

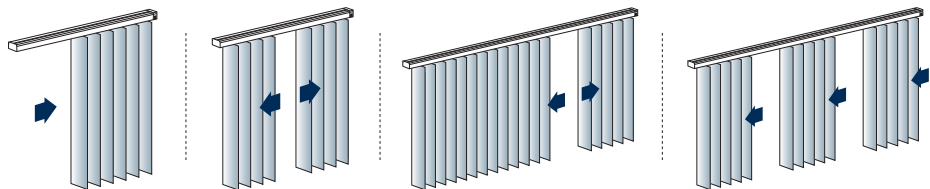

8.1.2

Dual 359

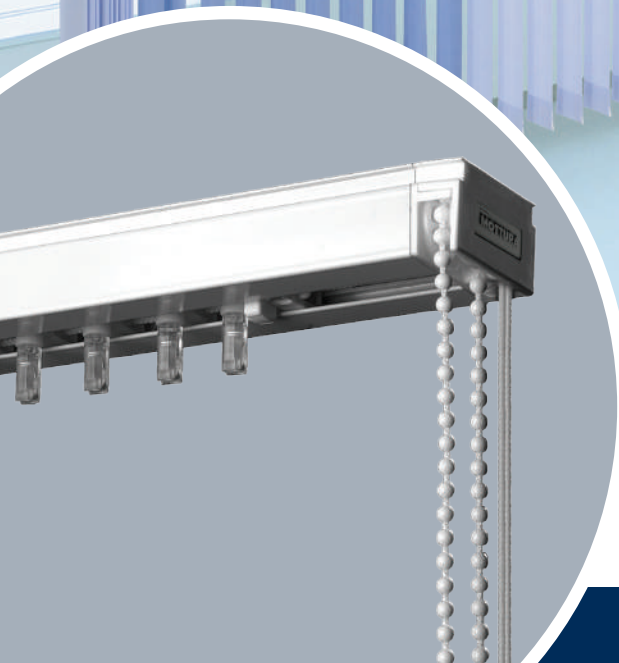

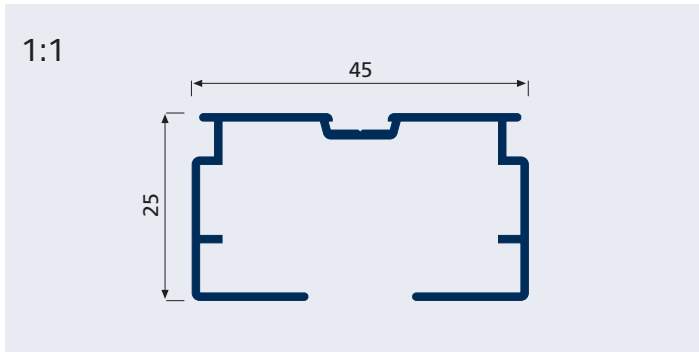

USE UTILIZZO - USE - USO
USO - UTILISATION - ANWENDUNG
GEBRUIK - ИСПОЛЬЗОВАНИЕ

SISTEMA COMPATTO PER TENDE A BANDE VERTICALI CON AZIONAMENTO A DOPPIO COMANDO

Indicato per ambienti domestici e professionali. Orientamento con azionamento a catenella. Traslazione con azionamento a corda. Indicato per tende max 6 m con peso non superiore a 14 kg. Utilizzabile con teli da 127 mm (5") - 89 mm (3,5"). Installazione a soffitto ed a parete. Indicato, data la ridotta luce telo/soffitto, per installazione anche con serramenti in alluminio.

COMPACT SYSTEM FOR VERTICAL LOUVRE BLINDS WITH DUAL CONTROL

Ideal for both domestic and professional use. Chain operated rotation. Cord operated traverse. Suitable for max. 6 m blinds weighing no more than 14 kg. Can be used with louvres from 127 mm (5") - 89 mm (3,5"). Ceiling and wall mounted. Because of limited louver/ceiling clearance, also suitable for fitting to aluminium window frames.

SISTEMA COMPACTO PARA CORTINAS DE BANDAS VERTICALES CON ACCIONAMIENTO DE MANDO DOBLE

Adecuado para ambientes domésticos y profesionales. Orientación mediante accionamiento de la cadena. Desplazamiento con accionamiento del cordón. Adecuado para cortinas máx. 6 m con peso no superior a 14 kg. A utilizar con piezas de tela cortina de 127 mm (5"), 89 mm (3,5"). Instalación en techo o en pared. Adecuado, debido a la reducida distancia pieza de tela/techo, para instalación en ventanas de aluminio.

SISTEMA COMPACTO PARA CORTINAS DE BANDAS VERTICAIS COM ACCIONAMENTO POR COMANDO DUPLO

Indicado para ambientes domésticos e profissionais. Orientação com accionamento por corrente. Deslocação transversal com accionamento por cordão. Indicado para cortinas com largura máxima de 6 m e peso não

superior a 14 kg. Utilizável com bandas de 127 mm (5") - 89 mm (3,5"). Instalação no tecto e na parede. Atendendo que o espaço de instalação necessário entre as bandas da cortina e o tecto é bastante reduzido, o sistema também é indicado para aplicação com caixilhos de alumínio.

SYSTÈME COMPACT POUR STORES À LAMELLES VERTICALES À ACTIONNEMENT PAR DOUBLE COMMANDE

Adapté tant aux milieux résidentiels que professionnels. Orientation à actionnement par chaînette. Translation à actionnement par cordon. Adapté pour stores d'une longueur max. de 6 m et d'un poids max. de 14 kg. Adaptés aux lamelles de 127 mm (5") et 89 mm (3,5"). Installation au plafond ou en applique. Grâce à l'écart réduit entre la tête de store et le plafond, le système est adapté à être installé sur huisserie aluminium.

KOMPAKTSYSTEM FÜR VERTIKALJALOUSIEN MIT DOPPELBETÄTIGUNG

Geeignet für private und gewerbliche Bereiche. Wendung mit Kettenzug. Aufzug mit Schnurzug. Für Behänge bis max. 6 m mit einem Gewicht von max. 14 kg. Verwendbar mit Lamellen à 127 mm (5") - 89 mm (3,5"). Decken- und Wandmontage. Aufgrund des geringen Abstandes zwischen Behang und Decke auch für Fenster mit Aluminiumrahmen geeignet.

COMPACT SYSTEEM VOOR GORDIJNEN BESTAADE UIT VERTICALE LAMELLEN MET DUBBELE BEDIENING

Geschikt voor huiselijke omgevingen en werkomgevingen. Richten door middel van kettingbediening. Verplaatsen door middel van koordbediening. Geschikt voor gordijnen van max. 6 m met een gewicht van niet meer dan 14 kg. Te gebruiken met lamellen van 127 mm (5") - 89 mm (3,5"). Installatie op plafond en wand. Ook geschikt, in verband met beperkte afstand tussen lamel en plafond, voor installatie bij aluminium hang- en sluitwerk.

КОМПАКТНАЯ СИСТЕМА ДЛЯ ВЕРТИКАЛЬНЫХ ЖАЛЮЗЕЙ С ДВОЙНЫМ УПРАВЛЕНИЕМ

Предназначена для жилых и офисных помещений. Управление вращением от цепочки. Управление передвижением от корда. Предназначена для жалюзи не более 6 м, весом не более 14 кг. Предусмотренный размер полотен ткани 127 мм - 89 мм. Установка на потолок и на стены. Благодаря малому зазору между полотном и потолком, система может быть установлена на алюминиевые рамы.

 14 Kg L max: 6 m	 127 mm						 89 mm					
	1,5m	2,5m	3,5m	4m	5m	6m	1,5m	2,5m	3,5m	4m	5m	6m
	5 Kg	6,5 Kg	8,5 Kg	10 Kg	12 Kg	14 Kg	5 Kg	6,5 Kg	8,5 Kg	10 Kg	-	-
	5 Kg	6,5 Kg	8,5 Kg	10 Kg	12 Kg	14 Kg	5 Kg	6,5 Kg	8,5 Kg	10 Kg	-	-
 7 Kg L max: 5 m	 127 mm						 89 mm					
	1,5m	2,5m	3,5m	4m	5m	6m	1,5m	2,5m	3,5m	4m	5m	6m
	2,5 Kg	3,2 Kg	5 Kg	6 Kg	7 Kg	-	2,5 Kg	3,2 Kg	5 Kg	6 Kg	-	-



8.1.4

Dual 359



CARATTERISTICHE TECNICHE - SPECIFICATIONS CARACTERÍSTICAS-CARACTERÍSTICAS-CARACTÉRISTIQUES EIGENSCHAFTEN-KARAKTERISTIEKEN-ХАРАКТЕРИСТИКИ

- Profilo in lega d'alluminio estrusa 6060 T6 UNI 8278
 - Larghezza 45 mm; Altezza 25 mm
 - Larghezza teli: 127 mm (5") - 89 mm (3,5")
 - Luce telo/soffitto 38 mm; luce telo/profilo 9 mm
 - Finitura superficiale:
verniciatura poliester bianco RAL 9016 lucido; verniciatura poliester nero RAL 9005 lucido - anodizzato argento - bronzo altri colori a richiesta
 - Vagonetti di trascinamento frizionati sull'alberino d'orientamento
 - Accessori in acetilica autolubrificante
- 6060 T6 UNI 8278 extruded aluminium alloy track
 - Width 45 mm; Height 25 mm
 - Width of louvres: 127 mm (5") - 89 mm (3,5")
 - Louvre/ceiling clearance 38 mm; louvre/track clearance 9 mm
 - Surface finish:
painted in RAL 9016 white polyester polished; in RAL 9005 black polyester polished - anodised silver - bronze available on request
 - Runners geared on tilting bar
 - Accessories in self-lubricating acetalic
- Perfil en aleación de aluminio extruido 6060 T6 UNI 8278
 - Anchura 45 mm - Altura 25 mm
 - Anchura piezas de tela: 127 mm (5"), 89 mm (3,5")
 - Distancia pieza de tela/techo 38 mm; distancia pieza de tela/perfil 9 mm
 - Acabados de la superficie:
pintura poliéster blanca RAL 9016 brillante; pintura poliéster negra RAL 9005 brillante - anodizado plata - bronce otros colores bajo petición
 - Carritos de arrastre embragadas en eje de orientación
 - Accesorios de acetálico autolubrificante
- Perfil de liga de alumínio extrudido 6060 T6 UNI 8278
 - Largura 45 mm; Altura 25 mm
 - Largura bandas: 127 mm (5") - 89 mm (3,5").
 - Distância banda/tecto 38 mm; distância banda/perfil 9 mm
 - Acabamento superficial:
tinta de poliéster branca RAL 9016 polido; tinta de poliéster preta RAL 9005 polido - anodizado prateado - bronze outras cores a pedido
 - Rodízios de tracção engatados no eixo de orientação
 - Acessórios de resina acetálica autolubrificante
- Rail en alliage d'aluminium extrudé 6060 T6 UNI 8278
 - Largeur 45 mm - Hauteur 25 mm
 - Largeur lamelles: 127 mm (5") et 89 mm (3,5")
 - Espace entre tête de store et plafond 38 mm
Espace entre tête de store et rail 9 mm
 - Finition superficielle:
peinture polyester blanc RAL 9016 brillant - peinture polyester noir RAL 9005 brillant; anodisé argent, bronze autres couleurs sur demande
 - Chariots de suspension montés à friction sur l'arbre d'orientation
 - Accessoires en résine d'acétal autolubrifiante
 - Laufschiene aus stranggepresstem Aluminium 6060 T6 UNI 8278
 - Breite 45 mm, Höhe 25 mm
 - Lamellenbreite: 127 mm (5") - 89 mm (3,5")
 - Abstand Behang/Decke 38 mm; Abstand Behang/Laufschiene 9 mm
 - Finish: Polyesterlackfarbe Weiß RAL 9016 poliert;

Polyesterlackfarbe Schwarz RAL 9005 poliert - Silber eloxiert - Bronze
andere Farben auf Anfrage

- Lamellenlaufwagen an Wendungswelle gekuppelt
 - Zubehör aus selbstschmierendem Acetalharz
- Profiel van geëxtrudeerde aluminiumlegering 6060 T6 UNI 8278
 - Breedte 45 mm; Hoogte 25 mm
 - Breedte lamellen: 127 mm (5") - 89 mm (3,5")
 - Afstand lamel/plafond 38 mm; afstand lamel/profiel 9 mm
 - Oppervlaktafwerking:
lakwerk wit polyester RAL 9016 gepolijst; lakwerk zwart polyester RAL 9005 gepolijst; zilver geanodiseerd, brons andere kleuren op aanvraag
 - Runners die met frictie op richtas lopen
 - Accessoires van zelfsmierend acetal
- Профиль из экструдированного алюминиевого сплава 6060 T6 UNI 8278
 - Ширина 45 мм; Высота 25 мм
 - Длина полотна: 127 мм - 89 мм
 - Зазор между полотном и потолком - 38 мм, зазор между полотном и профилем - 9 мм
 - Отделка поверхности: полиэфирная окраска в белый цвет RAL 9016 полированный, полиэфирная окраска в черный цвет RAL 9005 полированный - анодирование серебром - бронзой другие цвета — по запросу
 - Передвигающие бегунки закреплены на направляющей оси
 - Аксессуары из самосмазывающейся ацеталовой пластмассы

TENDE INCLINATE - TILTED BLINDS - CORTINAS INCLINADAS CORTINAS INCLINADAS - STORES INCLINÉS - SCHRÄGANLAGEN SCHUINE GORDIJNEN - НАКЛОННЫЕ ЖАЛЮЗИ

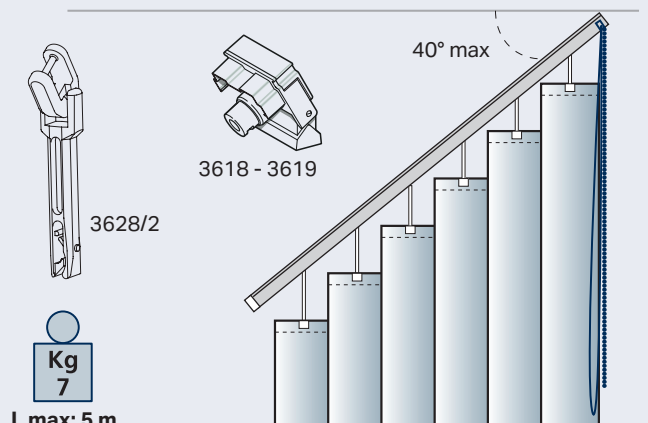
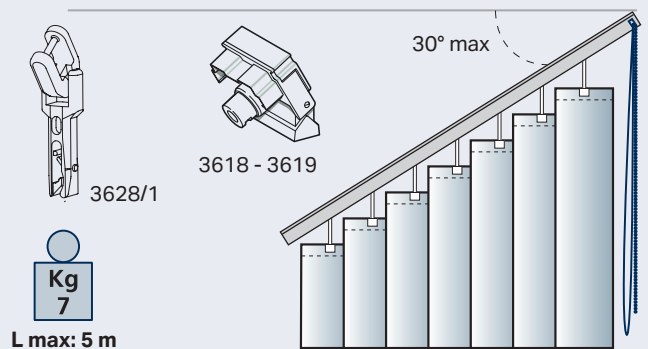

INSTALLAZIONE

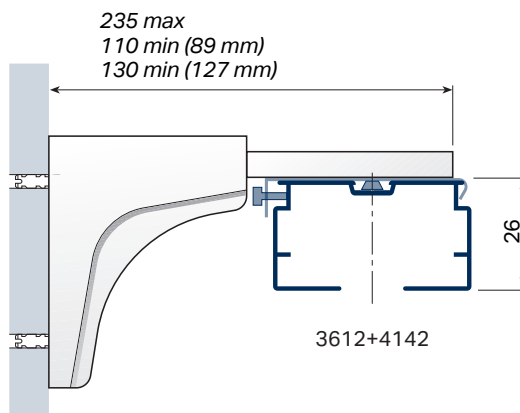
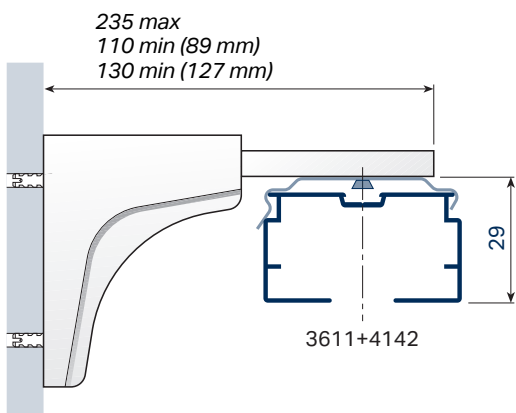
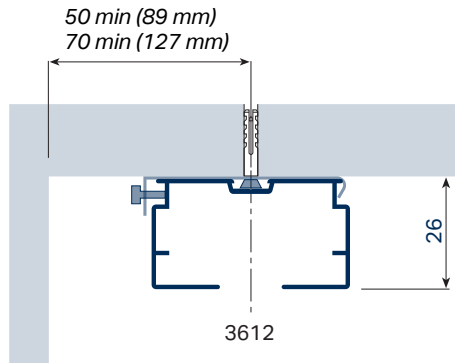
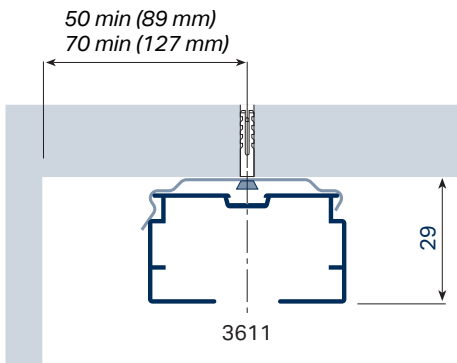

INSTALLATION
INSTALACIÓN
INSTALAÇÃO
INSTALLATION
INSTALLATION
INSTALLATIE
УСТАНОВКА

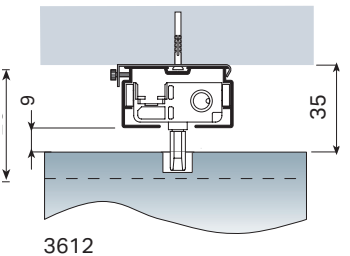
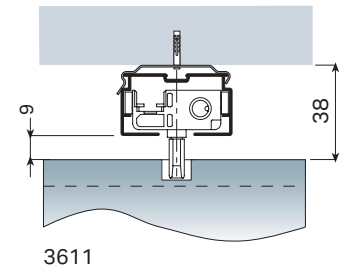

INGOMBRO RIDOTTO - REDUCED STACK - ESPACIO DE RECOGIDA ESPAÇO DE RECOLHA REDUZIDO - PAQUET RÉDUIT - REDUZIERTES PAKET - БЕРЕРКТ ПАККЕТ - ГАБАРИТЫ

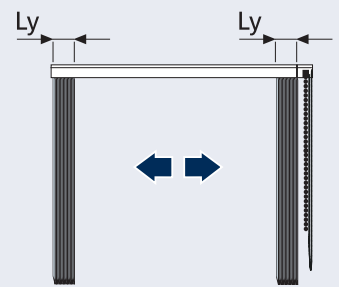
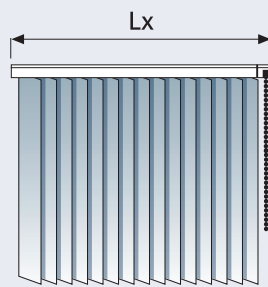
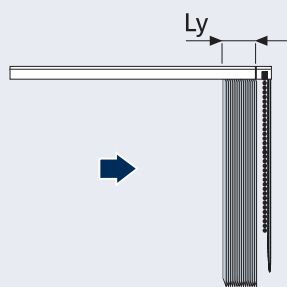
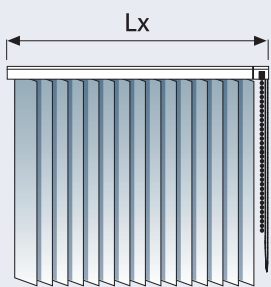

Lx (cm)	Ly (cm)
100	8
200	16
300	24
400	32
500	40
600	48

Lx (cm)	Ly (cm)
100	4
200	8
300	12
400	16
500	20
600	24

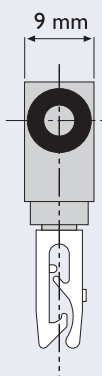

- La ridotta sezione dei vagonetti art. 3620 permette un minore ingombro laterale a tenda raccolta.
- The reduced section of the art. 3620 runners means less lateral overall with the blind gathered up.
- La reducida sección de las correderas ref. 3620 permite un menor espacio de recogida.
- A secção reduzida dos rodízios art. 3620 permite menos espaço lateral de recolha da cortina.
- La faible section des chariots de suspension art. 3620, limite l'encombrement latéral lorsque le store est complètement ouvert.
- Der geringe Querschnitt der Laufwagen Art. 3620 gestattet ein kleineres seitliches Außenmaß bei aufgezogener Vertikaljalousie.
- De beperkte doorsnede van de runners art. 3620 zorgt ervoor dat het samengepakte gordijn aan de zijkant minder ruimte inneemt.
- Уменьшенный диаметр бегунков арт. 3620 позволяет уменьшить габариты собранных в две стороны жалюзей.



8.1.6

Dual 359

TRASLAZIONE TELI

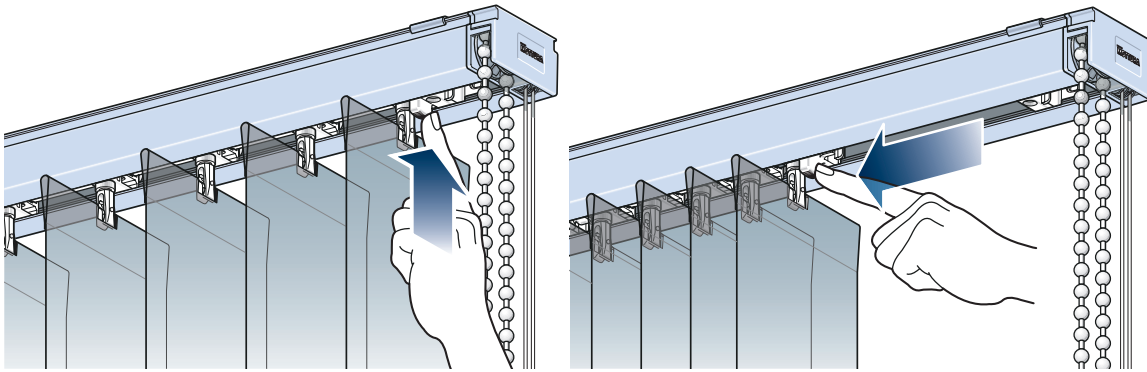

LOUVRE TRAVERSING
DESPLAZAMIENTO LAMAS
DESLOCAÇÃO
TRANSVERSAL DAS BANDAS
TRANSLATION DES LAMELLES
BEHANGAUFZUG
VERPLAATSING LAMELLEN
ПЕРЕМЕЩЕНИЕ ЖАЛЮЗЕЙ

- Con un solo movimento tutti i teli possono essere sganciati dall'arresto carrelli ed essere traslati da un lato per consentire una più agevole pulizia dei vetri.
- With a single action all the louvres can be unhooked from the carrier stop and can be traversed to one side to make cleaning the windows easier.
- Con un único movimiento todas las lamapas pueden ser desenganchadas del tope de las poleas y desplazadas hacia un lado, a fin de facilitar la limpieza de los cristales.
- Com um movimento único é possível desprender todas as bandas dos batentes dos rodízios e deslocá-las para um dos lados, para facilitar a limpeza dos vidros
- Un seul mouvement suffit pour décrocher toutes les lamelles du verrouillage de chariots et déplacer le store à gauche ou à droite pour faciliter le nettoyage des vitres.
- Mit lediglich einer Bewegung können alle Lamellen von der Laufwagensperre befreit und nach einer Seite aufgezogen werden, um eine einfachere Reinigung der Fenster zu gestatten.
- Met één enkele beweging kunnen alle lamellen losgehaakt worden van de runneraanslag en naar één kant verschoven worden om de ruiten makkelijker te kunnen schoonmaken.
- Одним простым движением все полотна жалюзи могут быть отцеплены от ограничителя бегунков и передвинуты в одну сторону для освобождения окна для мытья.

FISSACORDA

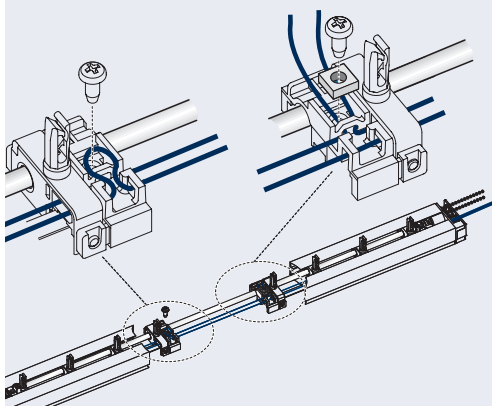

CORD FIXING DEVICE
FIJACIÓN CORDÓN
FIXADOR DE CORDÃO
CROCHET DE CORDON
SCHNURBEFESTIGUNG
KOORDBEVESTIGER
ПРИМЕНЕНИЕ
ФИКСАТОРА КОРДА

REGOLAZIONE CADUTA CORDA

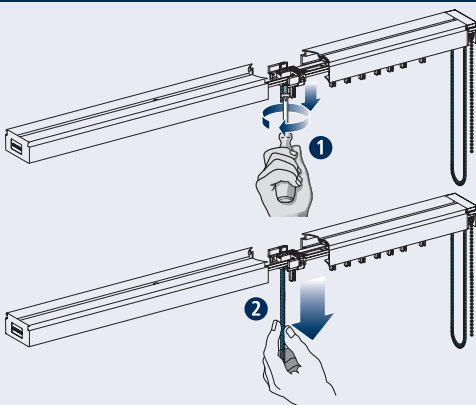

ADJUSTING THE
CORD LENGTH
REGULACIÓN
CAÍDA CORDÓN
REGULAÇÃO DA
QUANTIDADE DE
CORDÃO CAÍDA
RÉGLAGE DE LA
CHUTE DU CORDON
SCHNUR-
FALLREGULIERUNG
AFSTELLING KOORDBAL
РЕГУЛИРОВАНИЕ
ДЛИНЫ СВИСАЮЩЕГО
КОРДА

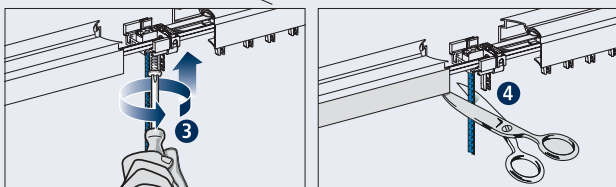

AGGANCI/SGANCI DEL TELO - HOOKING UP/UNHOOKING THE LOUVRE ENGANCHE/DESENGANCHE DE LA LAMA - PRENDER/DESPRENDER A BANDA MONTAGE/DÉMONTAGE DU STORE - SPERRUNG/ENTSPERRUNG DES BEHANGS AANHAKEN/LOSHAKEN VAN DE LAMEL - НАВЕШИВАНИЕ/СНЯТИЕ ПОЛОТЕН

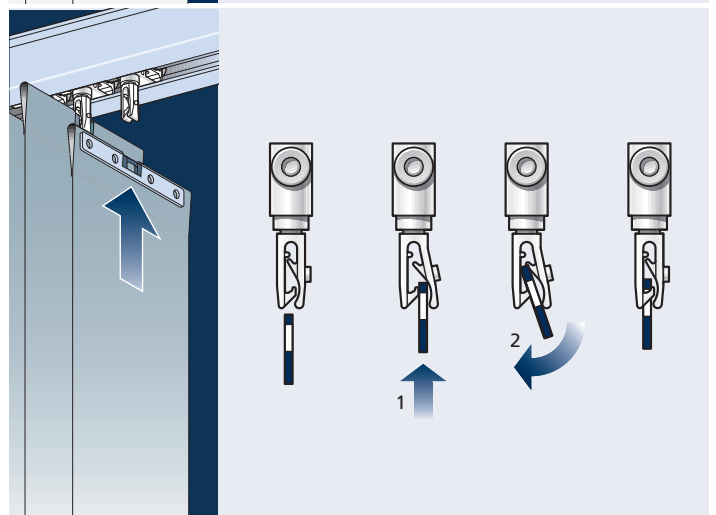
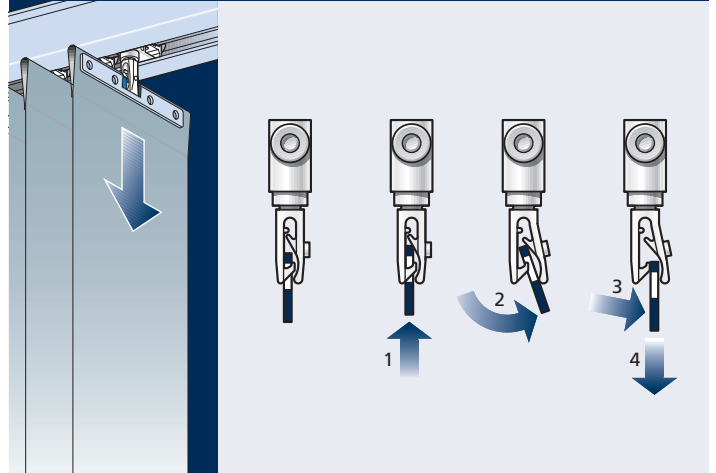

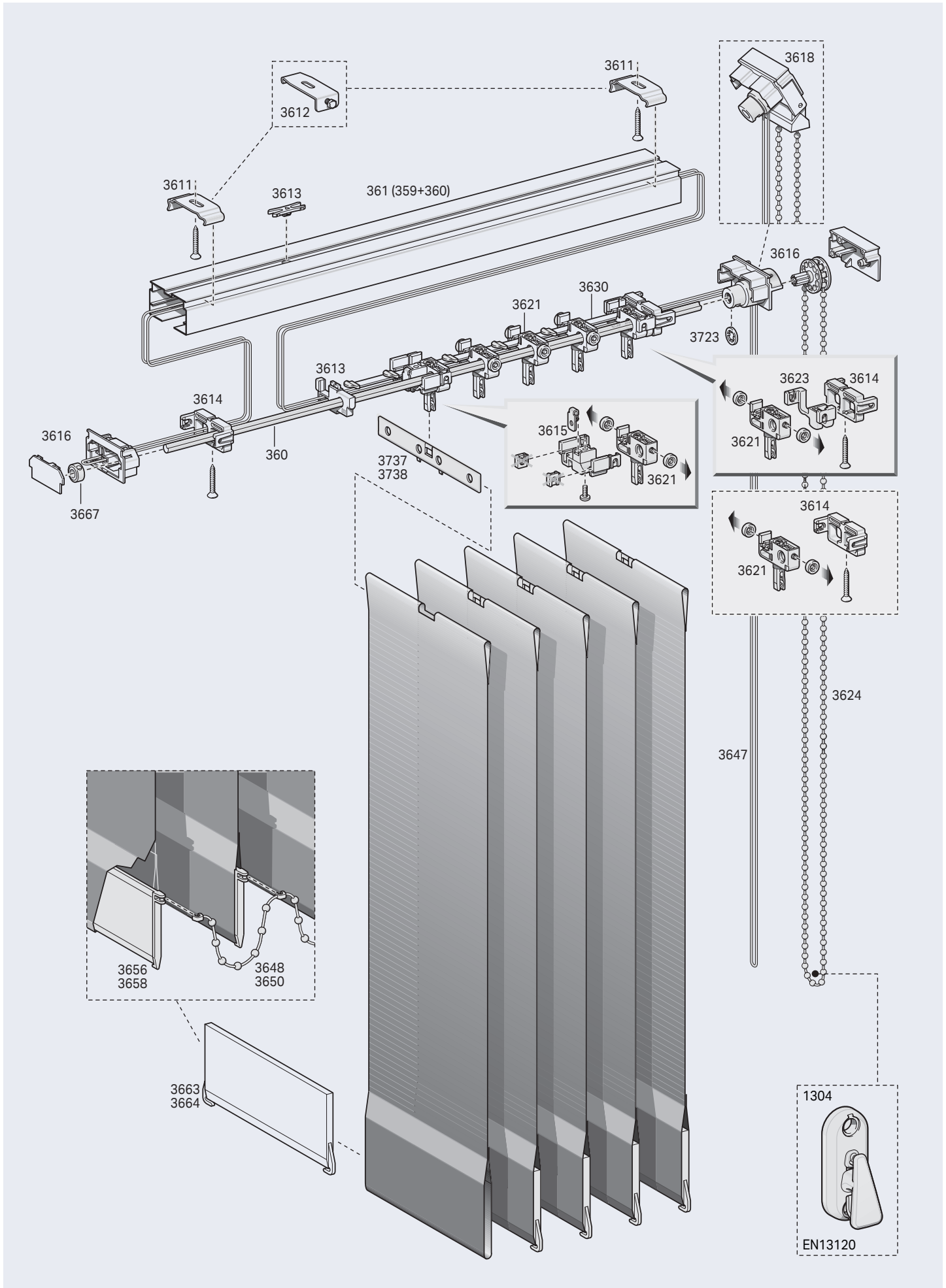



8.1.8

Mono 3371/2 - 3371/3

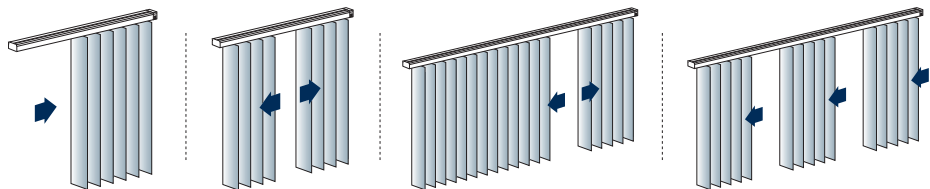

1:1

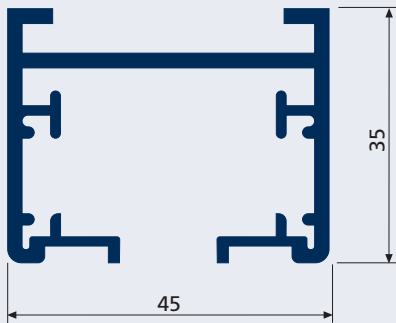

USE

UTILIZZO - USE - USO
USO - UTILISATION - ANWENDUNG
GEBRUIK - ИСПОЛЬЗОВАНИЕ

SISTEMA PER TENDE A BANDE VERTICALI ORIENTABILI CON AZIONAMENTO MONOCOMANDO

Indicato per ambienti domestici e professionali.

Sistema di trascinamento a nastro che permette l'orientamento e la traslazione dei teli con un solo azionamento.

Mono 3371/2 azionamento catenella

Mono 3371/3 azionamento arganello

Utilizzabile con teli da 127 mm (5") - 89 mm (3,5").

Curvabile a 90° con raggio 50 cm; ampio raggio 100 cm min.

Installazione a soffitto ed a parete con chiavette girevoli a scomparsa.

VARIABLE ANGLE VERTICAL DUAL BLIND SYSTEM WITH SINGLE COMMAND OPERATION

Suitable for domestic and professional environments.

Belt drive system allowing fabric louvre direction and traverse control with a single operation.

Mono 3371/2 with chain

Mono 3371/3 with winch

Usable with 127 mm (5") - 89 mm (3.5") fabric strips.

Bendable through 90° with 50 cm radius; wide radius 100 cm min.

Ceiling and wall installation with inset rotating keys.

SISTEMA DE LAMAS VERTICALES ORIENTABLES MEDIANTE ACCIONAMIENTO DE ÚNICO MANDO

Adecuado para ambientes domésticos y profesionales.

Sistema de arrastre de cinta que permite la orientación y el desplazamiento de las piezas de tela mediante un único accionamiento.

Mono 3371/2 de cadena

Mono 3371/3 de manivela

A utilizar con piezas de tela de 127 mm (5"), 89 mm (3,5").

Curvable en 90° con radio 50 cm; amplio ángulo 100 cm mín.

Montaje en techo o en pared con llaves giratorias ocultas.

SISTEMA PARA CORTINAS DE BANDAS VERTICAIS ORIENTÁVEIS COM ACCIONAMENTO POR COMANDO ÚNICO

Indicado para ambientes domésticos e profissionais.

Sistema de tracção com fita que permite orientar e deslocar as bandas com um único accionamento.

Mono 3371/2 accionamento com corrente

Mono 3371/3 accionamento com sarilho

Utilizável com bandas de 127 mm (5") - 89 mm (3,5").

Curvável a 90° com raio de 50 cm; raio amplo 100 cm, mín.

Instalação no tecto e na parede com chavetas giratórias ocultáveis.

SYSTÈME POUR STORES A BANDE VERTICALES ORIENTABLES AVEC ACTIONNEMENT MONO-COMMANDE

Pour utilisation domestique ou professionnelle.

Système d'entraînement à ruban qui permet l'orientation et la translation des stores par une seule commande.

Mono 3371/2 à chaînette

Mono 3371/3 à treuil

Utilisable avec stores de 127 mm (5") - 89 mm (3,5").

Cintrable à 90° avec rayon 50 cm; grand rayon 100 cm min.

Installation au plafond et de face sur clavettes pivotantes escamotables.

SYSTEM FÜR VERTIKALE, AUSRICHTBARE LAMELLENVORHÄNGE MIT MULTIBETÄTIGUNGSEINRICHTUNG

Für den privaten Haushalt und den Arbeitsbereich.

Bandmitnahmesystem zum Ausrichten und Verstellen der Stoffbahnen mit nur einer Betätigung.

Mono 3371/2 mit Kette

Mono 3371/3 mit Winde

Für Stoffbahnen von 127 mm (5") - 89 mm (3,5").

Im 90°-Winkel mit Kurvenradius 50 cm biegebar; großer Kurvenradius min. 100 cm.

Decken- und Wandmontage mit spanner.

VERTIKAAL LAMELLENSYSTEEM MET MONOCOMMANDO

Voor private en professionele toepassing.

Een bandsysteem laat de orientatie en de pakketvorming van de lamellen toe met een enkele bediening.

Mono 3371/2 met ketting

Mono 3371/3 met draaistang

Aan te wenden voor lamellen van 127 mm (5") - 89 mm (3,5").

Kan verbogen worden op 90° met straal 50 cm;

op grote straal met minimum 100 cm radius.

Bevestiging tegen plafond of wand.

СИСТЕМА ДЛЯ ВЕРТИКАЛЬНЫХ ЖАЛЮЗЕЙ С МОНОУПРАВЛЕНИЕМ

Предназначена для жилых и офисных помещений.

Система управления кордом, которая позволяет направлять и перемещать жалюзи с помощью одной простой операции.

Mono 3371/2 - управление цепочкой

Mono 3371/3 - управление ручной лебедкой

Предусмотренный размер полотен ткани 127 мм - 89 мм.

Возможен изгиб на 90° с радиусом 50 см; на более широкие углы - с минимальным радиусом 100 см.

Установка на потолок и на стены с помощью скрывающегося вращающегося ключа.



8.1.10

Mono 3371/2 - 3371/3



CARATTERISTICHE TECNICHE - SPECIFICATIONS CARACTERÍSTICAS-CARACTERÍSTICAS-CARACTERÍSTICAS EIGENSCHAFTEN-KARAKTERISTIEKEN-ХАРАКТЕРИСТИКИ

- Profilo in lega d'alluminio estrusa 6060 T6 UNI 8278
 - Larghezza 45 mm; Altezza 35 mm
 - Larghezza teli: 127 mm (5") - 89 mm (3,5")
 - Luce telo/soffitto 53 mm; luce telo/profilo 17 mm
 - Nastro di azionamento in poliestere orientato
 - Finitura superficiale:
verniciatura poliestere bianco RAL 9016 lucido;
verniciatura poliestere nero RAL 9005 lucido - anodizzato argento
altri colori a richiesta
 - Accessori in acetilica autolubrificante
- 6060 T6 UNI 8278 extruded aluminium alloy track
 - Width 45 mm; Height 35 mm
 - Fabric width: 127 mm (5") - 89 mm (3.5")
 - Fabric/ceiling gap 53 mm; fabric/track gap 17 mm
 - Oriented polyester drive belt
 - Surface finish: RAL 9016 white polyester paint polished;
RAL 9005 black polyester paint polished - silver anodised
available on request
 - Self-lubricating acetylic accessories
- Perfil en aleación de aluminio extruido 6060 T6 UNI 8278
 - Anchura 45 mm - Altura 35 mm
 - Anchura piezas de tela: 127 mm (5"), 89 mm (3,5")
 - Distancia pieza de tela/techo 53 mm;
distancia pieza de tela/perfil 17 mm
 - Cinta de accionamiento en poliéster orientado
 - Acabados de la superficie: pintura poliéster blanca RAL 9016
brillante;
pintura poliéster negra RAL 9005 brillante - anodizado plata
otros colores bajo petición
 - Accesorios de acetálico autolubrificante
- Perfil de liga de alumínio extrudido 6060 T6 UNI 8278
 - Largura 45 mm; Altura 35 mm
 - Largura bandas: 127 mm (5") - 89 mm (3,5").
 - Distância banda/tecto 53 mm; distância banda/perfil 17 mm
 - Fita de accionamento de poliéster orientado
 - Acabamento superficial: tinta de poliéster branca RAL 9016
polido;
tinta de poliéster preta RAL 9005 polido - anodizado prateado
outras cores a pedido
 - Acessórios de resina acetálica autolubrificante
- Profil en alliage d'aluminium extrudé 6060 T6 UNI 8278
 - Largeur 45 mm; Hauteur 35 mm
 - Largeur stores: 127 mm (5") - 89 mm (3,5")
 - Espace store/plafond 53 mm; Espace store/profil 17 mm
 - Ruban d'actionnement en polyester
 - Finition superficielle: peinture polyester blanc RAL 9016 brillant;
peinture polyester noir RAL 9005 brillant - anodisé argent
autres couleurs sur demande
 - Accessoires en résine d'acétal autolubrifiante
- Profil aus extrudierter Alu-Legierung 6060 T6 UNI 8278
 - Breite 45 mm; Höhe 35 mm
 - Breite Stoffbahnen: 127 mm (5") - 89 mm (3,5")
 - Abstand Stoffbahn/Decke 53 mm; Abstand Stoffbahn/Profil 17 mm
 - Ausgerichtetes Betätigungsband aus Polyester
 - Oberflächen-Finish: Polyesterlackierung Weiß
RAL 9016 poliert; Polyesterlackierung Schwarz RAL 9005

- poliert; Alu eloxiert
- andere Farben auf Anfrage
- Zubehör aus selbstschmierendem Acetal

- 6060 T6 UNI 8278 aluminium profiel
 - Breed 45 mm - hoog 35 mm
 - Lamelbreedte 127 mm (5") - 89 mm (3,5")
 - Oppervlaktebehandeling: RAL 9016 wit en RAL 9005 zwart
polyesterlak, zilver geanodiseerd
 - Aandrijfband in hoogwaardig polyester
 - Afstand tussen profiel en lamel 17 mm;
tussen plafond en lamel 53 mm
 - Oppervlaktebehandeling: RAL 9016 wit en RAL 9005 zwart
polyesterlak gepolijst, zilver geanodiseerd
andere kleuren op aanvraag
 - Zelfsmerende acetyl onderdelen
- Профиль из экструдированного алюминиевого сплава
6060 T6 UNI 8278
 - Ширина 45 мм; Высота 35 мм
 - Длина полотна: 127 мм – 89 мм
 - Зазор между полотном и потолком - 53 мм, зазор между
полотном и профилем - 17 мм
 - Управляющий корд из пластика высокой прочности
 - Отделка поверхности: полиэфирная окраска в белый цвет
RAL 9016 полированный, полиэфирная окраска в черный
цвет RAL 9005 полированный; анодирование серебром
другие цвета — по запросу
 - Аксессуары из самосмазывающейся ацеталовой
пластмассы

CURVE - BENDING - CURVAS - CURVAS COURBAGE - BOGEN - BUIGEN - ИЗГИБ

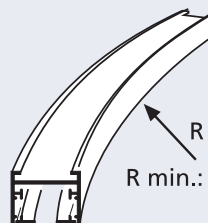
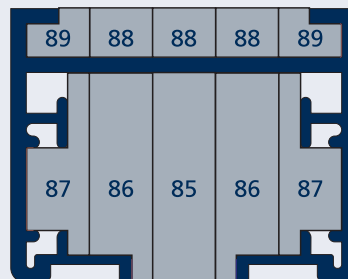
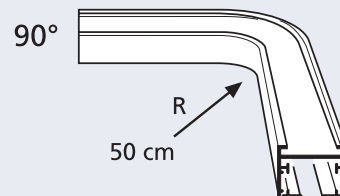
art. 9885
300 cmart. 9885
300 cm

Mono 3371/2 - 3371/3



8.1.11

MONO 3371/2	127 mm						89 mm						MONO 3371/2	127 mm						89 mm											
	1,5m	2,5m	3,5m	4m	5m	6m	1,5m	2,5m	3,5m	4m	5m	6m		1,5m	2,5m	3,5m	4m	5m	6m	1,5m	2,5m	3,5m	4m	5m	6m						
	2,5 Kg	4 Kg	6 Kg	6,5 Kg	-	-	2,5 Kg	4 Kg	-	-	-	-		2,5 Kg	4 Kg	6 Kg	-	-	-	2,5 Kg	4 Kg	6 Kg	-	-	-	2,5 Kg	4 Kg	6 Kg	-	-	-
	2,5 Kg	4 Kg	6 Kg	6,5 Kg	-	-	2,5 Kg	4 Kg	-	-	-	-		2,5 Kg	4 Kg	6 Kg	-	-	-	2,5 Kg	4 Kg	6 Kg	-	-	-	2,5 Kg	4 Kg	6 Kg	-	-	-
	2,5 Kg	4 Kg	6 Kg	-	-	-	2,5 Kg	4 Kg	-	-	-	-		2,5 Kg	4 Kg	6 Kg	-	-	-	2,5 Kg	4 Kg	6 Kg	-	-	-	2,5 Kg	4 Kg	6 Kg	-	-	-
	2,5 Kg	4 Kg	6 Kg	-	-	-	2,5 Kg	4 Kg	-	-	-	-		2,5 Kg	4 Kg	6 Kg	-	-	-	2,5 Kg	4 Kg	6 Kg	-	-	-	2,5 Kg	4 Kg	6 Kg	-	-	-

MONO 3371/3	127 mm						89 mm						MONO 3371/3	127 mm						89 mm											
	1,5m	2,5m	3,5m	4m	5m	6m	1,5m	2,5m	3,5m	4m	5m	6m		1,5m	2,5m	3,5m	4m	5m	6m	1,5m	2,5m	3,5m	4m	5m	6m						
	2,5 Kg	4 Kg	6 Kg	6,5 Kg	8,5 Kg	-	2,5 Kg	4 Kg	6 Kg	-	-	-		2,5 Kg	4 Kg	6 Kg	6,5 Kg	8,5 Kg	-	2,5 Kg	4 Kg	6 Kg	-	-	-	2,5 Kg	4 Kg	6 Kg	-	-	-
	2,5 Kg	4 Kg	6 Kg	6,5 Kg	8,5 Kg	10 Kg	2,5 Kg	4 Kg	6 Kg	6,5 Kg	8,5 Kg	-		2,5 Kg	4 Kg	6 Kg	6,5 Kg	8,5 Kg	10 Kg	2,5 Kg	4 Kg	6 Kg	6,5 Kg	-	-	2,5 Kg	4 Kg	6 Kg	6,5 Kg	-	-
	2,5 Kg	4 Kg	6 Kg	6,5 Kg	8,5 Kg	-	2,5 Kg	4 Kg	6 Kg	-	-	-		2,5 Kg	4 Kg	6 Kg	6,5 Kg	8,5 Kg	-	2,5 Kg	4 Kg	6 Kg	-	-	-	2,5 Kg	4 Kg	6 Kg	-	-	-
	2,5 Kg	4 Kg	6 Kg	6,5 Kg	8,5 Kg	10 Kg	2,5 Kg	4 Kg	6 Kg	6,5 Kg	-	-		2,5 Kg	4 Kg	6 Kg	6,5 Kg	8,5 Kg	10 Kg	2,5 Kg	4 Kg	6 Kg	6,5 Kg	-	-	2,5 Kg	4 Kg	6 Kg	6,5 Kg	-	-

MONO 3371/2					
	L max			L max	
	127 mm	89 mm		127 mm	89 mm
	396 cm	278 cm		323 cm	225 cm
	396 cm	278 cm		323 cm	225 cm

MONO 3371/3					
	L max			L max	
	127 mm	89 mm		127 mm	89 mm
	502 cm	342 cm		502 cm	348 cm
	584 cm	508 cm		584 cm	414 cm

INSTALLAZIONE

INSTALLATION
 INSTALACIÓN
 INSTALAÇÃO
 INSTALLATION
 УСТАНОВКА

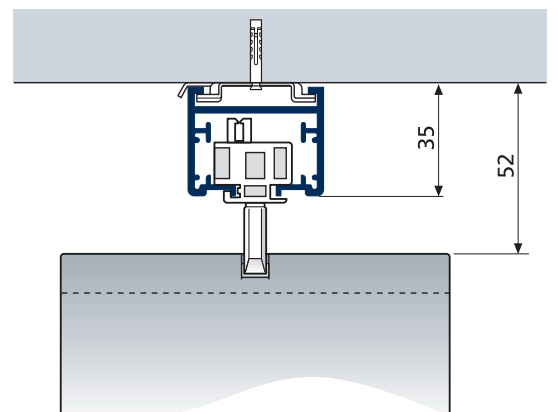
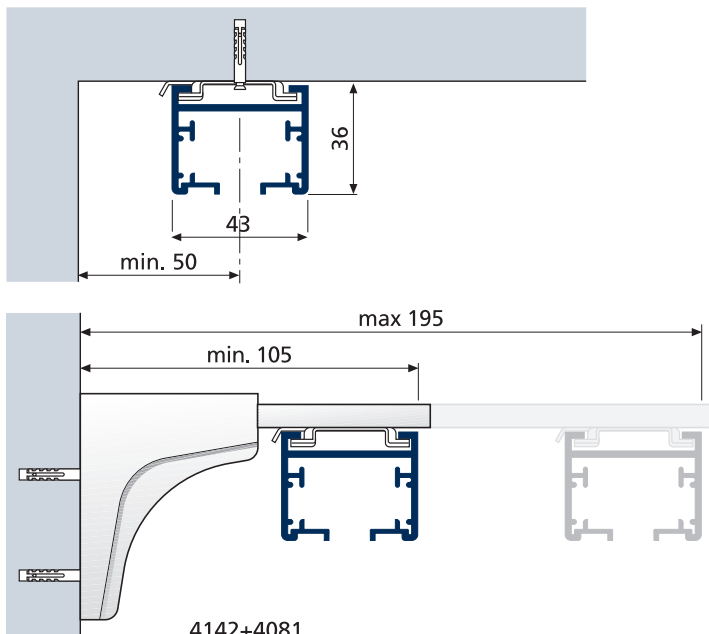



Mono 3371/2 - 3371/3

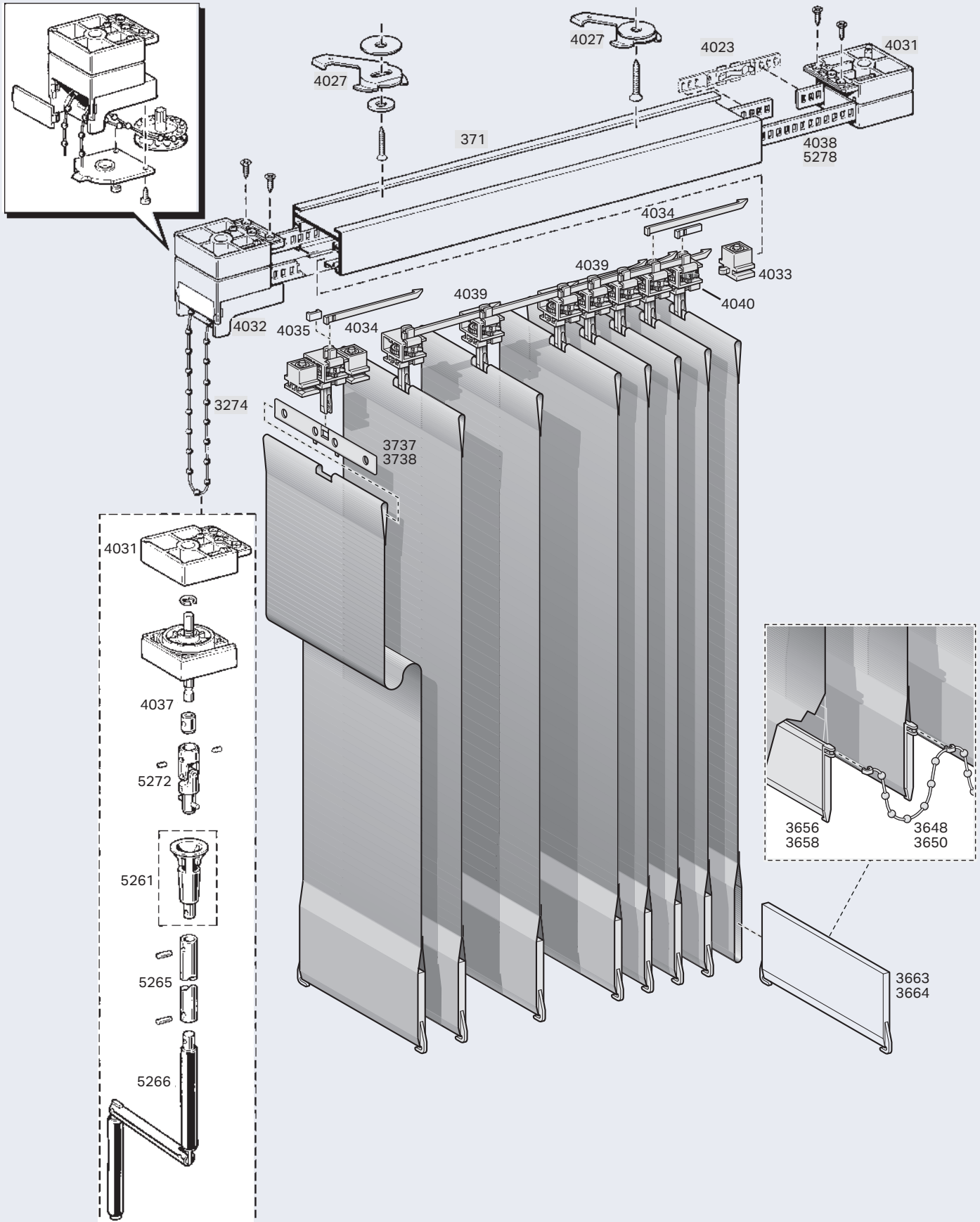

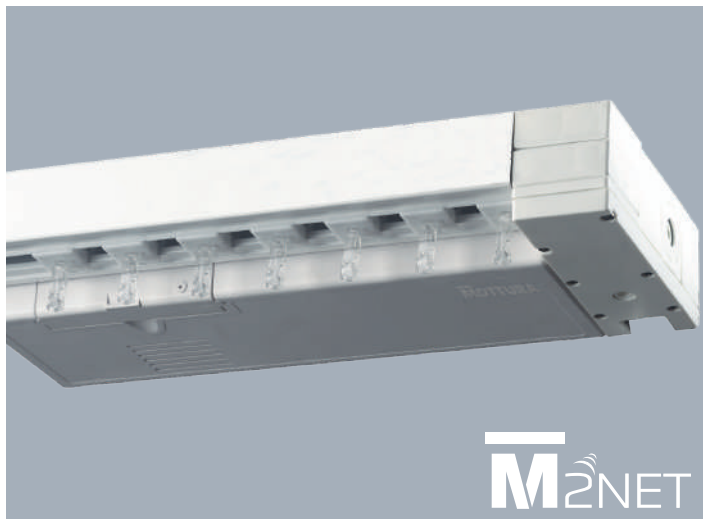

M2NET

USE

UTILIZZO - USE - USO
USO - UTILISATION - ANWENDUNG
GEBRUIK - ИСПОЛЬЗОВАНИЕ

SISTEMA PER TENDE A BANDE ORIENTABILI VERTICALI CON AZIONAMENTO A MOTORE

Indicato per ambienti professionali. Il sistema è azionato da un motore a controllo digitale 24 Vdc con alimentatore 90-250 Vac / 24 Vdc incorporato.

Sistema di trascinamento a nastro che permette l'orientamento e la traslazione dei teli con un solo azionamento. Utilizzabile con teli da 127 mm (5") - 89 mm (3,5"). Curvabile sia a 90° che ad ampio raggio. Installazione a soffitto ed a parete con chiavette girevoli a scomparsa. Velocità di scorrimento 5,0 cm/s. L'elettronica di gestione è stata sviluppata per l'impiego del sistema Mono 373 in reti digitali wireless o by wire con scambio bidirezionale, tra attuatore e dispositivo di comando.

MONO 3371/4 è un prodotto a basso consumo. Il suo motore digitale garantisce un risparmio energetico del 70% rispetto ai sistemi 230 Vac.

SYSTEM FOR VERTICAL TILTING LOUVRE BLINDS WITH MOTOR DRIVEN ACTION

Suitable for office applications. The system is driven by a 24Vdc digitally controlled motor incorporating a 90-250 Vac / 24 Vdc power supply unit.

Tape drawing system allows louvre direction to be set in a single action. For use with louvres from 127 mm (5") - 89 mm (3,5"). Can be curved at both 90° and wide angle. For ceiling or wall fitting with retractable turning handle. Sliding speed 5.0 cm/s.

The system electronics has been developed to allow use of the Mono 373 system in wireless digital networks or by wire with bi-directional exchange of data between actuator and control device.

MONO 3371/4 is an energy saving device. The motor is able to save up to 70% of energy comparing to the 230 Vac systems.

SISTEMA DE LAMAS VERTICALES CON ACCIONADAS MEDIANTE MOTOR

Adecuado para ambientes profesionales. Este sistema es accionado por un motor de control digital 24Vcc. con alimentador 90-250 Vca / 24 Vcc incorporado. Sistema de arrastre de cinta que permite orientar y trasladar las bandas mediante un único accionamiento.

Puede utilizarse con bandas de 127 mm (5") y 89 mm (3,5"). Curvable tanto en 90° como en amplio ángulo. Instalación en techo y en pared mediante llaves giratorias retráctiles. Velocidad de deslizamiento 5,0 cm/s. La electrónica de gestión ha sido desarrollada para el empleo del sistema Mono 373 en redes digitales wireless o by wire, con intercambio bidireccional de información operativa entre accionador y mando a distancia.

MONO 3371/4 es un producto de bajo consumo. Su motor digital garantiza un ahorro energético del 70% respecto a los sistemas 230 Vac.

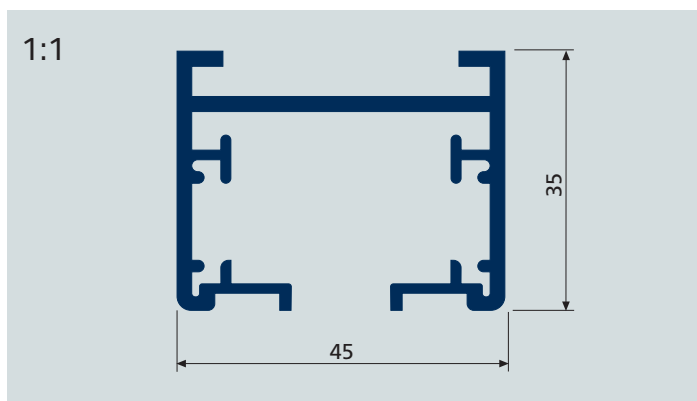

SISTEMA PARA CORTINAS DE BANDAS VERTICAIS ORIENTÁVEIS COM ACCIONAMENTO POR MOTOR

Indicado para ambientes profissionais. O sistema é accionado por um motor com controlo digital de 24 Vcc que tem incorporado um alimentador de 90-250 Vca / 24 Vcc . Sistema de tracção com fita que permite orientar e deslocar as bandas com um único accionamento. Utilizável com bandas de 127 mm (5") - 89 mm (3,5"). Curvável quer a 90°, quer com raio amplo. Instalação no tecto e na parede com chavetas giratórias ocultáveis. Velocidade de deslizamento: 5,0 cm/s. La electrónica de gestión ha sido desarrollada para el empleo del sistema Mono 373 en redes digitales wireless o by wire, con intercambio bidireccional de las informaciones operativas entre accionador y dispositivo de mando.

MONO 3371/4 é um produto de baixo consumo. O seu motor digital garante uma poupança de energia de 70% , no sistema 230 Vca.

SYSTÈMEPOURSTORESABANDEVERTICALESORIENTABLES AVEC ACTIONNEMENT PAR MOTEUR

Prévu pour les locaux professionnels. Le système est actionné par moteur à commande numérique 24Vcc avec alimentateur 90-250 Vca / 24 Vcc incorporé. Système d'entraînement à ruban permettant l'orientation et la translation des lamelles avec une seule manoeuvre. Utilisable avec lamelles de 127 mm (5") - 89 mm (3,5"). Cintrage à 90° ou à grand rayon. Installation au plafond ou murale par clavette pivotante escamotable. Vitesse de coulisement 5,0 cm/s. L'électronique de gestion a été développée pour l'utilisation du système Mono 373 en réseaux numériques avec ou sans fil, avec échange bidirectionnel des informations de fonctionnement entre actionneur et dispositif de commande.

MONO 3371/4 est un produit à faible consommation. Le moteur garantit une consommation d'énergie jusqu'à 70% inférieure à celle d'un moteur 230 Vca.

MOTORISIERTES SYSTEM FÜR AUSRICHTBARE LAMELLENVORHÄNGE

Für Gewerbebereiche. Das System wird von einem digital gesteuerten 24VGleichstrommotor. betätigt, der über ein eingebautes Netzgerät 90-250 VAC / 24 VDC verfügt. Bandmitnahmesystem für die Ausrichtung und Verschiebung der Lamellen über eine einzige Betätigung. Mit Lamellen der Abmessungen 127 mm (5") - 89 mm (3,5") verwendbar. Für Ausführung von 90°- und Weitwinkelkurven geeignet. Decken- oder Wandmontage mit einziehbaren Drehhebeln. Laufgeschwindigkeit 5,0cm/s. Die Steuerelektronik wurde für die Benutzung des Systems Mono 373 in drahtlosen oder verdrahteten Digitalnetzwerken mit bidirektionaler Übertragung der Betriebsinformationen zwischen Aktuator und Steuergerät konzipiert. Das System **MONO 3371/4** wurde für einen geringeren Energieverbrauch entworfen. Sein digitaler Kontrollmotor garantiert einen 70% geringeren Energieverbrauch gegenüber einem 230 VAC Motor.





8.1.14

Mono 3371/4

USE**UTILIZZO - USE - USO
USO - UTILISATION - ANWENDUNG
GEBRUIK - ИСПОЛЬЗОВАНИЕ**

SYSTEEM VOOR GORDIJNEN MET VERTICALE, RICHTBARE LAMELLEN MET BEDIENING D.M.V. MOTOR

Geschikt voor werkomgevingen. Het systeem wordt bediend door een 24 Vdc motor met digitale besturing, met ingebouwde voedingsunit van 90-250 Vac / 24 Vdc. Schuifstelsel met een band die het richten en verschuiven van de lamellen met één enkele bediening mogelijk maakt. Bruikbaar met lamellen van 127 mm (5") - 89 mm (3,5"). Buigbaar zowel op 90° als met grote straal. Installatie op het plafond en op de wand met verzonken, draaibare spieën. Snelheid verschuiven 5,0 cm/s. De regelektronica is ontwikkeld voor het gebruik van het Mono 373 systeem in wireless of by wire digitale netwerken met bi-directionele uitwisseling van de werkingsinformatie tussen aandrijver en besturingsinrichting. Het systeem.

MONO 3371/4 is ontworpen voor beperkt energieverbruik. De motor is zo ontworpen dat hij 70% energie bespaart in vergelijking met de 230 Vac systemen.

СИСТЕМА ДЛЯ ВЕРТИКАЛЬНЫХ ЖАЛЮЗЕЙ С МОТОРОМ

Предназначена для офисных помещений.

Система приводится в действие низковольтным мотором постоянного тока 24 Vdc с цифровым управлением и встроенным источником питания переменного 90-250 Vac / постоянного 24 Vdc тока. Предусмотренный размер полотнища 127 мм - 89 мм. Возможный изгиб на угол 90° и больше. Установка на потолок и стены с помощью скрывающегося вращающегося ключа. Скорость открытия/закрытия жалюзи 5.0 см/с. Электронное управление разработано для функционирования системы «Моно 373» в беспроводных цифровых сетях или с двунаправленным кабелем, с помощью исполнительного блока и управляющего механизма.

MONO 3371/4 - это система с низким потреблением электроэнергии.

В сравнении с системами на 230 Vac, её цифровой мотор гарантирует экономию энергии до 70%.

**CARATTERISTICHE TECNICHE - SPECIFICATIONS
CARACTERÍSTICAS-CARACTERÍSTICAS-CARACTÉRISTIQUES
EIGENSCHAFTEN-KARAKTERISTIEKEN-ХАРАКТЕРИСТИКИ**

- Profilo in lega d'alluminio estrusa 6060 T6 UNI 8278
- Larghezza 45 mm; Altezza 35 mm
- Finitura superficiale:
verniciatura poliester bianco RAL 9016 lucido; verniciatura poliester nero RAL 9005 lucido; anodizzato argento altri colori a richiesta
- Accessori in acetilica autolubrificante
- Larghezza teli: 127 mm (5") - 89 mm (3,5")
- Luce telo/soffitto 53 mm; luce telo/profilo 17 mm
- Raggio di cur. minima curve a 90°: 50 cm; curve ad ampio raggio: 100 cm
- Profile in 6060 T6 UNI 8278 extruded aluminium alloy
- Width 45 mm; Height 35 mm
- Surface finish: RAL 9016 painted white polyester polished; RAL 9005 painted black polyester polished - anodised silver available on request
- Accessories in self-lubricating acetal resin
- Frame widths: 127 mm (5") - 89 mm (3,5")
- Blind/ceiling clearance 53 mm; blind/profile clearance 17 mm
- Minimum curvature radius, 90° curves: 50 cm; wide angle curves: 100 cm
- Perfil en aleación de aluminio extrudido 6060 T6 UNI 8278
- Anchura 45 mm; altura 35 mm

- Acabados de la superficie:
pintado poliéster blanco ral 9016 brillante;
pintado poliéster negro ral 9005 brillante; anodizado plata otros colores bajo petición
- Accesorios en acetálico autolubrificante
- Anchura bandas: 127 mm (5") y 89 mm (3,5")
- Luz banda/techo 53 mm; luz banda/perfil 17 mm
- Ángulo de curvatura mínima
curvas en 90°: 50 cm - curvas de amplio ángulo: 100 cm
- Perfil de liga de alumínio extrudido 6060 T6 UNI 8278
- Largura 45 mm; Altura 35 mm
- Acabamento superficial:
tinta de poliéster branca RAL 9016 polido;
tinta de poliéster preta RAL 9005 polido; anodizado prateado outras cores a pedido
- Acessórios de resina acetálica autolubrificante
- Largura bandas: 127 mm (5") - 89 mm (3,5").
- Distância banda/tecto 53 mm; distância banda/perfil 17 mm
- Raio de curv. mín. curvas de 90°: 50 cm; curvas de raio amplo: 100 cm
- Profilé en alliage d'aluminium extrudé 6060 T6 UNI 8278
- Largeur 45 mm; Hauteur 35 mm
- Finition superficielle:
peinture polyester blanc RAL 9016 brillant;
peinture polyester noir RAL 9005 brillant - anodisé argent autres couleurs sur demande
- Accessoires en acétal autolubrifiant
- Largeur lamelles: 127 mm (5") - 89 mm (3,5")
- Jour entre haut du store et plafond 53 mm; jour entre haut du store et profilé 17 mm
- Rayon de cintrage minimum à 90°: 50 cm; cintrage grand rayon: 100 cm
- Schiene aus fließgepresster Alu-Legierung 6060 T6 UNI 8278
- Breite 45 mm; Höhe 35 mm
- Oberflächenfinish:
Polyesterlackierung Weiß RAL 9016 poliert;
Polyesterlackierung Schwarz RAL 9005 poliert - eloxiert in Silber andere Farben auf Anfrage
- Zubehör aus gleitfähigem Acetal
- Lamellenbreite: 127 mm (5") - 89 mm (3,5")
- Abstand Lamelle/Decke 53 mm; Abstand Lamelle/Schiene 17 mm
- Minimaler Kurvenradius für 90°-Kurven: 50 cm; Weitwinkelkurven: 100 cm
- Profiel van geëxtrudeerde aluminiumlegering 6060 T6 UNI 8278
- Breedte 45 mm; Hoogte 35 mm
- Oppervlaktaefwerking: lakwerk wit polyester RAL 9016 gepolijst; lakwerk zwart polyester RAL 9005 gepolijst - zilver geanodiseerd andere kleuren op aanvraag
- Accessoires van zelfsmarend acetal
- Breedte lamellen: 127 mm (5") - 89 mm (3,5")
- Afstand lamel/plafond 53 mm; afstand lamel/profiel 17 mm
- Min. buigstraal 90° bogen: 50 cm; bogen met grote straal: 100 cm
- Профиль из экструдированного алюминиевого сплава 6060 T6 UNI 8278
- Ширина 45 мм; Высота 35 мм
- Отделка поверхности: полиэфирная окраска в белый цвет RAL 9016 полированный, полиэфирная окраска в черный цвет RAL 9005 полированный, анодирование серебром другие цвета — по запросу
- Аксессуары из самосмазывающейся ацеталовой пластмассы
- Длина жалюзи: 127 мм - 89 мм
- Зазор между полотном и потолком - 53 мм, зазор между полотном и профилем - 17 мм
- Минимальный радиус изгиба на 90°: 50 см; на более широкий угол: 100 см



MONO 3371/4	127 mm						89 mm						MONO 3371/4	127 mm						89 mm											
	1,5m	2,5m	3,5m	4m	5m	6m	1,5m	2,5m	3,5m	4m	5m	6m		1,5m	2,5m	3,5m	4m	5m	6m	1,5m	2,5m	3,5m	4m	5m	6m						
	2,5 Kg	4 Kg	6 Kg	6,5 Kg	8,5 Kg	-	2,5 Kg	4 Kg	6 Kg	-	-	-		2,5 Kg	4 Kg	6 Kg	6,5 Kg	8,5 Kg	-	2,5 Kg	4 Kg	6 Kg	-	-	-	2,5 Kg	4 Kg	6 Kg	-	-	-
	2,5 Kg	4 Kg	6 Kg	6,5 Kg	8,5 Kg	10 Kg	2,5 Kg	4 Kg	6 Kg	6,5 Kg	8,5 Kg	-		2,5 Kg	4 Kg	6 Kg	6,5 Kg	8,5 Kg	10 Kg	2,5 Kg	4 Kg	6 Kg	6,5 Kg	8,5 Kg	-	2,5 Kg	4 Kg	6 Kg	6,5 Kg	8,5 Kg	-
	2,5 Kg	4 Kg	6 Kg	6,5 Kg	8,5 Kg	-	2,5 Kg	4 Kg	6 Kg	-	-	-		2,5 Kg	4 Kg	6 Kg	6,5 Kg	8,5 Kg	-	2,5 Kg	4 Kg	6 Kg	-	-	-	2,5 Kg	4 Kg	6 Kg	-	-	-
	2,5 Kg	4 Kg	6 Kg	6,5 Kg	8,5 Kg	10 Kg	2,5 Kg	4 Kg	6 Kg	6,5 Kg	8,5 Kg	-		2,5 Kg	4 Kg	6 Kg	6,5 Kg	8,5 Kg	10 Kg	2,5 Kg	4 Kg	6 Kg	6,5 Kg	8,5 Kg	-	2,5 Kg	4 Kg	6 Kg	6,5 Kg	8,5 Kg	-

	L max	
	127 mm	89 mm
	502 cm	348 cm
	590 cm	502 cm

	L max	
	127 mm	89 mm
	502 cm	348 cm
	590 cm	502 cm

INSTALLAZIONE - INSTALLATION - INSTALACIÓN - INSTALAÇÃO
 INSTALLATION - INSTALLATION - INSTALLATIE - УСТАНОВКА

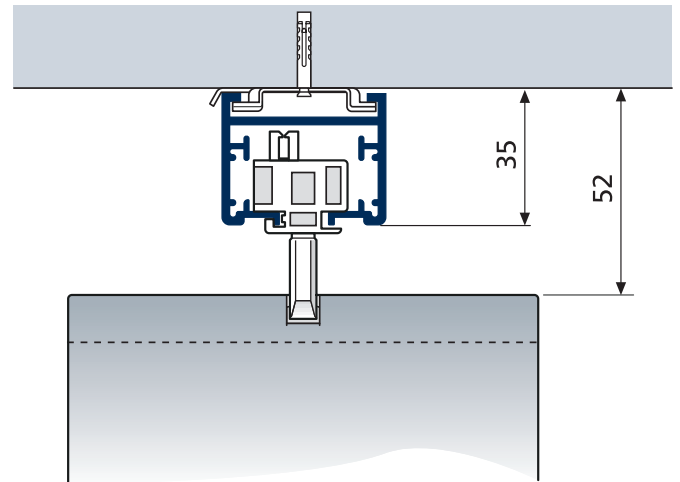
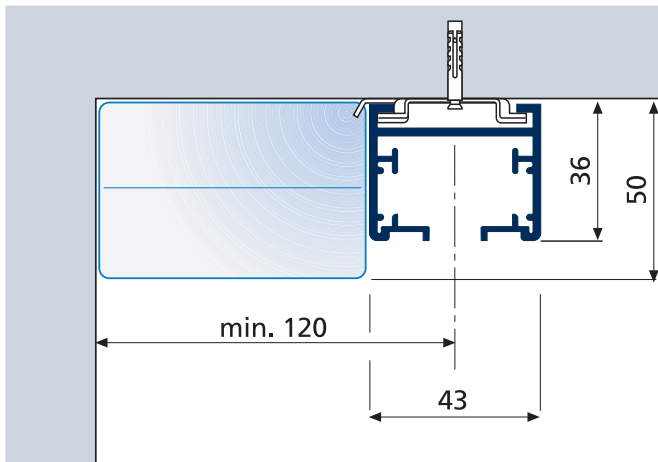

CURVE - BENDING - CURVAS - CURVAS
 COURBAGE - BOGEN - BUIGEN - ИЗГИБ

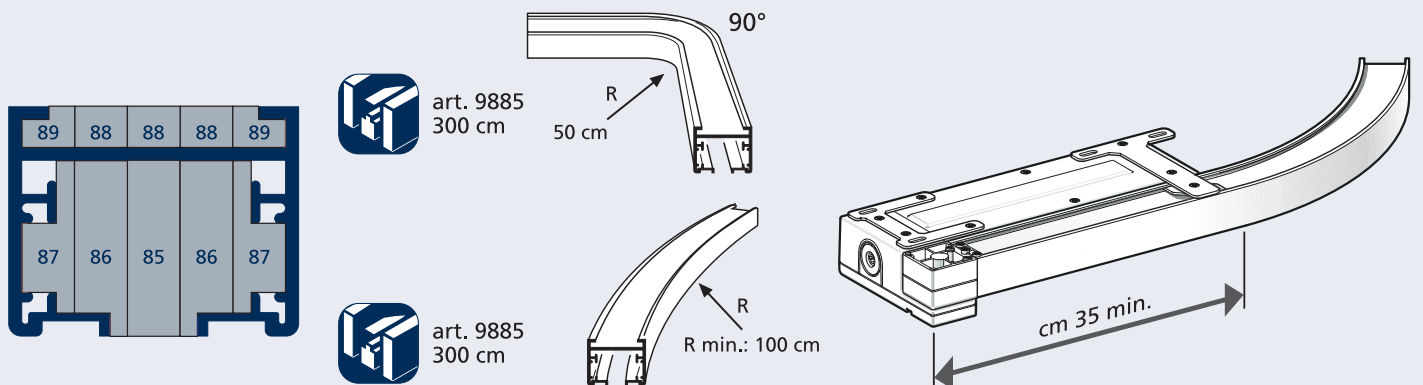

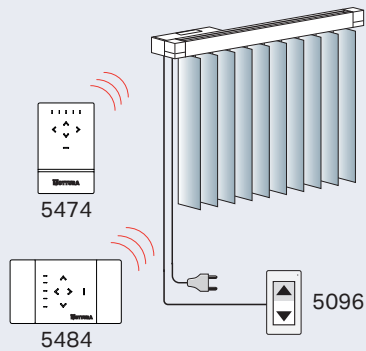
**-1-**

- 1- comando singolo con telecomando e pulsante
- 1- single control by remote control and switch
- 1- mando individual mediante mando a distancia y pulsador
- 1- comando individual com telecomando e botão
- 1- commande simple par télécommande avec interrupteur
- 1- EinzelStenerung mit Ferbedienung und Schalter
- 1- enkele bediening met afstandbediening met schakelaar
- 1- Индивидуальное управление от пульта и от кнопки

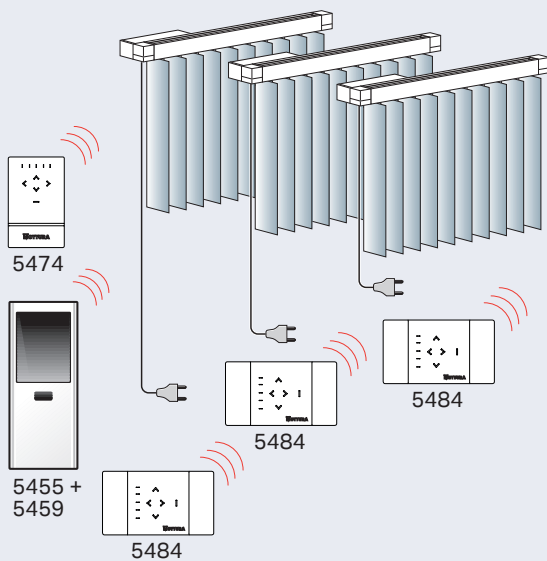
-2-

- 2- comando singolo e simultaneo con telecomando
- 2- single and simult. control by remote control
- 2- mando individual y simultaneo mediante mando a distancia
- 2- comando individual e simultâneo com telecomando
- 2- commande individuelle et groupée avec télécommande
- 2- Einzel und Gruppensteuerung mit Fernbedienung
- 2- gezamelijke en individuele bediening met afstandbediening
- 2- Индивидуальное и одновременное управление от пульта

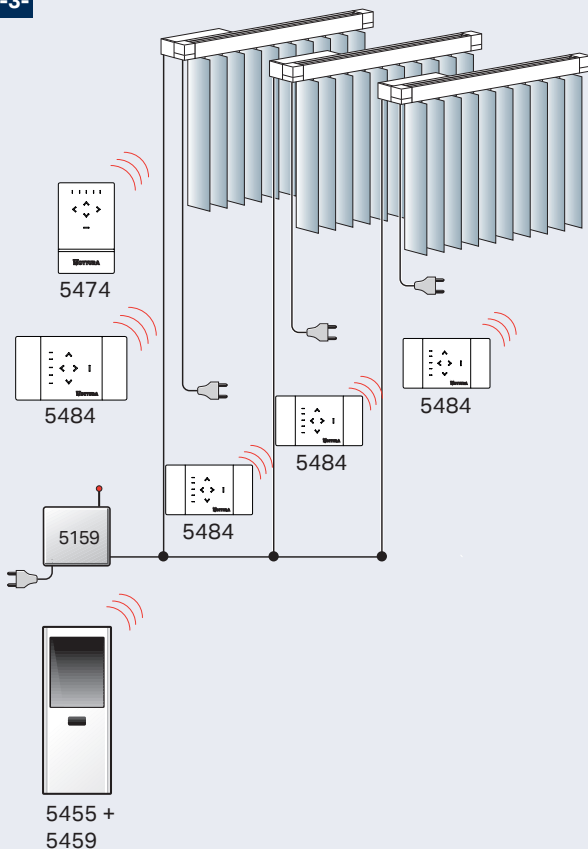
-3-

- 3- comando simultaneo con telecomando e 5159
- 3- simultaneous control by remote control and 5159
- 3- mando simultaneo mediante mando a distancia y 5159
- 3- comando simultâneo com telecomando e 5159
- 3- commande groupée avec télécommande avec 5159
- 3- Gruppensteuerung mit Fernbedienung und 5159
- 3- gezamelijke bediening met afstandbediening met 5159
- 3- Одновременное управление от пульта и 5159



CE

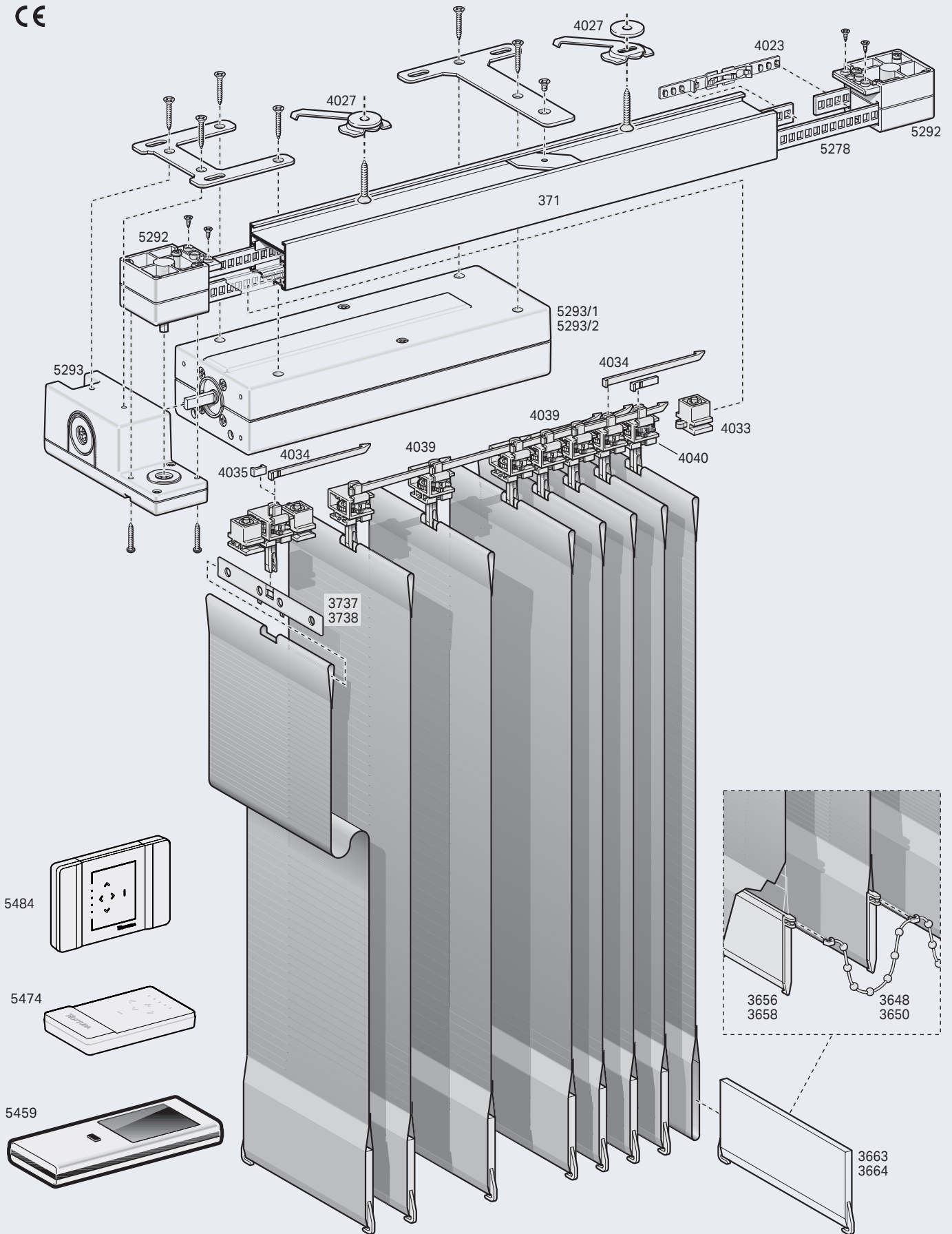

Motor	Power supply	By Wire
5293/1	110/220 Vac	5 wires
5293/2	110/220 Vac	3 wires