

# Softbox 435

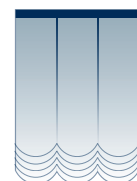

5.1.43

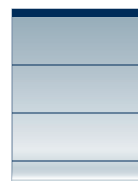



5.1.44

# Softbox 435

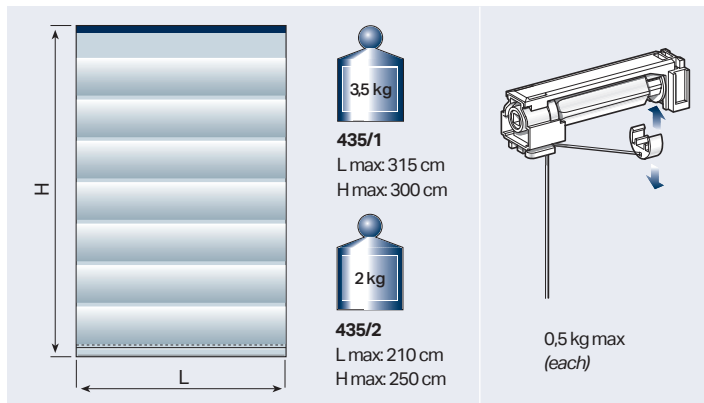
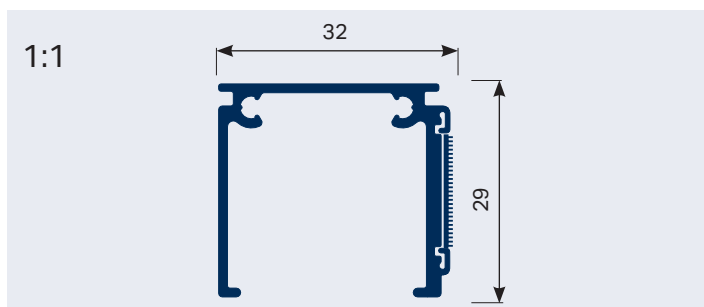
**USE****UTILIZZO - USE - USO  
USO - UTILISATION - ANWENDUNG  
GEBRUIK - ИСПОЛЬЗОВАНИЕ**

## SISTEMA COMPATTO PER TENDE A PACCHETTO CON AZIONAMENTO A CATENELLA INDICATO PER AMBIENTI DOMESTICI O PROFESSIONALI

Indicato per tendaggi filtranti e trasparenti

Softbox **435/2**: frizione diretta (1:1):

L max 210 cm ed H max 250 cm di peso max 2,0 kg

Softbox **435/1**: frizione demoltiplicata (1:5):

L max 315 cm e H max 300 cm di peso max 3,5 kg

Il meccanismo di sollevamento è contenuto nel cassonetto «estetico» in alluminio. Il sollevamento avviene tramite rocchetti avvolgifilo azionati da un meccanismo a frizione su cui si agisce tramite una catenella che determina il posizionamento della tenda. I rocchetti avvolgifilo sono dotati di sgancio per la rapida rimozione, lavaggio e re-installazione della tenda. Installazione a soffitto o a parete tramite mensole allungabili a sbalzo.

## COMPACT SYSTEM FOR ROMAN BLINDS WITH CHAIN-PULL ACTION IDEAL FOR HOME OR OFFICE APPLICATIONS

Suitable for screening and transparent blinds

Softbox **435/2**: direct clutch (1:1)

max L 210 cm and max H 250 cm, max weight 2.0 kg

Softbox **435/1**: geared-down clutch (1:5)

max L 315 cm and max H 300 cm, max weight 3,5 kg

The winding mechanism is contained inside the «esthetic» aluminium box. Raising takes place by means of wire winders driven by a clutch mechanism worked by a chain-pull that determines the position of the blind. The wire winders are equipped with a release mechanism for quick removal, cleaning and refitting of the blind.

Ceiling or wall mounted by means of extending brackets.

## SISTEMA COMPACTO DE ESTORES PLEGABLES ACCIONADOS MEDIANTE CADENA, ADECUADO PARA AMBIENTES DOMÉSTICOS Y PROFESIONALES

Adecuado para cortinas filtrantes y transparentes

Softbox **435/2**: embrague directo (1:1):

anchura máx. 210 cm y altura máx. 250 cm, de peso hasta 2,5 kg

Softbox **435/1**: embrague desmultiplicado (1:5):

anchura máx. 315 cm y altura máx. 300 cm, de peso hasta 3,5 kg  
El mecanismo de elevación se encuentra dentro del cajón «estético» de aluminio. La elevación se efectúa mediante carretes de recogida de hilo accionados mediante mecanismo de embrague en el que se interviene con cadena que determina el posicionamiento de la cortina. Estos carretes están provistos de desenganches para la remoción rápida, el lavado y la re-instalación de la cortina. Instalación en techo o pared mediante ménsulas alargables.

## SISTEMA COMPACTO PARA CORTINAS TIPO ESTORE ACCIONÁVEIS COM CORRENTE. INDICADO PARA AMBIENTES DOMÉSTICOS OU PROFISSIONAIS

Indicado para cortinas filtrantes e transparentes:

Softbox **435/2**: com embraiagem directa (1:1): Larg. máx de 210 cm, alt. máx de 250 cm e peso máx. de 2,0 kg.

Softbox **435/1**: com embraiagem desmultiplicada (1:5): Larg. máx de 315 cm, alt. máx de 300 cm e peso máx. de 3,5 kg.

O mecanismo de elevação está encerrado na caixa «estética» de alumínio. A elevação é feita por bobines de enrolamento do fio frontais accionadas por um mecanismo de embraiagem no qual se actua por meio de uma corrente que determina a posição da cortina. As bobines de enrolamento do fio são providas de um gancho para remoção rápida, lavagem e montagem da cortina. Instalação no tecto ou na parede com suportes salientes extensíveis.

## SYSTÈME COMPACT POUR STORES BATEAU CONÇU POUR LOCAUX RÉSIDENTIELS ET PROFESSIONNELS

Conçu pour les stores filtrants et les voilages

Softbox **435/2**: embrayage direct (1:1)

L Max 210 cm et H Max 250 cm pour un poids maximum de 2,0 kg

Softbox **435/1**: embrayage démultiplié (1:5)

L Max 315 cm et H Max 300 cm pour un poids maximum de 3,5 kg

Le mécanisme de soulèvement est contenu dans le caisson «esthétique» en aluminium. Le soulèvement est assuré par pignons d'enroulement du fil, actionnés par mécanisme à embrayage commandé par chaînette qui détermine la position du store. Les pignons d'enroulement du fil sont dotés d'un dispositif de décrochage pour la dépose et la repose rapide du store. Installation au plafond ou murale par supports télescopiques.

## KOMPAKTES RAFFROLLOSYSTEM, GEEIGNET FÜR WOHN- UND BÜROBEREICHE

Geeignet für Abdunklungs- und Abschirmungsrollos

Softbox **435/2**: Betätigung mit Direktkupplung (1:1):

B max. 210 cm und H max. 250 cm, Gewicht max. 2,0 kg.

Softbox **435/1**: Betätigung mit untersetzter Kupplung (1:5):

B max. 315 cm und H max. 300 cm, Gewicht max. 3,5 kg.

Das System ist in einem Aluminiumkasten untergebracht.

Der Aufzug erfolgt über Schnurspulen, die von einem Kupplungsmechanismus betätigt werden, der von der Zugkette angetrieben wird, mit der die Arretierposition des Rollos bestimmt wird. Die Schnurspulen sind mit einer Ausspannvorrichtung für eine problemlose Entfernung und Reinigung der Rollobahn versehen. Decken- oder Wandmontage mit verstellbaren Überhangstützen.

## COMPACT SYSTEEM VOOR VOUWGORDIJNEN GESCHIKT VOOR HUISELIJKE OMGEVINGEN OF WERKOMGEVINGEN

Geschikt voor lichtfiltrerende en transparante gordijnen

Softbox **435/2**: directe frictie (1:1)

L max. 210 cm en H max. 250 cm met max. gewicht van 2,0 kg

Softbox **435/1**: gereduceerde frictie (1:5)

L max. 315 cm en H max. 300 cm met max. gewicht van 3,5 kg

Het optrekmechanisme is ondergebracht in de «esthetische»

aluminium behuizing. Het optrekken gebeurt door middel van draadhaspels bediend door een frictiemechanisme waarop men inwerkt door middel van een kettinkje dat de positionering van het gordijn bepaalt. De draadhaspels zijn voorzien van een ontgrendelmechanisme voor het snelle verwijderen, wassen en opnieuw aanbrengen van het gordijn. Installatie op het plafond of op de wand door middel van uittrekbare consoles.

## КОМПАКТНАЯ СИСТЕМА ДЛЯ РИМСКИХ ШТОР С ЦЕПОЧНЫМ ПРИВОДОМ, ПРЕДНАЗНАЧЕННАЯ ДЛЯ ЖИЛЫХ И ОФИСНЫХ ПОМЕЩЕНИЙ

Предназначена для фильтрующих и прозрачных штор. Softbox **435/2** прямая передача (1:1)

Д.макс. = 210 см и В.макс. = 250 см, весом до 2,0 кг

Softbox **435/1** короткая передача (1:5)

Д.макс. = 315 см и В.макс. = 300 см, весом до 3,5 кг

Подъемный механизм размещен в боксе из алюминия.

Поднятие шторы осуществляется с помощью наматывающих бобин, приводимых в действие фрикционным механизмом, который соединен с бобинами цепочкой, опередляющей положение шторы. Наматывающие бобины оснащены механизмом для быстрого снятия шторы для чистки и ее обратного навешивания. Установка на потолки или стены с помощью раздвигающихся консолей и кронштейнов.



### CARATTERISTICHE TECNICHE - SPECIFICATIONS CARACTERÍSTICAS-CARACTERÍSTICAS-CARACTÉRISTIQUES EIGENSCHAFTEN-KARAKTERISTIEKEN-ХАРАКТЕРИСТИКИ

- Profilo velcrato in lega d'alluminio estrusa 6060 T6 UNI 8278
- Larghezza 32 mm; Altezza 29 mm
- Finitura superficiale: verniciatura poliester bianco RAL 9016 lucido altri colori a richiesta
- Rocchetti avvolgifilo predisposti per lavaggio rapido della tenda
- Supporti a soffitto in acciaio armonico, nichelati/acetalica
- Supporti universali in acetalica
- Peso fondotenda in lega d'alluminio UNI 6060, 4x40 mm

- Velcro-covered profile in 6060 T6 UNI 8278 extruded aluminium alloy
- Width 32 mm; Height 29 mm
- Surface finish: RAL 9016 painted white polyester polished available on request
- Wire winders designed for quick blind cleaning
- Ceiling brackets in nickel plated/acetal resin matched steel
- Universal brackets in acetal resin
- Bottom rail weight in 4x40 mm UNI 6060 aluminium alloy

- Perfil velcrado en aleación de aluminio extrudido 6060 T6 UNI 8278
- Anchura 32 mm; Altura 29 mm
- Acabado de la superficie: pintura poliéster blanco RAL 9016 brillante otros colores bajo petición
- Carretes de recogida de hilo dispuestos para desmontaje rápido de la cortina
- Soportes de techo en acero armónico, niquelados/acetalicos
- Soportes universales en acetálico
- Elemento inferior de la cortina en aleación de aluminio UNI 6060 de 4x40 mm

- Perfil de liga de alumínio extrudido 6060 T6 UNI 8278 com aplicação de velcro
- Largura 32 mm; Altura 29 mm
- Acabamento superficial: tinta de poliéster branca RAL 9016 polido outras cores a pedido
- Bobines de enrolamento do fio preparadas para lavagem rápida da cortina
- Suportes no tecto de aço harmónico, niquelados/resina acetálica
- Suportes universais de resina acetálica
- Peso para fundo de cortina de liga de alumínio UNI 6060, 4x40 mm

- Profilé en alliage d'aluminium extrudé 6060 T6 UNI 8278 muni de Velcro
- Largeur 32 mm; hauteur 29 mm
- Finition superficielle: peinture polyester blanc RAL 9016 brillant autres couleurs sur demande
- Pignons d'enroulement du fil conçus pour une dépose rapide du store
- Installation au plafond par supports en acier, nickelés/acétal
- Supports universels en acétal
- Poids de tension du store en alliage d'aluminium UNI 6060, 4x40 mm

- Profil mit Klettbandbesatz aus fließgepresster Alu-Legierung 6060 T6 UNI 8278
- Breite 32 mm; Höhe 29 mm
- Oberflächenfinish: Polyesterlackierung Weiß RAL 9016 poliert andere Farben auf Anfrage
- Schnurspulen vorgerüstet für die Schnellwäsche des Rollos
- Deckenhalterungen aus Saitenstahl, vernickelt/Acetal
- Unterrohr aus Alu-Legierung UNI 6060, 4x40 mm

- Profiel van geëxtrudeerde aluminiumlegering 6060 T6 UNI 8278 met klittenband
- Breedte 32 mm; Hoogte 29 mm
- Oppervlakteafwerking: lakwerk wit polyester RAL 9016 gepolijst andere kleuren op aanvraag
- Draadhaspels voorbereid voor snel wassen van het gordijn
- Steunen op het plafond van staal, vernikkeld/acetal
- Universele steunen van acetal
- Gewicht onderaan gordijn van aluminiumlegering UNI 6060, 4x40 mm

- Профиль из экструдированного алюминиевого сплава 6060 T6 8278 с липучкой
- Длина 32 мм; Высота 29 мм
- Отделка поверхности: полиэфирная краска в белый цвет RAL 9016 полированный другие цвета — по запросу
- Наматывающие бобины оборудованы механизмом для быстрого снятия штор
- Потолочные кронштейны из простой или никелированной стали, из пластика
- Универсальные кронштейны из пластика
- Утяжелитель из алюминиевого сплава UNI 6060, 4x40 мм

## INGOMBRI

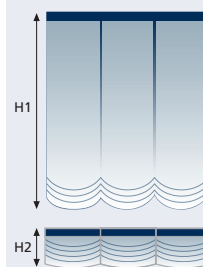

	H 1 cm	H 2 cm
100	100	23
150	150	29
200	200	32
250	250	38

OVERALL DIMENSIONS  
ESPORES  
DIMENSÃO  
ENCOMBEMENT  
RAUMBEDARF  
PAKKET  
ГАБАРИТЫ

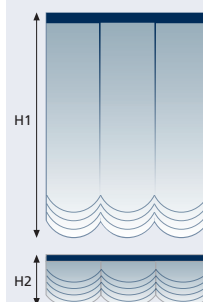

	H 1 cm	H 2 cm
100	100	40
150	150	50
200	200	60
250	250	70



5.1.46

# Softbox 435

## INSTALLAZIONE

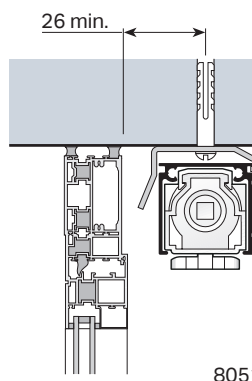
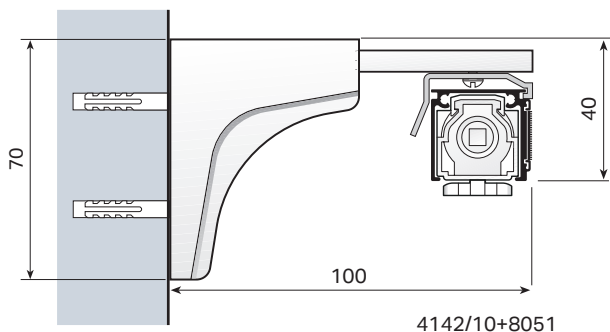
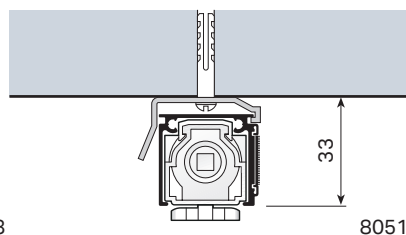
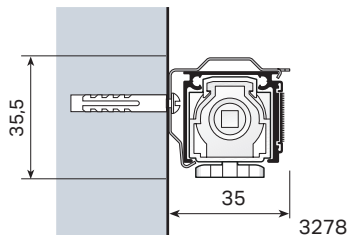
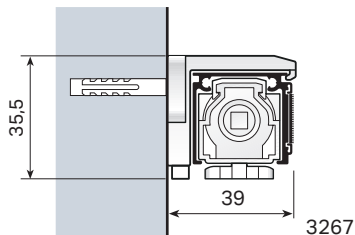

INSTALLATION  
INSTALACIÓN  
INSTALAÇÃO  
INSTALLATION  
INSTALLATION  
INSTALLATIE  
УСТАНОВКА

SOFTBOX 435/1 L cm		
	8051 (L..)	3261
→ 60	2	2
61 → 110	3	3
111 → 120	3	4
121 → 165	4	4
166 → 210	5	5
211 → 265	6	6
266 → 315	7	7

SOFTBOX 435/2 L cm		
	8051 (L..)	3261
→ 60	2	2
61 → 110	3	3
111 → 120	3	4
121 → 165	4	4
166 → 210	5	5

## TRASLAZIONE ROCCHETTI - ADJUSTABLE WINDING SPOOLS - TRANSLACIÓN RECOGEDORES - DESLOCAÇÃO DAS BOBINES TRANSLATION DES PIGNONS - SPULENBETÄTIGUNG - VERPLAATSING HASPELS - СЪРТИЕ БОБИИ

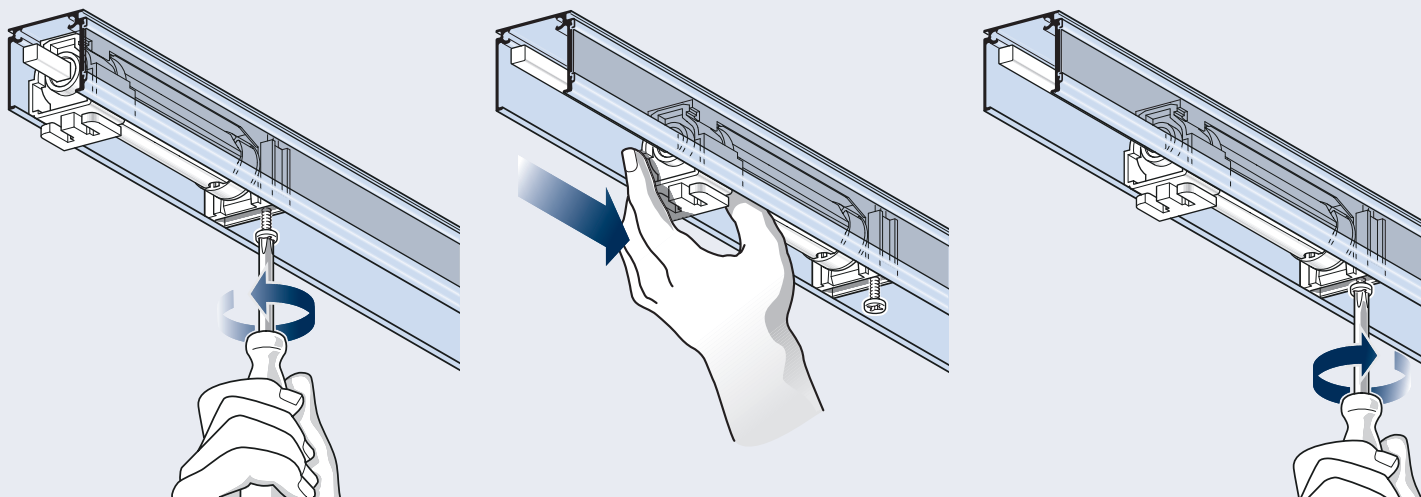

## LAVAGGIO - WASHING - LAVADO - LAVAGEM LAVAGE - WASCHEN - WASSEN - ЧИСТКА

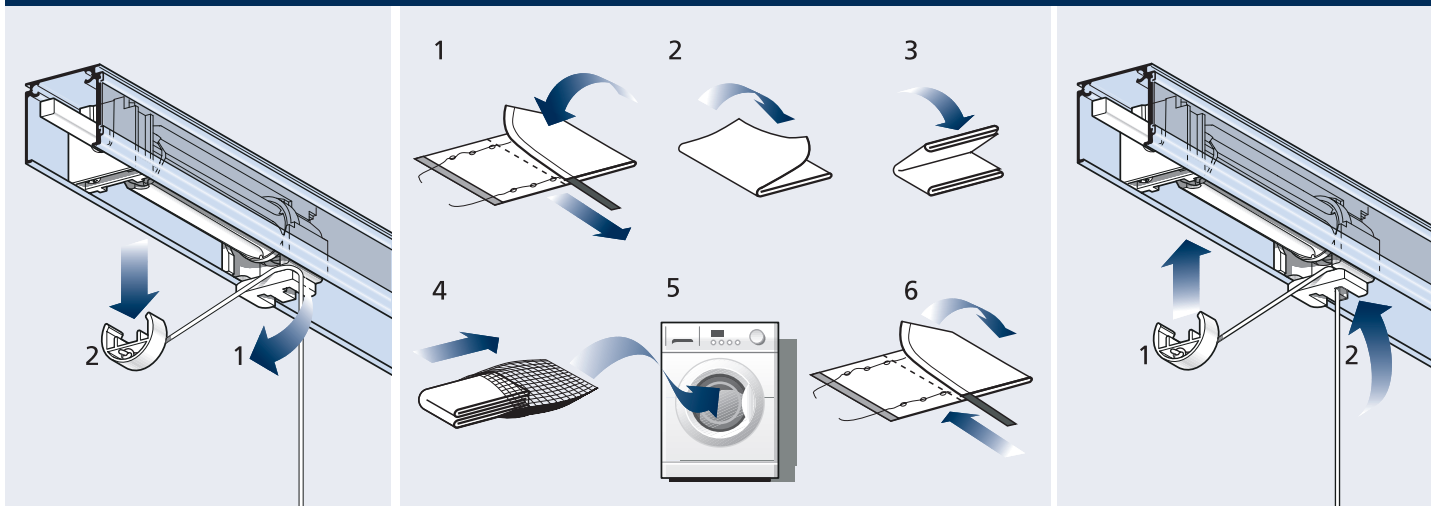

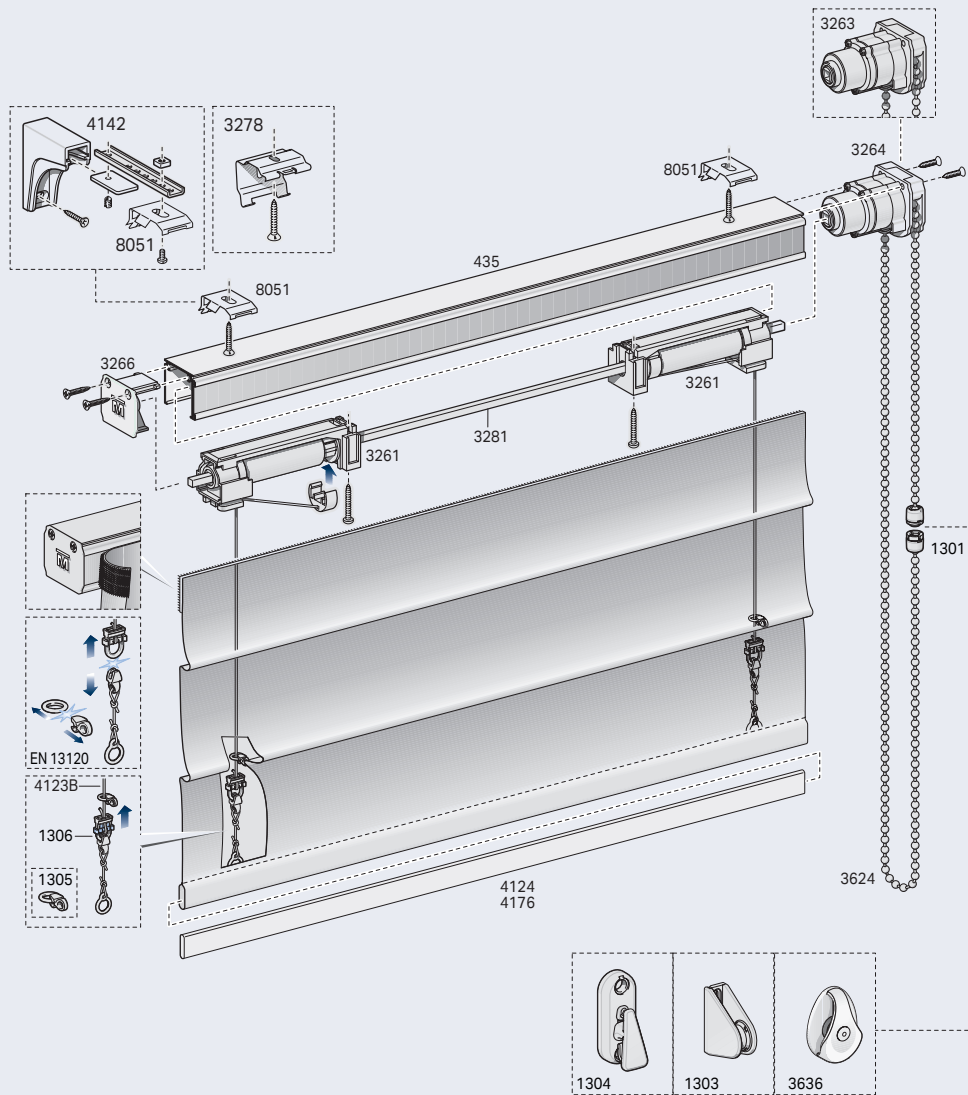

**ROCCHETTO 3261 - REF. 3261 SPOOL - RECOGEDOR 3261 - BOBINE 3261  
CASSETTE REF. 3261 - SPULEN 3261 - 3261 SPOELEN - БОБИНА 3261**

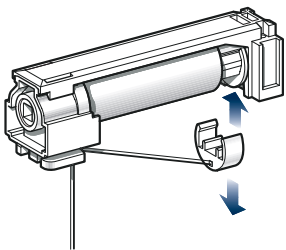

Il rocchetto avvolgifilo è una soluzione innovativa brevettata che permette:

- La risalita della tenda perfettamente orizzontale con azionamento a filo.
- La rapida rimozione del telo.

Il particolare profilo del rullo avvolgitore, favorisce la disposizione ordinata delle spire e garantisce un perfetto avvolgimento del filo per una risalita massima di 300 cm. Il sistema di sgancio del filo dal rocchetto offre la possibilità di una rapida rimozione del telo, agevolando in tal modo il lavaggio e la re-installazione della tenda.

The thread winding spool is an innovative patented solution that allows:

- The perfectly horizontally rising up of the curtain
- Fast removal of the curtain.

The particular design of the winding spool, helps the correct disposition of the loops and guarantees the correct winding of the thread for a maximum 300 cm heightness. The thread uncoupling system from the spool offers the possibility to remove the curtain quickly making the washing and the re-installing of the curtain easy.

Los carretes de recogida de hilo son una solución patentada que hacen posible:

- La elevación de la cortina en perfecta horizontalidad con accionamiento a hilo
- Rápido desmontaje de la tela.

El particular perfil del carrete recogidor, arregla la distribución de las espirales y garantiza un perfecto enrollamiento del hilo por una elevación de 300 cm (máx). El sistema de desganche de los carretes de hilo brinda la oportunidad de una rápido desmontaje de la tela, favoreciendo la reinstalación de la cortina.

A bobine de enrolamento de fio é uma solução inovadora com patente registada que permite:

- Que a cortina suba perfeitamente horizontal mediante accionamento de fio.
- Remoção rápida da cortina. O perfil especial do rolo bobinador favorece a disposição ordenada das espiras e garante o enrolamento perfeito de um máximo de 300 cm de extensão de fio. O sistema de desprendimento do fio da bobine oferece a possibilidade de remover a cortina rapidamente, facilitando, assim, a lavagem e posterior montagem posterior da mesma.

La cassette à cordon est une solution patentée qui permet:

- De monter le store parfaitement horizontal, ainsi que l'enlèvement facile du store. Par sa forme spéciale le montage du store est garanti jusque 3 m de haut. Le système de démontage permet l'enlèvement facile et l'installation rapide du store après lavage.

Die Schnurspule ist eine innovative, patentierte Lösung, die erlaubt:

- Das gleichmäßige horizontale hochziehen des Stoffes Einfaches entfernen des Stoffes. Das besondere Design der Schnurspule, unterstützt und garantiert durch die Windungen ein korrektes Aufwickeln der Schnur bis zu einer Höhe von 300 cm. Das Schnurbefestigungssystem der Spule ermöglicht ein schnelles abnehmen des Behangs zum waschen, sowie ein einfaches wiederanbringen.

De koordspouel is een innovatieve gepatenteerde oplossing die het perfect:

- Horizontaal optrekken, alsook het eenvoudig en snel afnemen van het gordijn toelaat. Door de speciale vorm wordt een correcte opwikkeling van de koorden tot 3 m hoog gegarandeerd. Het ontkoppelsysteem biedt de mogelijkheid om het gordijn snel af te nemen voor het wassen en makkelijk terug te installeren.

Наматывающая корд бобина - это запатентованное инновационное решение, которое позволяет:

- Идеальное горизонтальное поднятие шторы, приводимой в движение кордом
- Легкое снятие шторы. Специальная форма наматывающего рулона способствует упорядоченному расположению витков и гарантирует идеальную намотку корда при поднятии шторы максимально на 300 см. Система отцепления корда от бобины дает возможность быстро и легко снять штору, облегчая таким образом процесс стирки и навешивания шторы на место.



5.1.48

# Softbox 437

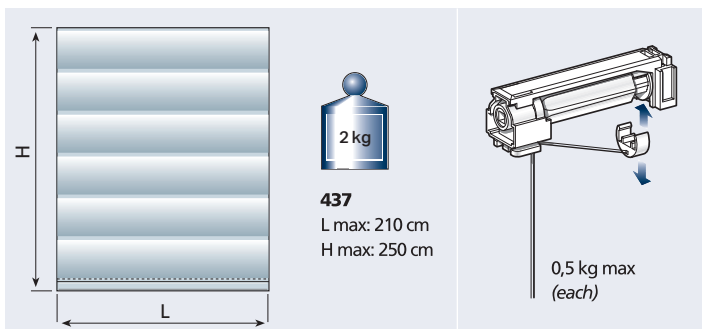
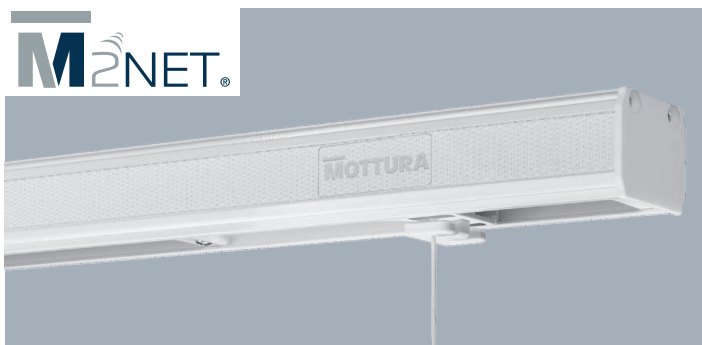

**USE** UTILIZZO - USE - USO  
USO - UTILISATION - ANWENDUNG  
GEBRUIK - ИСПОЛЬЗОВАНИЕ

## SISTEMA COMPATTO A MOTORE PER TENDE A PACCHETTO

Indicato per tendaggi filtranti e trasparenti: L max 210 cm ed H 250 cm di peso non superiore a 2 kg. Il meccanismo di sollevamento è contenuto nel cassonetto «estetico» in alluminio. Il sollevamento avviene tramite rocchetti avvolgifilo azionati da un motore 24 Vdc alimentato da una centralina 90-250 Vac / 24 Vdc dotata di circuito digitale per la regolazione automatica del finecorsa. Le posizioni di arresto della tenda (sia in alto che in basso) vengono stabilite mediante la semplice regolazione di un finecorsa meccanico. I rocchetti avvolgifilo sono dotati di sgancio per la rapida rimozione, lavaggio e re-installazione della tenda. Installazione a soffitto o a parete tramite mensole allungabili a sbalzo.

## COMPACT MOTOR DRIVEN SYSTEM FOR ROMAN BLINDS

Suitable for screening and transparent blinds: max L 210 cm and H 250 cm weight no more than 2 kg. The winding mechanism is contained inside the «esthetic» aluminium box. Winding takes place by means of wire winders driven by a 24 Vdc motor supplied with power from a 90-250 Vac / 24 Vdc switchboard equipped with a digital circuit for automatic end of travel calibration. The blind stopping positions (both up and down) are set by means of a simple mechanical end of travel adjustment. The wire winders are equipped with a release mechanism for quick removal, cleaning and refitting of the blind. Ceiling or wall mounted by means of extending brackets.

## SISTEMA COMPACTO DE ESTORES PLEGABLES MOTORIZADO

Adecuado para cortinas filtrantes y transparentes: anchura máx. 210 cm y altura máx. 250 cm de peso hasta 2 kg. El mecanismo de elevación está instalado en el cajón «estético» de aluminio. La elevación se efectúa mediante carretes de recogida de hilo accionados por un motor 24 Vcc alimentado por una centralita 90-250 Vca / 24 Vcc provista de circuito digital para la regulación automática del final de carrera. Las posiciones de parada de la cortina (arriba y abajo) se establecen mediante la simple regulación de un final de carrera mecánico. Los carretes de recogida de hilo están provistos de desenganche para un rápido desmontaje, lavado y reinstalación de la cortina. Instalación en techo o en pared mediante ménsulas alargables.

## SISTEMA COMPACTO COM MOTOR PARA CORTINAS TIPO ESTORE

Indicado para cortinas filtrantes e transparentes com largura máxima de 210 cm, altura 250 cm e peso não superior a 2 kg. O mecanismo de elevação está encerrado na caixa «estética» de alumínio. A elevação é feita por meio de bobines de enrolamento do

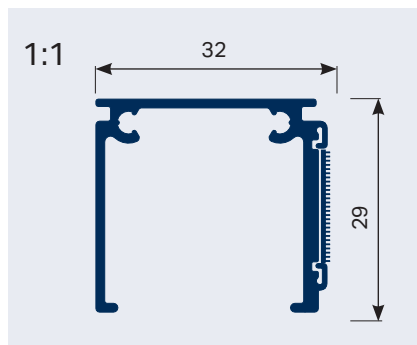

fio accionadas por um motor de 24 Vcc alimentado por uma unidade electrónica de 90-250 Vca / 24 Vcc provida de circuito digital para regulação automática do limite de curso. As posições de paragem da cortina (quer em cima quer em baixo) são estabelecidas através de uma simples regulação de um limite de curso mecânico. As bobines de enrolamento do fio são providas de um gancho para remoção rápida, lavagem e montagem da cortina. Instalação no tecto ou na parede com suportes salientes extensíveis.

## SYSTÈME COMPACT, MOTORISÉ, POUR STORES BOULLONNÉS

Conçu pour les stores de filtrage et voilages: L Max 210 cm et H 250 cm pour un poids maximum de 2 kg. Le mécanisme de soulèvement est contenu dans le caisson «esthétique» en aluminium. Le soulèvement est assuré par pignons d'enroulement du fil, actionnés par moteur en 24Vcc alimenté par une centrale 90-250 Vca / 24 Vcc dotée de circuit numérique pour le réglage automatique du fin de course. Les positions d'arrêt du store (en haut ou en bas), sont définies par réglage d'un fin de course mécanique. Les pignons d'enroulement du fil sont munis d'un dispositif de décrochage pour la dépose et la repose rapide du store. Installation au plafond ou murale par supports télescopiques.

## MOTORISIERTES KOMPAKTSYSTEM FÜR RAFFROLLOS

Geeignet für Abdunklungs- und Abschirmungsrollos: B max. 210 cm und H 250 cm, Gewicht max. 2 kg. Der Aufzugsmechanismus ist im Aluminiumkasten untergebracht. Der Aufzug erfolgt über Schnurspulen, die von einem 24V Gleichstrommotor betätigt werden, der über ein eingebautes 90-250 VAC / 24 VDC-Netzgerät mit digitalem Steuerkreis für das automatische Endpositionsmanagement versorgt wird. Die Arretierpositionen des Rollos (sowohl oben als auch unten) werden lediglich über einen mechanischen Endanschlag eingestellt. Die Schnurspulen sind mit einer Ausspannvorrichtung für eine problemlose Entfernung, Reinigung und Wiederanbringung der Rollobahn versehen. Decken- oder Wandmontage mit verstellbaren Überhangstützen.

## COMPACT SYSTEEM MET MOTOR VOOR VOUWGORDIJNEN

Geschikt voor lichtfilterende en transparante gordijnen: L max. 210 cm en H 250 cm met een gewicht van niet meer dan 2 kg. Het optrekmechanisme is ondergebracht in de «esthetische» aluminium behuizing. Het optrekken gebeurt door middel van draadhaspels bediend door een motor van 24Vdc gevoed door een unit van 90-250 Vac / 24 Vdc voorzien van digitaal circuit voor automatische regeling van de aanslag. De stopposities van het gordijn (zowel boven als beneden) worden bepaald door de eenvoudige afstelling van een mechanische eindaanslag. De draadhaspels zijn voorzien van een ontgrendelmechanisme voor het snelle verwijderen, wassen en opnieuw aanbrengen van het gordijn. Installatie op het plafond of op de wand door middel van uittrekbare consoles.

## КОМПАКТНАЯ СИСТЕМА С МОТОРОМ ДЛЯ РИМСКИХ ШТОР

Предназначено для фильтрующих и прозрачных штор: Д, макс. = 210 см и В. = 250 см, весом не более 2 кг. Подъемный механизм размещен в декоративной коробке из алюминия. Поднятие шторы осуществляется с помощью наматывающих бобин, приводимых в действие мотором 24Vdc постоянного тока, питающимся от подстанции с переменным током 90-250 Vac / постоянным током 24 Vdc, оснащенный цифровым управлением для автоматического регулирования штор. Позиция конечных выключателей штор (как сверху, так и снизу) может быть настроена простым механическим регулированием. Бобины оборудованы устройством для быстрого снятия шторы для стирки и ее навешивания. Установка на потолок и стены с помощью удлиняющихся консолей и кронштейнов.



## CARATTERISTICHE TECNICHE - SPECIFICATIONS CARACTERÍSTICAS-CARACTERÍSTICAS-CARACTÉRISTIQUES EIGENSCHAFTEN-KARAKTERISTIEKEN-ХАРАКТЕРИСТИКИ

- Profilo in lega d'alluminio estrusa 6060 T6 UNI 8278
  - Larghezza 32 mm; Altezza 29 mm
  - Finitura superficiale: verniciatura poliester bianco RAL 9016 lucido altri colori a richiesta
  - Rocchetti avvolgifilo predisposti per lavaggio rapido della tenda
  - Supporti in acciaio armonico, nichelati
  - Peso fondotenda in lega d'alluminio UNI 6060, 4x40 mm
  - Motore 24 Vdc con finecorsa incorporato
- Profile in 6060 T6 UNI 8278 extruded aluminium alloy
  - Width 32 mm; height 29 mm
  - Surface finish: RAL 9016 painted white polyester polished available on request
  - Wire winders designed for quick blind cleaning
  - Brackets in nickel plated, matched steel
  - Bottom rail weight in 4x40 mm UNI 6060 aluminium alloy
  - 24 Vdc motor with built-in limit switch
- Perfil en aleación de aluminio extrudido 6060 T6 UNI 8278
  - Anchura 32 mm; Altura 29 mm
  - Acabado de la superficie: pintura poliéster blanco RAL 9016 brillante otros colores bajo petición
  - Carretes de enrollamiento hilo predispuestos para remoción rápida de la cortina
  - Soportes en acero armónico niquelados
  - Elemento inferior de la cortina en aleación de aluminio UNI 6060 de 4x40 mm
  - Motor 24 Vcc con final de carrera incorporado
- Perfil de liga de alumínio extrudido 6060 T6 UNI 8278
  - Largura 32 mm; Altura 29 mm
  - Acabamento superficial: tinta de poliéster branca RAL 9016 polido outras cores a pedido
  - Bobines de enrolamento do fio preparadas para lavagem rápida da cortina
  - Suportes de aço harmónico, niquelados

- Peso para fundo de cortina de liga de alumínio UNI 6060, 4x40 mm
  - Motor de 24 Vcc com limite de curso incorporado
- Profilé en alliage d'aluminium extrudé 6060 T6 UNI 8278
  - Largeur 32 mm; Hauteur 29 mm
  - Finition superficielle: peinture polyester blanc RAL 9016 brillant autres couleurs sur demande
  - Pignons d'enroulement du fil conçus pour une dépose rapide du store
  - Supports en acier, nickelés
  - Poids de tension du store en alliage d'aluminium UNI 6060, 4x40 mm
  - Moteur 24 Vcc avec fin de course incorporé
- Profil aus fließgepresster Alu-Legierung 6060 T6 UNI 8278
  - Breite 32 mm; Höhe 29 mm
  - Oberflächenfinish: Polyesterlackierung Weiß RAL 9016 poliert andere Farben auf Anfrage
  - Schnurspulen vorgerüstet für die Schnellwäsche des Rollos
  - Halterungen aus Saitenstahl, vernickelt
  - Unterrohr aus Alu-Legierung UNI 6060, 4x40 mm
  - 24V-Gleichstrommotor mit eingebauter Endpositionssteuerung
- Profiel van geëxtrudeerde aluminiumlegering 6060 T6 UNI 8278
  - Breedte 32 mm; Hoogte 29 mm
  - Oppervlakteafwerking: lakwerk wit polyester RAL 9016 gepolijst andere kleuren op aanvraag
  - Draadhaspels voorbereid voor snel wassen van het gordijn
  - Stalen steunen, vernikkeld
  - Gewicht onderaan gordijn van aluminiumlegering UNI 6060, 4x40 mm
  - Motor 24 Vdc met ingebouwde eindschakelaar
- Профиль из экструдированного алюминиевого сплава 6060 T6 8278
  - Длина 32 мм; Высота 29 мм
  - Отделка поверхности: полиэфирная окраска в белый цвет RAL 9016 полированный другие цвета — по запросу
  - Бобины оборудованы механизмом для быстрого снятия штор
  - Стальные кронштейны, никелированные
  - Утяжелитель из алюминиевого сплава UNI 6060, 4x40 мм
  - Мотор 24В постоянного тока и встроенным конечным выключателем

## INSTALLAZIONE - INSTALLATION - INSTALACIÓN - INSTALAÇÃO INSTALLATION - INSTALLATION - INSTALLATIE - УСТАНОВКА

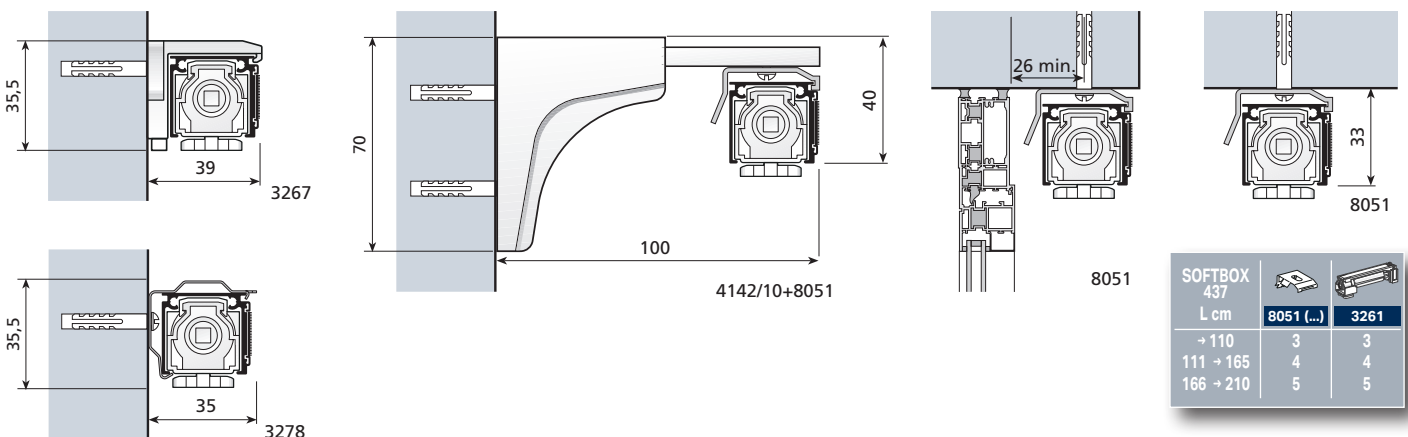

## INGOMBRI - OVERALL DIMENSIONS - ESPESORES - DIMENSÃO ENCOMBREMENT - RAUMBEDARF - ПАККЕТ - ГАБАРИТЫ

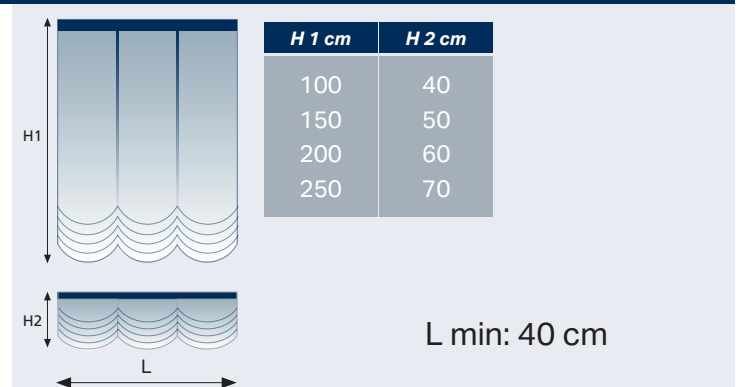
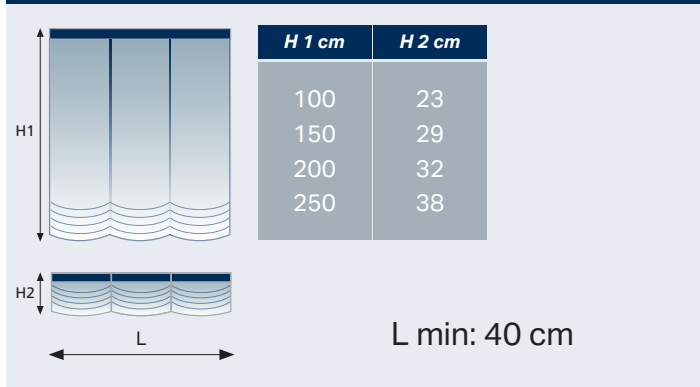



5.1.50

# Softbox 437

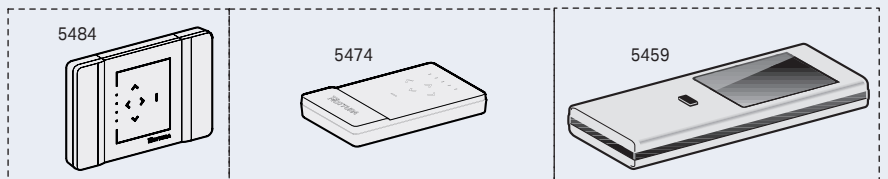
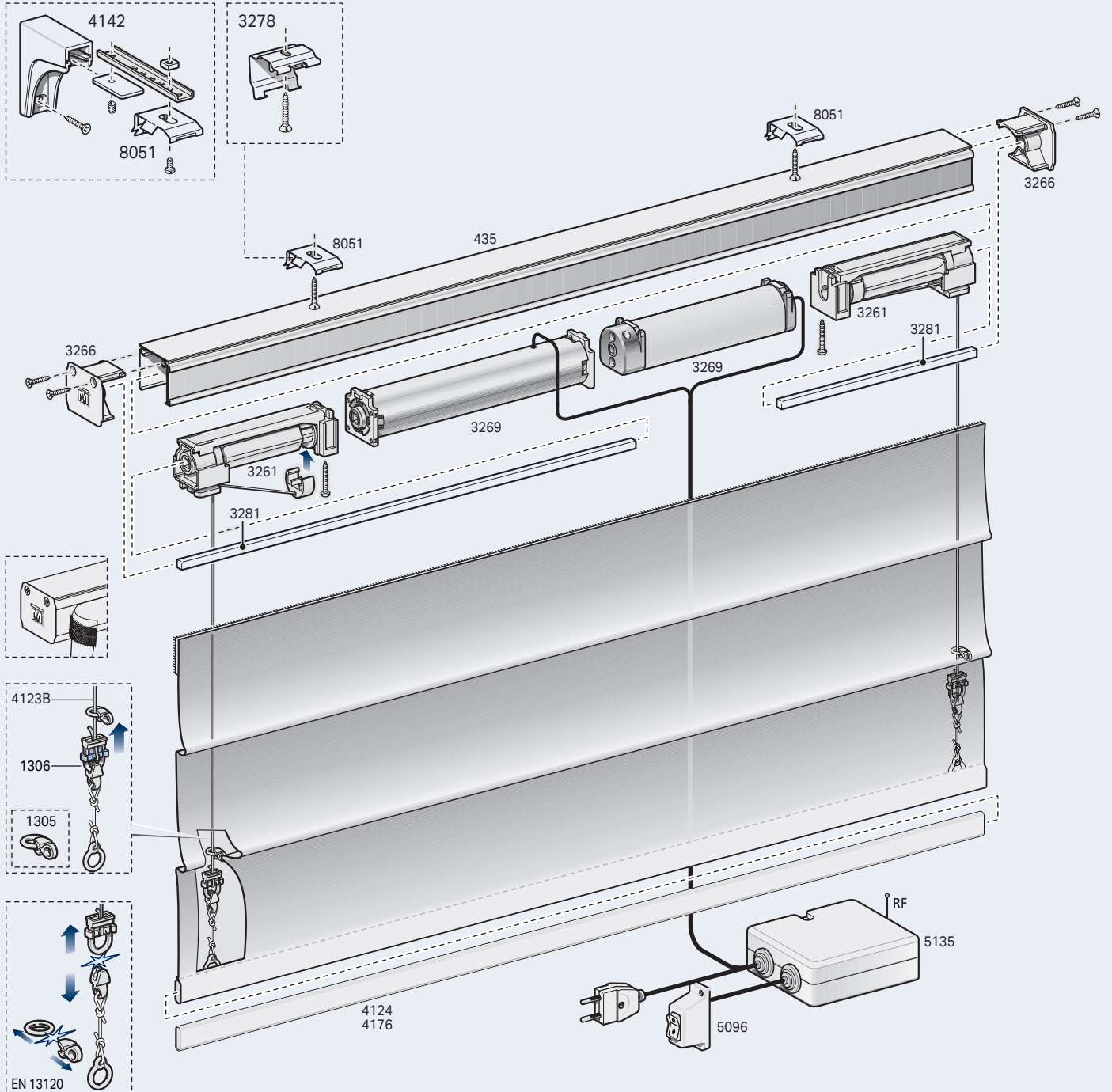

# Softbox 440



5.1.51

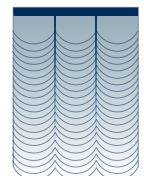
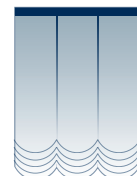
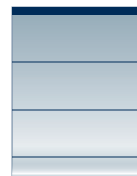
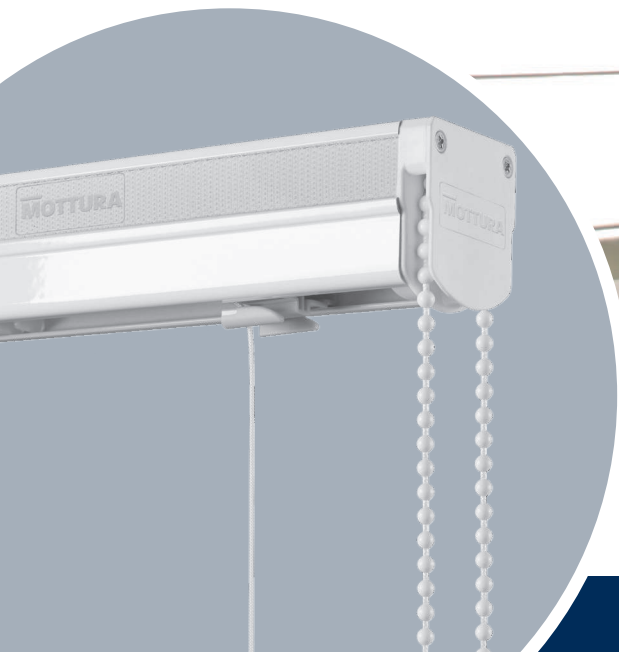



5.1.52

# Softbox 440

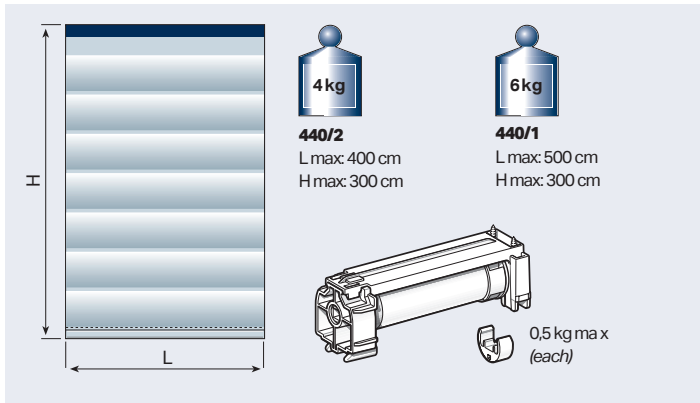
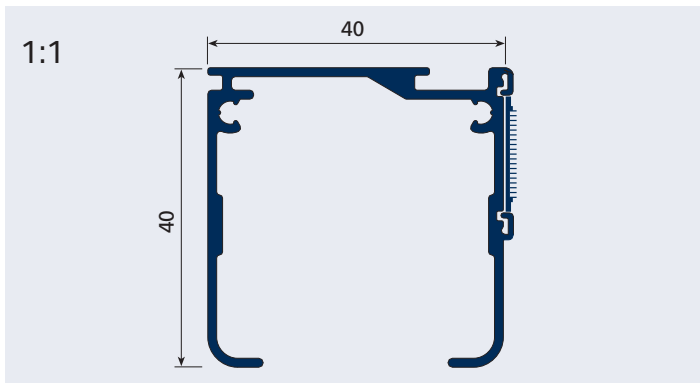
**USE****UTILIZZO - USE - USO  
USO - UTILISATION - ANWENDUNG  
GEBRUIK - ИСПОЛЬЗОВАНИЕ**

## SISTEMA COMPATTO PER TENDE A PACCHETTO INDICATO PER AMBIENTI DOMESTICI O PROFESSIONALI

**440/1:** azionamento con frizione demoltiplicata (1:5); Indicato per tendaggi con L max 500 cm ed H max 300 cm di peso non superiore a 6 kg.

**440/2:** azionamento con frizione diretta (1:1); Indicato per tendaggi con L max 400 cm ed H max 300 cm di peso non superiore a 3 kg.

Il sistema è dotato di cassonetto in alluminio con testate in materiale termoplastico antiurto. Il sollevamento avviene tramite rocchetti azionati da un meccanismo a frizione su cui si agisce tramite una catenella che determina il posizionamento della tenda.

I rocchetti avvolginastro sono dotati di sgancio per la rapida rimozione della tenda. Installazione a soffitto o a parete tramite appositi supporti a sbalzo.

## COMPACT SYSTEM FOR ROMAN BLINDS IDEAL FOR HOME AND OFFICE APPLICATIONS

**440/1:** geared-down clutch (1:5) action; Suitable for blinds max L 500 cm and max H 300 cm weight no more than 6 kg.

**440/2:** direct clutch (1:1) action; Suitable for blinds max. L 400 cm and max H 300 cm weight no more than 3 kg.

The system is equipped with an aluminium box with ends in impact resistant moulded plastic. Winding takes place by winders driven by a clutch mechanism worked by a chain-pull that determines the position of the blind. The tape winders are equipped with a release mechanism for quick blind removal. Ceiling or wall mounted by means of special extending brackets.

## SISTEMA COMPACTO DE ESTORES PLEGABLES, ADECUADO PARA AMBIENTES DOMÉSTICOS Y PROFESIONALES

**440/1:** accionamiento mediante embrague desmultiplicado (1:5); adecuado para cortinas con anchura máx. 500 cm y altura máx. 300 cm, de peso hasta 6 kg.

**440/2:** accionamiento mediante embrague directo (1:1); adecuado para cortinas con anchura máx. 400 cm y altura máx. 300 cm de peso hasta 3 kg.

El sistema está provisto de un cajón de aluminio con cabezales

de material termoplástico endurecido. La elevación se efectúa mediante carretes de recogida de cinta accionados por un mecanismo de embrague en el que se actúa mediante una cadena que determina el posicionamiento de la cortina. Los carretes de recogida están provistos de desenganche para la rápido desmontaje de la cortina.

Instalación en techo o en pared mediante soportes especiales alargables.

## SISTEMA COMPACTO PARA CORTINAS TIPO ESTORE INDICADO PARA AMBIENTES DOMÉSTICOS OU PROFISSIONAIS

**440/1:** Accionamento com embraiagem desmultiplicada na proporção de (1:5); Indicado para cortinados com larg. máx de 500 cm, alt máx. de 300 cm e peso não superior a 6 kg.

**440/2:** Accionamento com embraiagem directa (1:1); Indicado para cortinados com larg. máx de 400 cm, alt máx. de 300 cm e peso não superior a 3 kg. O sistema é provido de uma caixa de alumínio com tampas terminais de material termoplástico anti-choque.

A elevação é feita por bobines de enrolamento frontais accionadas por um mecanismo de embraiagem no qual se actua por meio de uma corrente que determina a posição da cortina. As bobines são providas de um sistema de desengate para remoção rápida da cortina.

Instalação no tecto ou na parede com suportes salientes próprios.

## SYSTÈME COMPACT POUR STORES BATEAU CONÇU POUR LOCAUX RÉSIDENTIELS ET PROFESSIONNELS

**440/1:** actionnement par embrayage démultiplié (1:5). Conçu pour stores de L Max 500 cm et H Max 300 cm pour un poids maximum de 6 kg.

**440/2:** actionnement par embrayage direct (1:1). Conçu pour stores de L Max 400 cm et H Max 300 cm pour un poids maximum de 3 kg.

Le système est muni d'un caisson en aluminium avec embouts en matériau thermoplastique anti-choq. Le soulèvement est assuré par pignons d'enroulement du ruban, actionnés par un mécanisme à embrayage commandé par chaînette, qui détermine la position du store.

Les pignons d'enroulement sont dotés d'un dispositif de décrochage pour la dépose rapide du store. Installation au plafond ou murale sur supports spéciaux.

## KOMPAKTES RAFFROLLOSYSTEM, GEEIGNET FÜR WOHN- UND BÜROBEREICHE

**440/1:** Betätigung mit untersetzter Kupplung (1:5)

Für Rollos B max. 500 cm und H max. 300 cm, Gewicht max. 6 kg.

**440/2:** Betätigung mit Direktkupplung (1:1)

Für Rollos B max. 400 cm und H max. 300 cm, Gewicht max. 3 kg.

Das System ist mit einem Aluminiumkasten mit Seitenverkleidungen aus stoßfesten Kunststoffteilen ausgestattet. Der Aufzug erfolgt über Schnurspulen, die von einem Kupplungsmechanismus betätigt werden, der von der Zugkette angetrieben wird, mit der die Arretierposition des Rollos bestimmt wird. Die Schnurspulen sind mit einer Ausspannvorrichtung für eine problemlose Entfernung der Rollobahn versehen. Decken- oder Wandmontage mittels spezieller Überhangträger.

## COMPACT SYSTEEM VOOR VOUWGORDIJNEN GESCHIKT VOOR HUISELIJKE OMGEVINGEN OF WERKOMGEVINGEN

**440/1:** bediening met gereduceerde frictie (1:5)

Geschikt voor gordijnen met L max. 500 cm en H max. 300 cm met een gewicht van niet meer dan 6 kg.

**440/2:** bediening met directe frictie (1:1). Geschikt voor gordijnen

met L max. 400 cm en H max. 300 cm met een gewicht van niet meer dan 3 kg.

Het systeem is voorzien van een aluminium bak met zijafdichtingen van stootbestendig thermoplastisch materiaal.

Het optrekken gebeurt door middel van bandhaspels bediend

door een frictiemechanisme waarop men inwerkt door middel van een kettinkje dat de positionering van het gordijn bepaalt. De haspels zijn voorzien van een ontgrendelmechanisme voor het snelle verwijderen van het gordijn. Installatie op het plafond of op de wand door middel van speciale overhangende steunen.

## КОМПАКТНАЯ СИСТЕМА ДЛЯ РИМСКИХ ШТОР, ПРЕДНАЗНАЧЕННАЯ ДЛЯ БЫТОВЫХ И ОФИСНЫХ ПОМЕЩЕНИЙ

**440/1** - приведение в действие с помощью короткого привода (1:5); предназначена для штор с Д.макс. = 500 см и В.макс. = 300 см, весом не более 6 кг. **440/2** - приведение в действие с помощью прямого привода (1:1); предназначена для штор с Д.макс. = 400 см и В.макс. = 300 см, весом не более 3 кг. Система оснащена алюминиевым боксом с торцевыми заглушками из противоударного термопластика. Подъем осуществляется с помощью наматывающих бобин, приводимых в действие фрикционным механизмом, который соединен с бобинами цепочкой, определяющей положение шторы. Бобины оборудованы специальным устройством для быстрого снятия шторы. Установка на потолки и стены с помощью особых кронштейнов.



### CARATTERISTICHE TECNICHE - SPECIFICATIONS CARACTERÍSTICAS-CARACTERÍSTICAS-CARACTÉRISTIQUES EIGENSCHAFTEN-KARAKTERISTIEKEN-ХАРАКТЕРИСТИКИ

- Cassonetto in lega d'alluminio estrusa 6060 T6 UNI 8278
- Larghezza 40 mm; altezza 40 mm
- Finitura superficiale verniciatura poliester bianco RAL 9016 lucido  
altri colori a richiesta
- Rocchetti dotati di sgancio per la rapida rimozione della tenda
- Supporti in acciaio armonico nichelati/acetali
- Accessori in acetali autolubrificanti
- Peso fondotenda in lega d'alluminio UNI 6060, 4x40 mm
- Box in 6060 T6 UNI 8278 extruded aluminium alloy
- Width 40 mm; Height 40 mm
- Surface finish RAL 9016 painted white polyester polished available on request
- Winders equipped with release mechanism for quick blind removal
- Brackets in nickel-plated/acetali resin, matched steel
- Accessories in self-lubricating acetali resin
- Bottom rail weight in 4x40 mm UNI 6060 aluminium alloy
- Cajón en aleación de aluminio extrudido 6060 T6 UNI 8278
- Anchura 40 mm; Altura 40 mm
- Acabado de la superficie: pintura poliéster blanco RAL 9016 brillante  
otros colores bajo petición
- Carretes de recogida provistos de desenganche para el desmontaje rápido de la cortina
- Soportes en acero armónico niquelados/acetálicos
- Accesorios en acetálico autolubrificante
- Elemento inferior de la cortina en aleación de aluminio UNI 6060 de 4x40 mm
- Caixa de liga de alumínio extrudido 6060 T6 UNI 8278
- Largura 40 mm; Altura 40 mm
- Acabamento superficial: tinta de poliéster branca RAL 9016 polido  
outras cores a pedido
- Bobines de enrolamento providas de um sistema de desengate para remoção rápida da cortina
- Suportes de aço harmónico, niquelados/resina acetálica
- Acessórios de resina acetálica autolubrificante
- Peso para fundo de cortina de liga de alumínio UNI 6060, 4x40 mm

- Caisson en alliage d'aluminium extrudé 6060 T6 UNI 8278
- Largeur 40 mm; Hauteur 40 mm
- Finition superficielle: peinture polyester blanc RAL 9016 brillant  
autres couleurs sur demande
- Pignons d'enroulement munis d'un dispositif de décrochage  
pour la dépose rapide du store
- Supports en acier, nickelés/acétal
- Accessoires en acétal autolubrifiant
- Poids de tension du store en alliage d'aluminium UNI 6060, 4x40 mm
- Rollokasten aus fließgepresster Alu-Legierung 6060 T6 UNI 8278
- Breite 40 mm; Höhe 40 mm
- Oberflächenfinish: Polyesterlackierung Weiß RAL 9016 poliert  
andere Farben auf Anfrage
- Schnurspulen mit Ausspannvorrichtung für die problemlose  
Entfernung der Rollobahn
- Halterungen aus Saitenstahl, vernickelt, Acetal
- Zubehör aus gleitfähigem Acetal
- Unterrohr aus Alu-Legierung UNI 6060, 4x40 mm
- Bak van geëxtrudeerde aluminiumlegering 6060 T6 UNI 8278
- Breedte 40 mm; hoogte 40 mm
- Oppervlakteafwerking lakwerk wit polyester RAL 9016 gepolijst  
andere kleuren op aanvraag
- Haspels voorzien van ontgrendelmechanisme voor snelle  
verwijdering van het gordijn.
- Steunen van harmonisch staal, vernikkeld/acetal
- Accessoires van zelfsmarend acetal
- Gewicht onderaan gordijn van aluminiumlegering UNI 6060, 4x40 mm
- Профиль из экструдированного алюминиевого сплава 6060  
T6 8278
- Длина 40 мм; Высота 40 мм
- Отделка поверхности: полиэфирная окраска в белый цвет  
RAL 9016 полированный  
другие цвета — по запросу
- Наматывающие бобины оборудованы механизмом для  
быстрого снятия штор
- Кронштейны стальные, никелированные, пластиковые
- Аксессуары из самосмазывающейся ацеталовой  
пластмассы
- Утяжелитель из алюминиевого сплава UNI 6060, 4x40 мм

## INGOMBRI

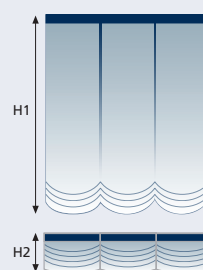

	H 1 cm	H 2 cm
100	23	
150	29	
200	35	
250	41	
300	47	
350	52	
400	58	

OVERALL DIMENSIONS  
ESPEORES  
DIMENSÃO  
ENCOMBREMENT  
RAUMBEDARF  
PAKKET  
ГАБАРИТЫ

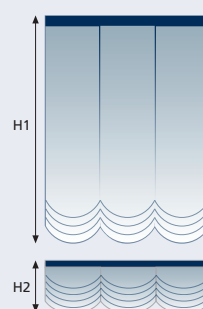

	H 1 cm	H 2 cm
100	40	
150	50	
200	60	
250	70	
300	80	
350	90	
400	100	





5.1.54

# Softbox 440

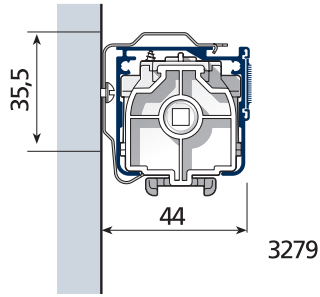
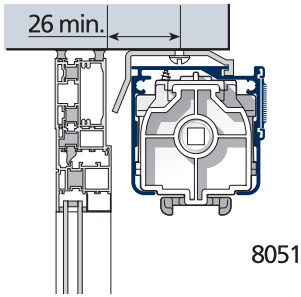
INSTALLAZIONE - INSTALLATION - INSTALACIÓN - INSTALAÇÃO  
INSTALLATION - INSTALLATION - INSTALLATIE - УСТАНОВКА



SOFTBOX 440/1 L cm		
	3279	3272
+ 60	2	2
61 → 110	3	3
111 → 165	4	4
166 → 215	5	5
216 → 265	6	6
266 → 340	7	7
341 → 365	8	8
366 → 400	9	9

SOFTBOX 440/2 L cm		
	3279	3272
+ 60	2	2
61 → 110	3	3
111 → 165	4	4
166 → 215	5	5
216 → 265	6	6
266 → 340	7	7
341 → 365	8	8
366 → 400	9	9

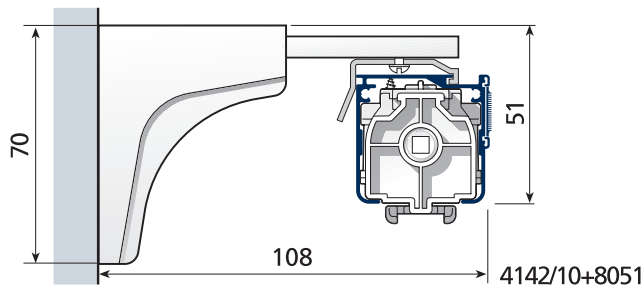
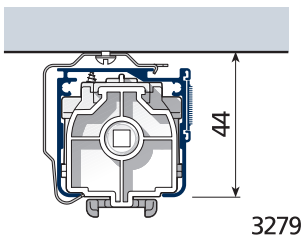

LAVAGGIO - WASHING - LAVADO - LAVAGEM  
LAVAGE - WASCHEN - WASSEN - ЧИСТКА

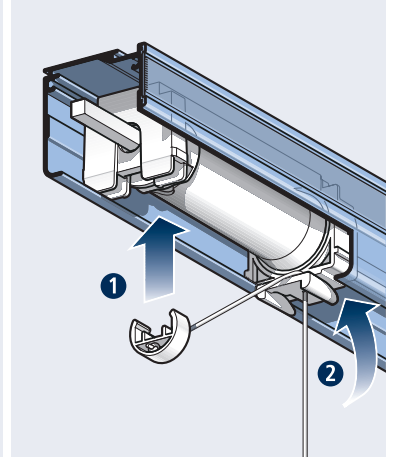
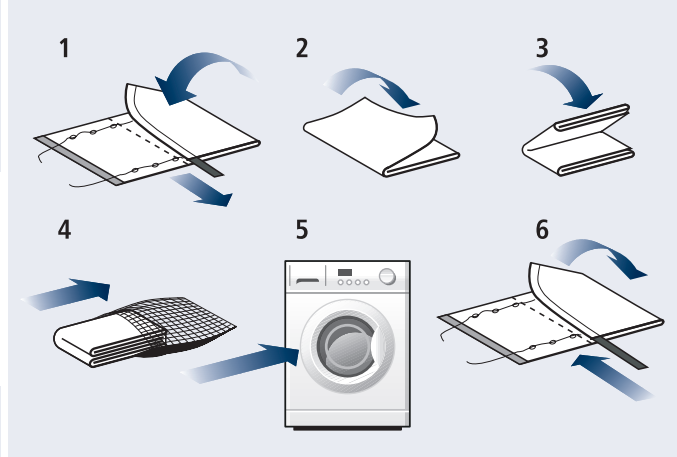
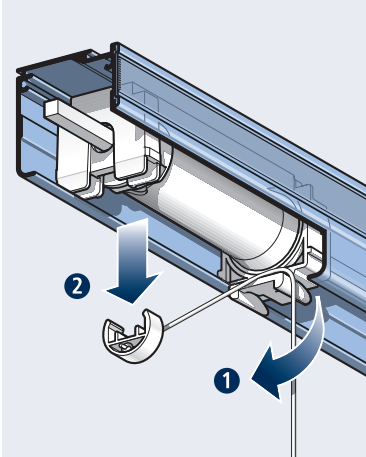

TRASLAZIONE ROCCHETTI - ADJUSTABLE WINDING SPOOLS - TRANSLACIÓN RECOGEDORES - DESLOCAÇÃO DAS BOBINES  
TRANSLATION DES PIGNONS - SPULENBETÄTIGUNG - VERPLAATSING HASPELS - СЪРТИЕ БОБИИ

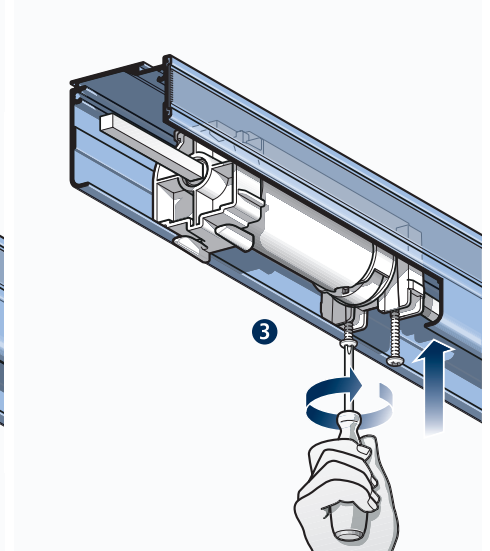
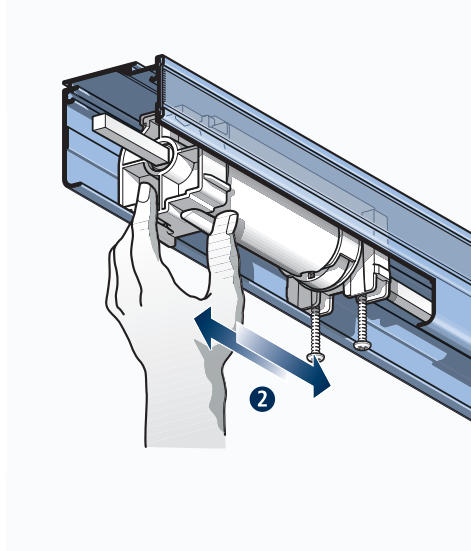
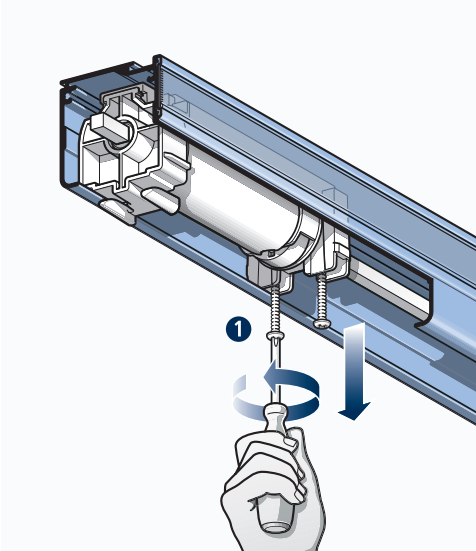

# Softbox 440



5.1.55

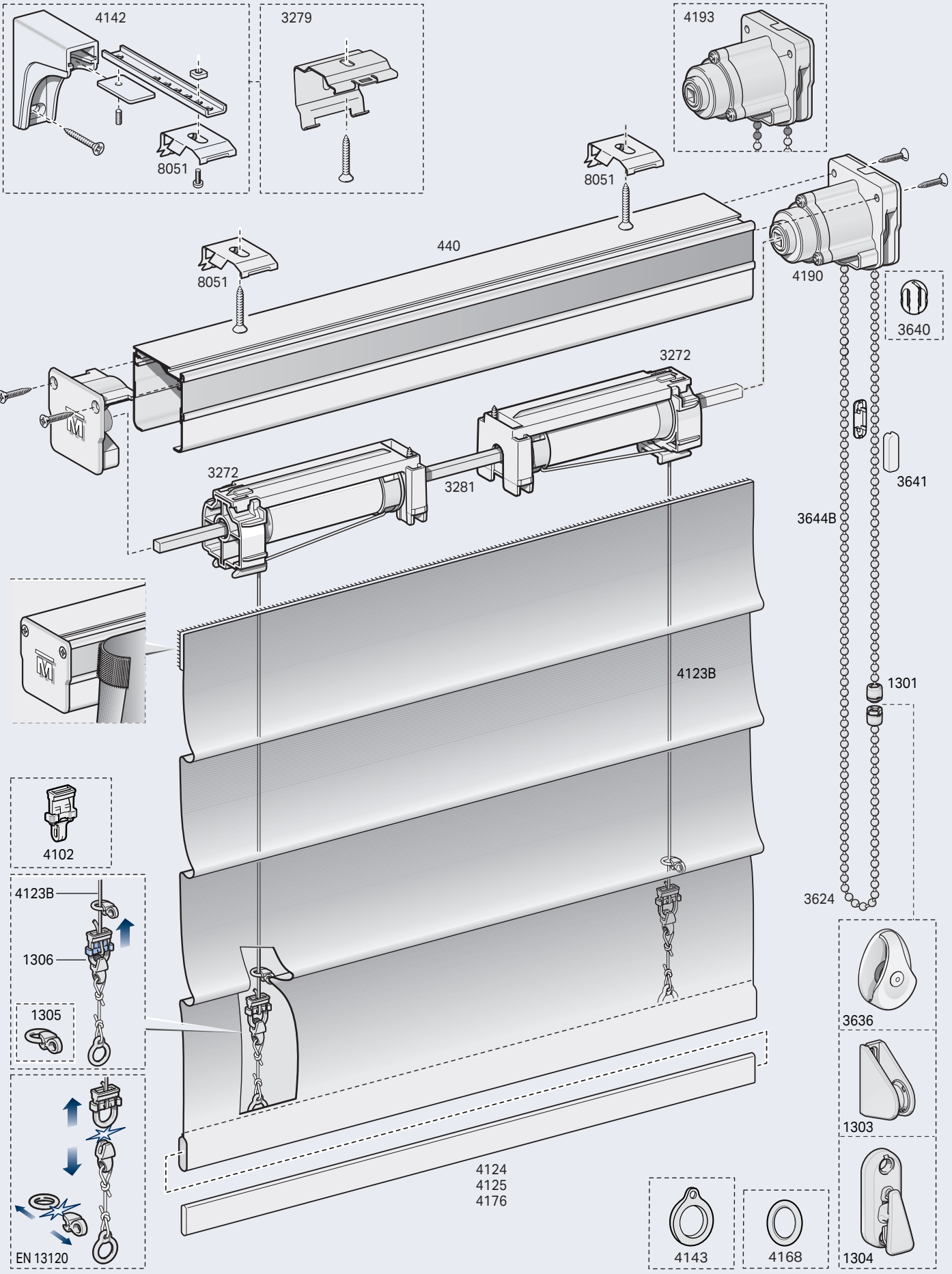



5.1.56

# Softbox 467

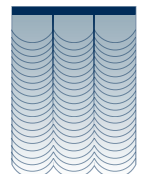
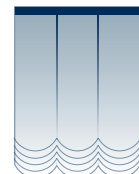
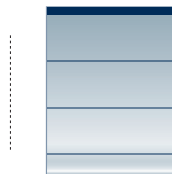
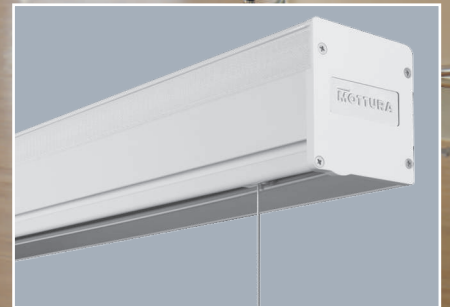

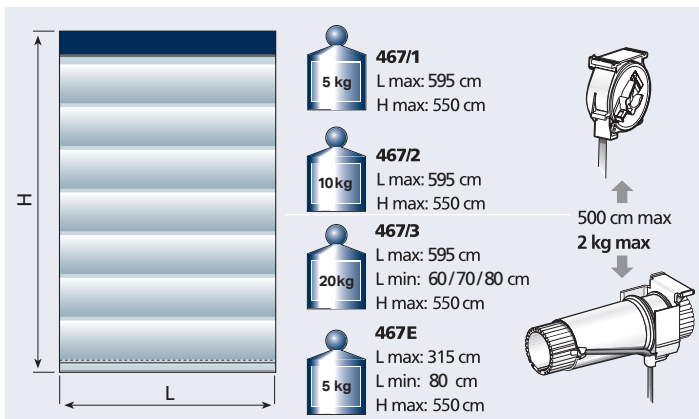
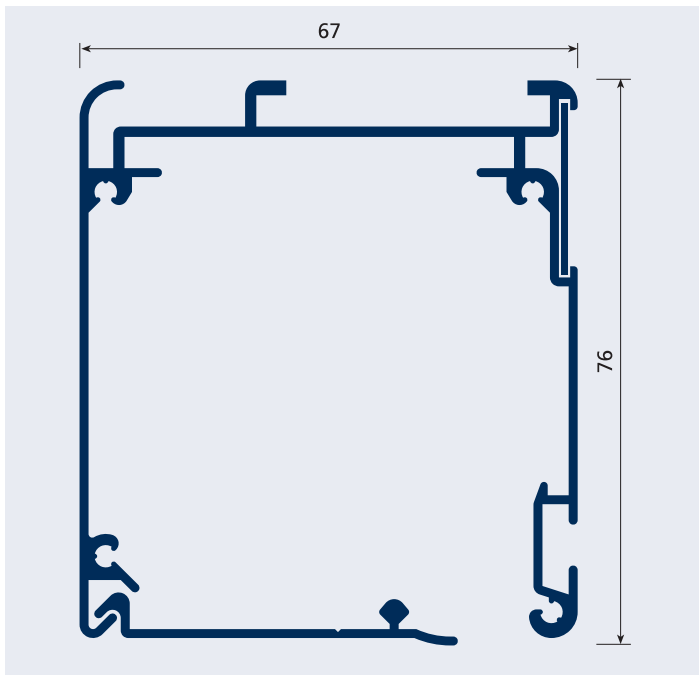

**USE** UTILIZZO - USE - USO  
USO - UTILISATION - ANWENDUNG  
GEBRUIK - ИСПОЛЬЗОВАНИЕ

## SISTEMA PER TENDE A PACCHETTO A LAVAGGIO RAPIDO DI GRANDI DIMENSIONI, INDICATO PER AMBIENTI DOMESTICI O PROFESSIONALI

- Softbox 467/1** azionamento a catenella
- Softbox 467/2** azionamento ad arganello
- Softbox 467/3** azionamento a motore 230Vac
- Softbox 467E** azionamento a batteria ricaricabili Li-on

Indicato per tendaggi con L max 595 cm ed H max 550 cm di peso non superiore a 20 kg. Il sistema è dotato di cassonetto ispezionabile in alluminio con testate in materiale termoplastico. Il sollevamento avviene tramite rocchetti dotati di sgancio per il lavaggio rapido della tenda. Il fissaggio della tenda può avvenire sia mediante Velcro che con scorrevoli. Installazione preferibilmente a soffitto con chiavetta girevole a scomparsa o a parete tramite mensole a sbalzo.

Velocità di salita/discesa:

- art. 1805M35 - 7 cm/s - 8 kg max.
- art. 1804M35 - 3,5 cm/s - 20 kg max.
- art. 1805M35B - 7 cm/s - 4 kg max.

## SYSTEM FOR LARGE ROMAN BLINDS, IDEAL FOR HOME OR OFFICE APPLICATIONS

- Softbox 467/1** chain-pull action
- Softbox 467/2** winch action
- Softbox 467/3** 230 Vac motor driven
- Softbox 541E** rechargeable Li-on batteries motor operating

Suitable for blinds max L 595 cm and max H 550 cm weight no more than 20 kg. The system is equipped with an aluminium inspection box with ends in moulded plastic. Winding takes place by winders equipped with release mechanism for quick blind cleaning. The blind can be fixed by either velcro or by slides. Preferably ceiling mounted with retractable turning handle or wall mounted

by means of extending brackets.

Raising/lowering speed:

- ref. 1805M35 - 7 cm/s - 8 kg max.
- ref. 1804M35 - 3,5 cm/s - 20 kg max.
- art. 1805M35B - 7 cm/s - 4 kg max.

## SISTEMA DE ESTORES PLEGABLES DE GRANDES DIMENSIONES (DESMONTAJE RÁPIDO) - ADECUADO PARA AMBIENTES DOMÉSTICOS Y PROFESIONALES

- Softbox 467/1** accionamiento mediante cadena
- Softbox 467/2** accionamiento mediante manivela
- Softbox 467/3** accionamiento motorizado

### Softbox 541E - accionamiento baterías Li-on recargable

Adecuado para cortinas con anchura máx. 595 cm y altura máx. 550 cm, de peso hasta 20 kg. El sistema está provisto de cajón inspeccionable en aluminio con cabezales de material termoplástico. La elevación se efectúa mediante carretes de recogida provistos de desenganche para el desmontaje rápido de la cortina. La fijación de la cortina puede efectuarse mediante velcro o correderas. Instalación preferiblemente en techo con llave giratoria retráctil o en pared mediante ménsulas alargables.

- Velocidad de subida/bajada:
- ref. 1805M35 - 7 cm/s - 8 kg max.
  - ref. 1804M35 - 3,5 cm/s - 20 kg max.
  - art. 1805M35B - 7 cm/s - 4 kg max.

## SISTEMA PARA CORTINAS TIPO ESTORE DE LAVAGEM RÁPIDA DE GRANDE DIMENSÃO. INDICADO PARA AMBIENTES DOMÉSTICOS OU PROFISSIONAIS

- Softbox 467/1** accionável com corrente
- Softbox 467/2** accionável com sarilho
- Softbox 467/3** accionável com motor

### Softbox 467E accionável com bateria recarregável Li-on

Indicado para cortinados com largura máxima de 595 cm, altura máx. de 550 cm e peso não superior a 20 kg. O sistema é provido de uma caixa de alumínio inspeccionável com tampas terminais de material termoplástico. A elevação é feita por meio de bobines de enrolamento providas de um sistema de desengate, para lavagem rápida da cortina. A fixação da cortina pode ser feita com Velcro ou com corredeiras. Instalação no tecto, de preferência, com chaveta giratória ocultável ou na parede com suportes extensíveis. Velocidade de subida/descida:

- ref. 1805M35 - 7 cm/s - 8 kg max.
- ref. 1804M35 - 3,5 cm/s - 20 kg max.
- art. 1805M35B - 7 cm/s - 4 kg max.

## SYSTÈME POUR STORE BATEAU À DÉPOSE RAPIDE, DE GRANDES DIMENSIONS, CONÇU POUR LOCAUX RÉSIDENTIELS OU PROFESSIONNELS

- Softbox 467/1** actionnement par chaînette
- Softbox 467/2** actionnement par treuil
- Softbox 467/3** actionnement par moteur
- Softbox 467E** actionnement par moteur avec batterie rechargeable Li-on

Conçu pour des stores de L Max 595 cm et H Max 550 cm pour un poids maximum de 20 kg. Le système est doté d'un caisson avec regard d'inspection, en aluminium avec embouts en matériau thermoplastique.

Le soulèvement est assuré par pignons d'enroulement, munis d'un dispositif de décrochage pour la dépose rapide du store. Fixation du store par bande Velcro ou par rouleurs. Installation de préférence au plafond sur clavette pivotante escamotable ou murale sur supports. Vitesse d'ouverture/fermeture:

- art. 1805M35 - 7 cm/s - 8 kg max.
- art. 1804M35 - 3,5 cm/s - 20 kg max.
- art. 1805M35B - 7 cm/s - 4 kg max.

## SYSTEM FÜR GROßDIMENSIONIERTE, REINIGUNGSFREUNDLICHE RAFFROLLOS, GEEIGNET FÜR WOHN- UND BÜROBEREICHE

- Softbox 467/1** mit Kettenzug
- Softbox 467/2** mit Spulenzug
- Softbox 467/3** mit Motorantrieb
- Softbox 467E** mit Li-On-Akku-Motor

Geeignet für Rollos von max. 595 cm Breite und max. 550 cm Höhe mit einem Gewicht bis zu 20 kg. Das System ist mit einem wartungsfreundlichen Aluminiumkasten mit Seitenverkleidungen aus Kunststoff ausgestattet. Der Aufzug erfolgt über Schnurspulen, mit einer Ausspannvorrichtung für eine problemlose Entfernung und Reinigung der Rollobahn versehen sind. Die Rollobahn kann mit Klettbandern oder Spangen befestigt werden. Deckenmontage vorzugsweise mit einziehbaren Drehhebeln oder Wandmontage mit Überhangstützen.

- Aufzieh-/Zuziehgeschwindigkeit:
- art. 1805M35 - 7 cm/s - 8 kg max.





5.1.58

# Softbox 467

**USE****UTILIZZO - USE - USO  
USO - UTILISATION - ANWENDUNG  
GEBRUIK - ИСПОЛЬЗОВАНИЕ**

- art. 1804M35 - 3,5 cm/s - 20 kg max.
- art. 1805M35B - 7 cm/s - 4 kg max

**SYSTEEM VOOR SNEL TE WASSEN VOUWGORDIJNEN VAN GROTE AFMETINGEN, GESCHIKT VOOR HUISELIJKE OMGEVINGEN OF WERKOMGEVINGEN****Softbox 467/1 bediening met kettinkje****Softbox 467/2 bediening met lier****Softbox 467/3 bediening met motor****Softbox 467E met Li-on oplaadbare batterij motor**

Geschikt voor gordijnen met L max. 595 en H max. 550 cm met een gewicht van niet meer dan 20 kg. Het systeem is voorzien van een inspecteerbare bak van aluminium met zijafdichtingen van thermoplastisch materiaal. Het optrekken gebeurt door middel van haspels voorzien van ontgrendelmechanismen voor het snel wassen van het gordijn. Het gordijn kan zowel met klittenband als met looprolletjes bevestigd worden. Installatie bij voorkeur op het plafond met verzonken draaibare spie of op de wand door middel van overhangende consoles.

Snelheid optrekken/neerhalen:

- art. 1805M35 - 7 cm/s - 8 kg max.
- art. 1804M35 - 3,5 cm/s - 20 kg max.
- art. 1805M35B - 7 cm/s - 4 kg max

**СИСТЕМА ДЛЯ БЫСТРОГО СНЯТИЯ РИМСКИХ ШТОР БОЛЬШИХ РАЗМЕРОВ, ДЛЯ ДОМА И ОФИСА****Softbox 467/1 привод цепочкой****Softbox 467/2 привод лебедкой****Softbox 467/3 привод двигателем 230 В пер.тока****Softbox 467E привод заряжаемыми аккумуляторами Li-on**

Предназначено для штор с L макс. 595 см и H макс. 550 см весом не более 20 кг. Система размещается в открываемом коробе из алюминия с заглушками из термопластика по торцам. Подъем обеспечивается съемными намотывателями для быстрого снятия шторы с целью стирки. Штора закрепляется с помощью липучки или бегунков. Рекомендуется монтаж на потолок с помощью убирающейся вращающейся ручки или на стену с помощью консолей.

Скорость подъема/опускания:

- art. 1805M35 - 7 см/с - 8 кг макс.
- art. 1804M35 - 3,5 см/с - 20 кг макс.
- art. 1805M35B - 7 см/с - 4 кг макс.

**CARATTERISTICHE TECNICHE - SPECIFICATIONS  
CARACTERÍSTICAS-CARACTERÍSTICAS-CARACTÉRISTIQUES  
EIGENSCHAFTEN-KARAKTERISTIEKEN-ХАРАКТЕРИСТИКИ**

- Cassonetto in lega d'alluminio estrusa 6060 T6 UNI 8278
- Larghezza 67 mm; Altezza 76 mm
- Motore 230 Vac / 140 W con finecorsa elettro-meccanico incorporato
- Finitura superficiale: verniciatura poliesteri bianco RAL 9016 lucido  
altri colori a richiesta
- Rocchetti predisposti per lavaggio rapido della tenda
- Peso fondotenda in lega d'alluminio UNI 6060 da 4x40 mm
- Motore:  
- 230 Vac / 140 W con finecorsa elettro-meccanico incorporato  
- a batteria ricaricabile Li-on con finecorsa elettro-meccanico incorporato
- Box in 6060 T6 UNI 8278 extruded aluminium alloy
- Width 67 mm; Height 76 mm
- Motor 230 Vac / 140 W with built-in, electro-mechanical limit switch
- Surface finish:  
Ral 9016 painted white polyester polished  
available on request
- Winders designed for quick blind cleaning
- Bottom rail weight in 4x40 mm UNI 6060 aluminium alloy
- Motor:  
- 230 Vac / 140 W with built-in, electro-mechanical limit switch  
- Rechargeable Li-on battery operating with built-in, electro-mechanical limit switch
- Cajón en aleación de aluminio extrudido 6060 T6 UNI 8278
- Anchura 67 mm; Altura 76 mm

- Acabado de la superficie:  
pintura poliéster blanco RAL 9016 brillante  
otros colores bajo petición
- Carretes de recogida predispuestos para el desmontaje rápido de la cortina
- Elemento inferior de la cortina en aleación de aluminio UNI 6060 de 4x40 mm
- Motor:  
- Motor 230 Vca / 140 W con final de carrera electromecánico incorporado  
- Motor de batería recargable Li-on con final de carrera electro mecánico incorporado
- Caixa de liga de alumínio extrudido 6060 T6 UNI 8278
- Largura 67 mm; Altura 76 mm
- Acabamento superficial: tinta de poliéster branca RAL 9016 polido  
outras cores a pedido
- Bobines de enrolamento preparadas para lavagem rápida da cortina
- Peso para fundo de cortina de liga de alumínio UNI 6060, de 4x40 mm
- Motor:  
- 230Vca / 140 W com limite de curso electro-mecânico incorporado  
- de bateria recarregável Li-on com limite de curso electro-mecânico incorporado
- Caisson en alliage d'aluminium extrudé 6060 T6 UNI 8278
- Largeur 67 mm; Hauteur 76 mm
- Moteur 230 Vca / 140 W avec fin de course électromécanique incorporé
- Finition superficielle: peinture polyester blanc RAL 9016 brillant  
autres couleurs sur demande
- Pignons d'enroulement conçus pour une dépose rapide du store
- Poids de tension du store en alliage d'aluminium UNI 6060 de 4x40 mm
- Moteur:  
- 230 Vca / 140 W avec fin de course électromécanique incorporé  
- Li-on moteur de batterie rechargeable avec fin de course électromécanique incorporé
- Rollokasten aus fließgepresster Alu-Legierung 6060 T6 UNI 8278
- Breite 67 mm; Höhe 76 mm
- Oberflächenfinish: Polyesterlackierung Weiß RAL 9016 poliert  
andere Farben auf Anfrage
- Schnurspulen mit Ausspannvorrichtung für die problemlose Entfernung der Rollobahn
- Unterrohr aus Alu-Legierung UNI 6060, 4x40 mm
- Motor:  
- 230 VAC / 140 W mit eingebautem elektro-mechanischem  
Endschalter  
- Li-On-Akku-Motor mit eingebautem elektro-mechanischem  
Endschalter
- Bak van geëxtrudeerde aluminiumlegering 6060 T6 UNI 8278
- Breedte 67 mm; Hoogte 76 mm  
eindschakelaar
- Oppervlakteafwerking: lakwerk wit polyester RAL 9016 gepolijst  
andere kleuren op aanvraag
- Haspels voorbereid voor snel wassen van het gordijn
- Gewicht onderaan gordijn van aluminiumlegering  
UNI 6060 van 4x40 mm
- Motor:  
- 230 Vac / 140 W met ingebouwde elektromechanische  
- Li-on oplaadbare batterij motor met ingebouwde elektromechanische
- Короб из экструдированного алюминиевого сплава 6060 T6  
UNI 8278
- Ширина 67 мм; Высота 76 мм
- Двигатель 230 В пер.тока / 140 Вт со встроенным электро-  
механическим ограничителем хода
- Отделка поверхности: полиэфирная белая краска RAL 9016  
полированный  
другие цвета — по запросу
- Наматыватели для быстрого снятия шторы с целью стирки
- Утяжелитель для низа штор из алюминиевого сплава UNI  
6060 разм. 4x40 мм
- Двигатель:  
- 230 В пер.тока / 140 Вт со встроенным электромеханическим  
ограничителем хода  
- на заряжаемом аккумуляторе Li-on со встроенным  
электромеханическим ограничителем хода

MANUTENZIONE - MAINTENANCE - MANTENIMIENTO - MANUTENÇÃO  
ENTRETIEN - INSTANHALTUNG - ONDERHOUD - УСТАHOВКА

INGOMBRI

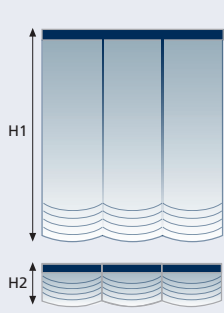

H 1 cm	H 2 cm
100	23
150	29
200	32
250	38
300	44
350	50
400	56
450	62
500	68
550	74

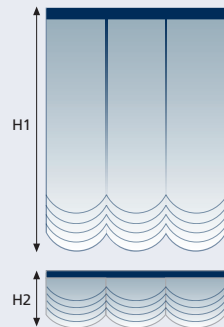

H 1 cm	H 2 cm
100	40
150	50
200	60
250	70
300	80
350	90
400	100
450	110
500	120
550	130

OVERALL DIMENSIONS  
ESPEORES  
DIMENSÃO  
ENCOMBEMENT  
RAUMBEDARF  
PAKKET  
ГАБАРИТЫ

INSTALLAZIONE - INSTALLATION - INSTALACIÓN - INSTALAÇÃO  
INSTALLATION - INSTALLATION - INSTALLATIE - УСТАHOВКА

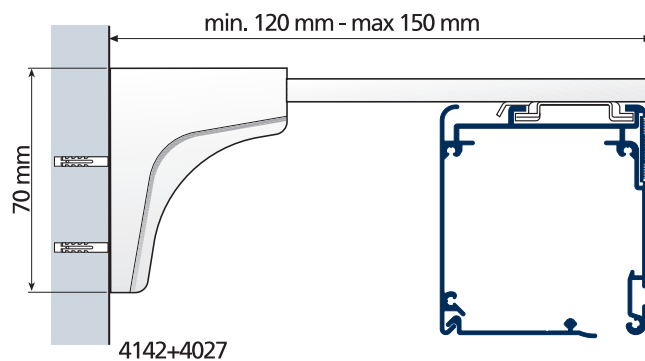
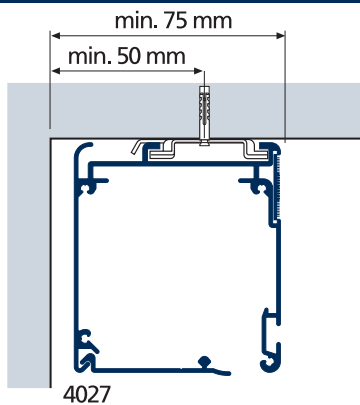

SOFTBOX 467/1/2/3			
L cm	4027 (...)	4401	3273
→ 60	2	2	2
61 → 110	3	3	3
111 → 165	4	4	4
166 → 215	5	5	5
216 → 265	6	6	6
266 → 340	7	7	7
341 → 365	8	8	8
366 → 400	9	9	9
401 → 445	10	10	10
446 → 500	11	11	11
501 → 550	12	12	12
551 → 600	13	13	13
601 → 650	14	14	14
651 → 695	15	15	15

INSTALLAZIONE TENDA - CURTAIN FITTING - MONTAJE DE LA CORTINA - MONTAGEM DA CORTINA  
MONTAGE DU STORE - VORHANG MONTAGE - MONTAGE VAN HET GORDIJN - КРЕПЛЕНИЕ ШТОРЫ

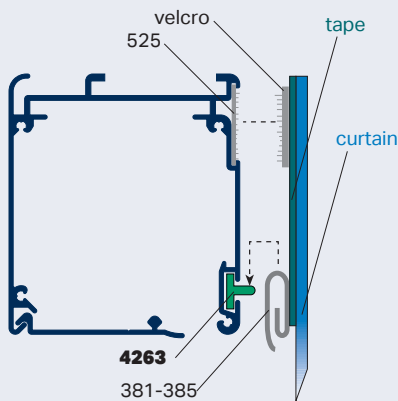

- Per garantire la corretta sospensione di tende pesanti è consigliabile l'utilizzo dello scivolo art. 4263 inserito nello specifico canale del profilo art. 467 con l'apposito nastro autoarriante.
- To guarantee that heavy blinds hang properly the use of the slide art. 4263 is recommended, fitted into the dedicated channel on the profile art. 467 with the special self-winding tape.
- A fin de garantizar la correcta suspensión de cortinas pesadas se aconseja utilizar la rampa art. 4263, introduciéndola en el respectivo canal del perfil art. 467 con la correspondiente cinta de autofruncido.
- Para garantir a suspensão correcta das cortinas pesadas, é aconselhável utilizar o deslizador art. 4263 inserido na calha específica do perfil, art. 467, com a fita de franzir própria.

- Pour garantir une suspension correcte des stores lourds il est conseillé d'utiliser le glisseur art. 4263 enclenché dans la gorge du profilé art. 467 avec galon de fronces spécial.
- Für die richtige Aufhängung von schweren Vorhängen wird die Verwendung des Läuferhakens Art.-Nr. 4263 empfohlen, der in den hierfür vorgesehenen Lauf der Leiste Art.-Nr. 467 mit dem hierfür vorgesehenen Faltenband eingesetzt wird.
- Om een correcte ophanging van zware gordijnen te garanderen, wordt toepassing geadviseerd van de rail art. 4263 die is ingebracht in de specifieke goot van het profiel art. 467 met de speciale zelfplooiende band.
- Для обеспечения правильного движения тяжелых штор необходимо использование ползка art. 4263, вставленного в специальный канал профиля art. 467 с самоскручивающейся лентой.

MANUTENZIONE - MAINTENANCE - MANTENIMIENTO - MANUTENÇÃO  
ENTRETIEN - INSTANHALTUNG - ONDERHOUD - УСТАHOВКА

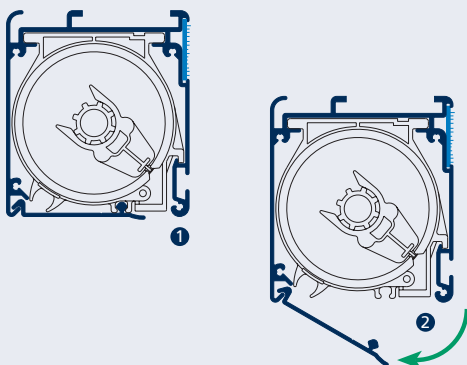

- È possibile effettuare la manutenzione dei componenti del sistema a profilo installato rimuovendo l'apposito inserto estetico.
- Maintenance can be carried out on the system with the profile in place by removing the special cover.
- Es posible efectuar el mantenimiento de los componentes del sistema de perfil instalado retirando para ello el respectivo inserto.
- A manutenção dos componentes do sistema pode ser feita com o perfil montado, removendo o remate estético próprio.
- Pour effectuer l'entretien des composants du système à profilé installé, il suffit de retirer l'insert de finition inférieur du caisson.
- Die Instandhaltung der Systemkomponenten ist bei angebaurem Profil nach Entfernung des unteren Ziereinsetzes am Rollokasten möglich.
- Het is mogelijk om de componenten van het geïnstalleerde profielsysteem te onderhouden door het speciale esthetische inzetstuk aan de onderkant van de bak te verwijderen.
- Для установки всех компонентов системы в профиль необходимо открыть специальную крышку



5.1.60

# Softbox 467

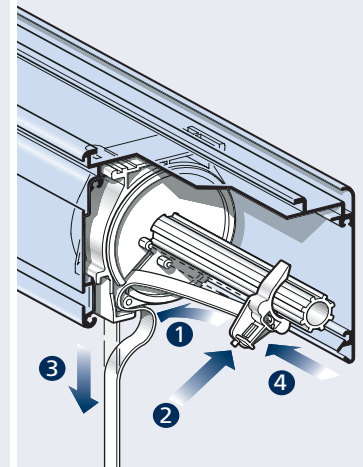
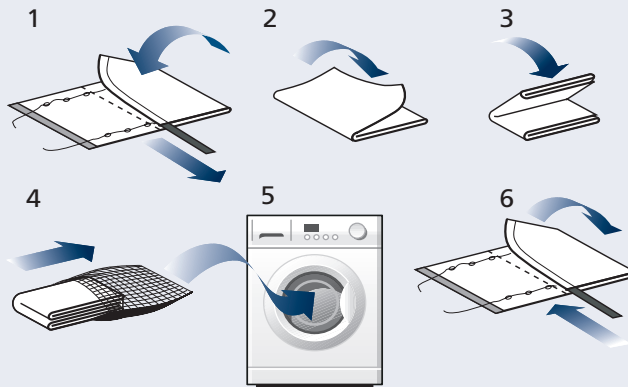
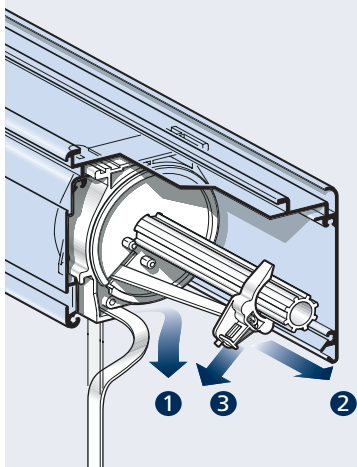
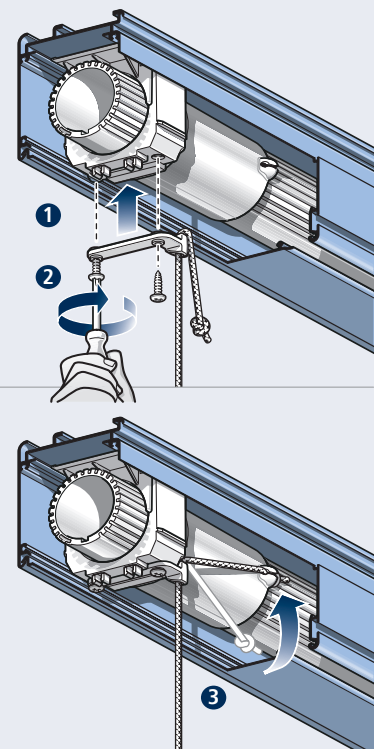
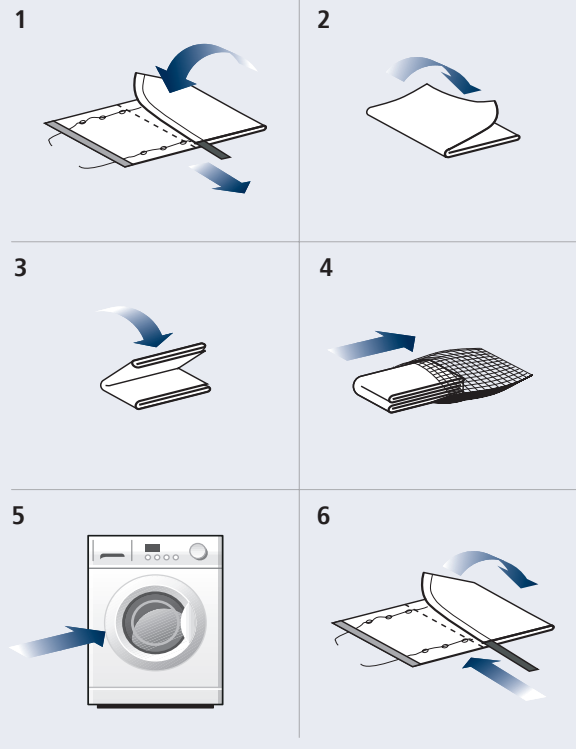
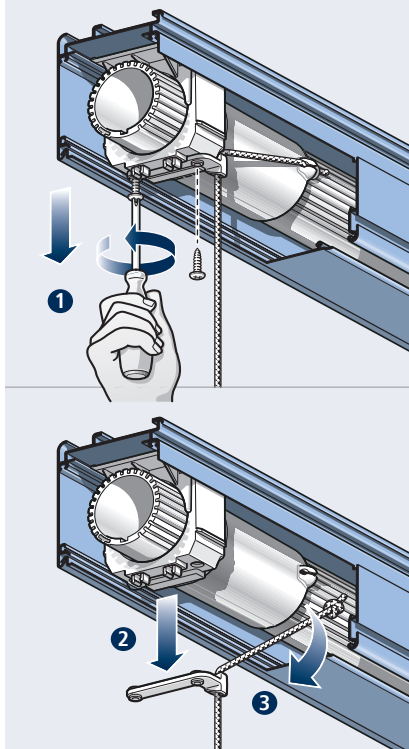
**SOFTBOX 467/1 E 467/2 - LAVAGGIO - WASHING - LAVADO - LAVAGEM - LAVAGE - WASCHEN - WASSEN - ЧИСТКА****SOFTBOX 467/3 - LAVAGGIO - WASHING - LAVADO - LAVAGEM - LAVAGE - WASCHEN - WASSEN - ЧИСТКА**

- ▶ **M2NET** è un programma specifico sviluppato per il comando di uno o più sistemi per tendaggi azionati a motore. M2net rende possibile, collegandoli tra loro ed azionandoli con gli stessi comandi, il funzionamento dei sistemi a motore Mottura.
- ▶ The **M2NET** program was specifically created to operate multiple motor-driven curtains in a network. With M2net, you can connect the Mottura motor systems and operate them all with the same controls.
- ▶ **M2NET** es un programa específico desarrollado para el accionamiento en red de diversos sistemas de cortinaje con motor. M2net permite el funcionamiento de sistemas con motores Mottura conectando los entre sí y accionando los mediante los mismos mandos.
- ▶ **M2NET** é um programa expressamente concebido para comandar um ou vários sistemas de cortinados com motor. Com M2net pode ligar sistemas de motor Mottura entre si e accioná-los todos com os mesmos comandos.
- ▶ Le programme M2net est spécialement prévu pour la commande de plusieurs systèmes électriques. Avec **M2NET**, vous pouvez connecter plusieurs moteurs avec les mêmes commandes.
- ▶ **M2NET** ist ein spezielles Programm für die Ansteuerung mehrerer, mit einander vernetzter Vorhangsysteme mit Motor. M2net ermöglicht den Betrieb der Mottura Motorsysteme die miteinander vernetzt und über die selben Befehlseinrichtungen betätigt werden.
- ▶ Het programma **M2NET** is speciaal ontwikkeld om meerdere elektrische systemen in een netwerk te bedienen. Met m2net kan men meerdere motoren op een zelfde bediening schakelen.
- ▶ **M2NET** - программа, специально разработанная для управления одной и более системами для с мотором. M2Net даёт возможность подключать все системы Моттура между собой управлять ими с одного пульта.



COMANDI A DISTANZA - REMOTE CONTROLS - MANDOS A DISTANCIA - ENCOMENDA A DISTÂNCIA  
 COMMANDE À DISTANCE - FERNKONTROLLE - AFSTANDBEDIENING - ПУЛЪТ УПРАВЛЕНИЯ

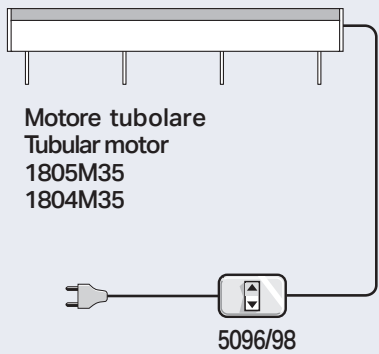

Motore tubolare  
Tubular motor  
1805M35  
1804M35

5096/98

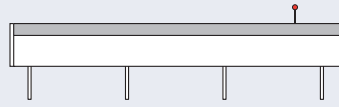

Motore tubolare  
Tubular motor  
(Li-ion battery)  
1805M35B



5143

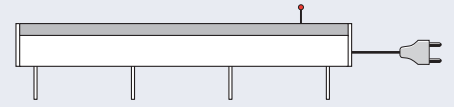

Motore tubolare  
Tubular motor  
1805M35R  
1804M35R



5143

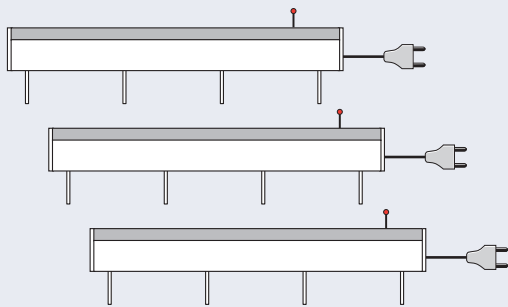

Motore tubolare  
Tubular motor  
1805M35R  
1804M35R



5155

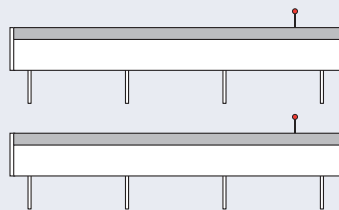

Motore tubolare  
Tubular motor  
(Li-ion battery)  
1805M35B



5155

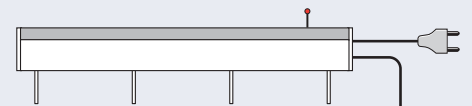

Motore tubolare  
Tubular motor  
1805E35D  
1804E35D

5096

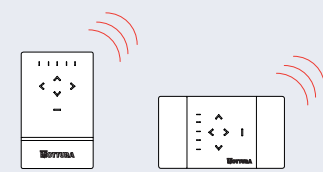

5474

5484

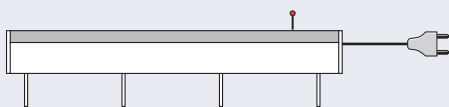

Motore tubolare  
Tubular motor  
1805E35D  
1804E35D

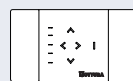
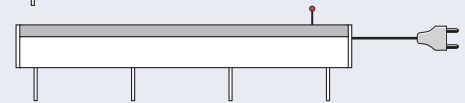

5484

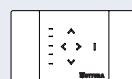

5484



5484



5455  
5459



5474



5.1.62

# Softbox 467

SOFTBOX 467/1

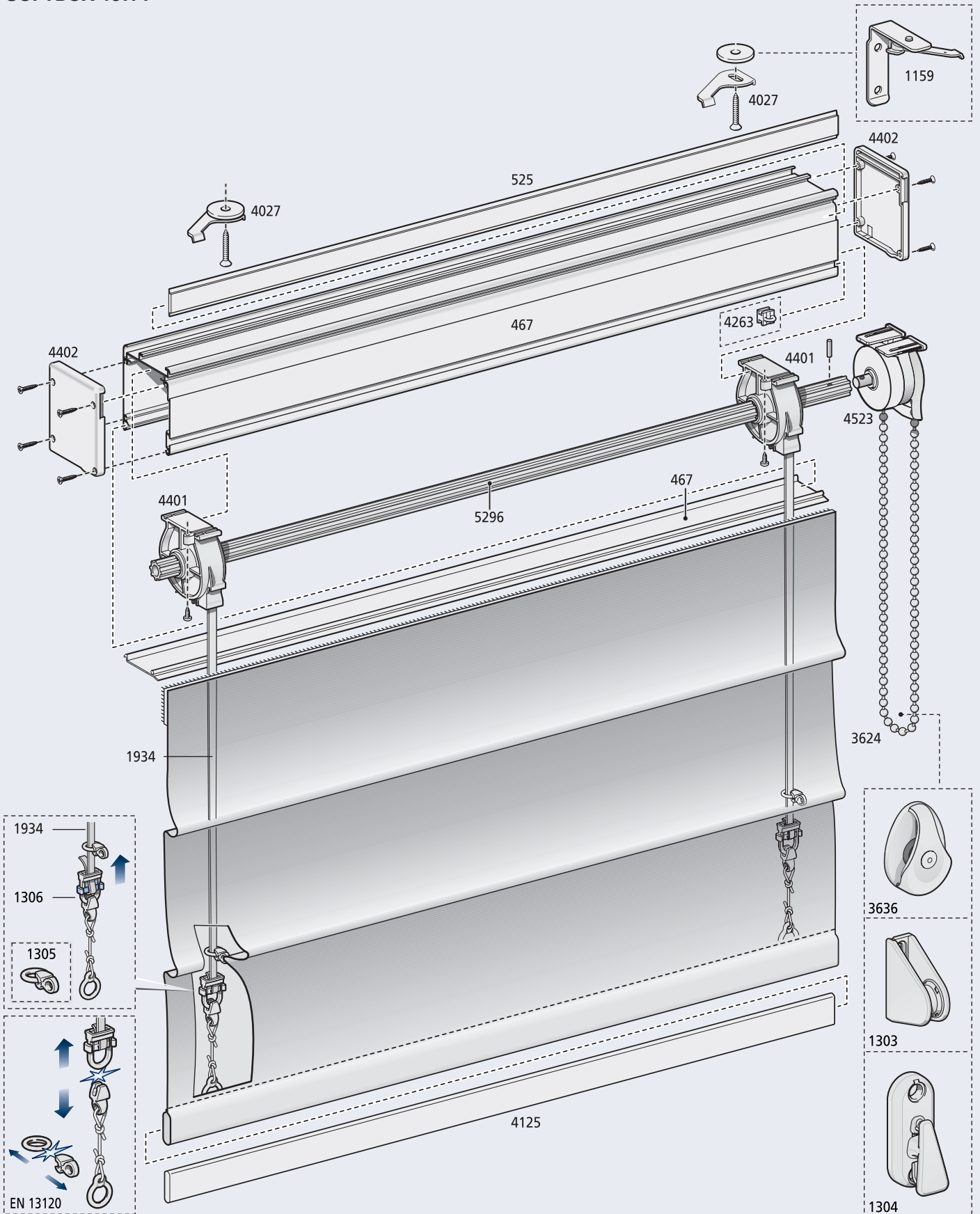

# Softbox 467



5.1.63

## SOFTBOX 467/2

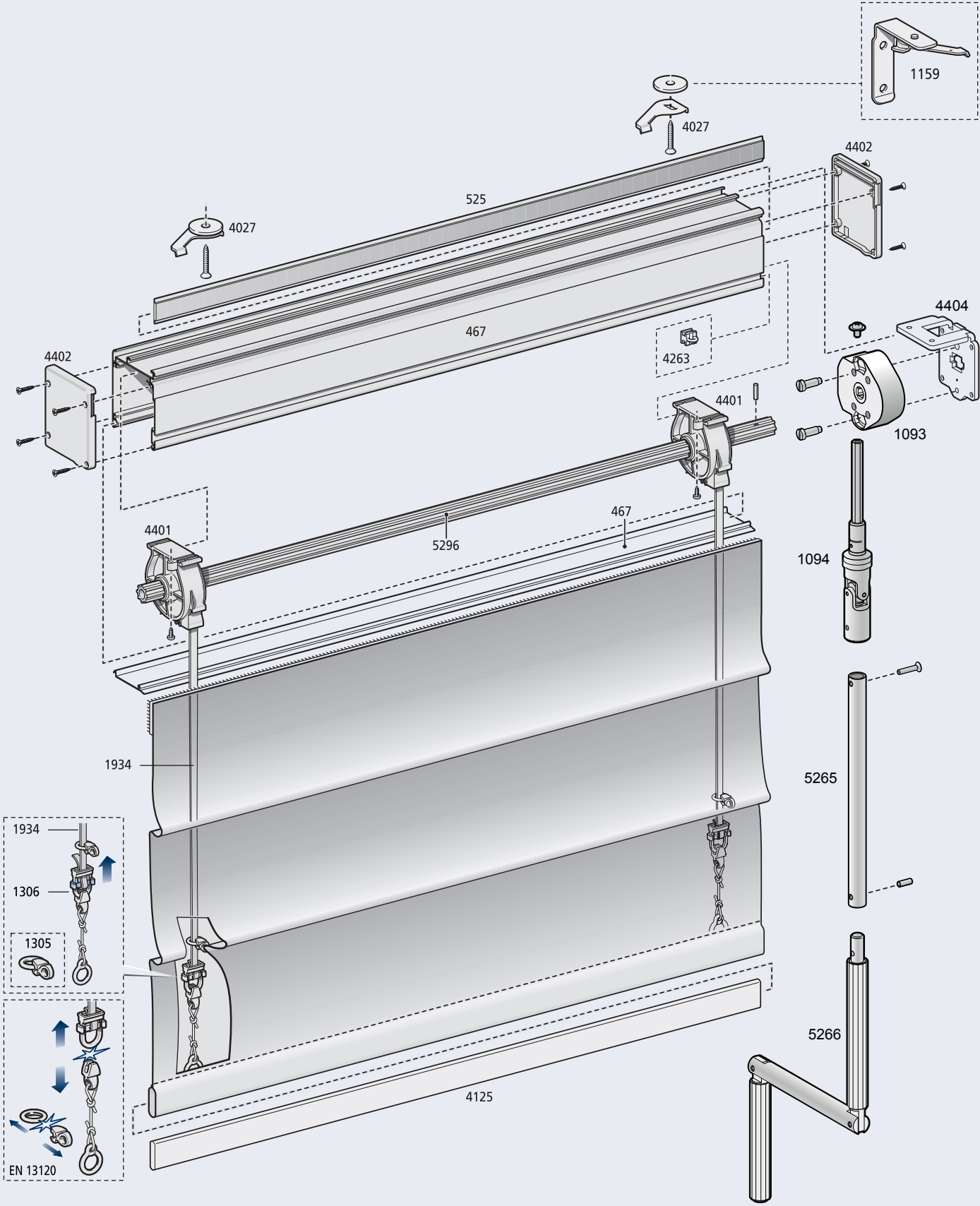





## SOFTBOX 467E

