

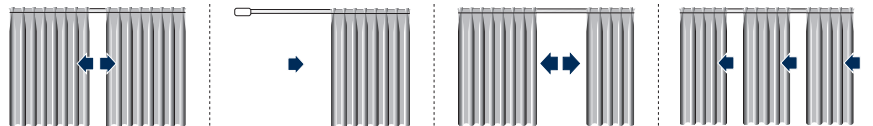

1.1.78

Round 463





1.1.80

Round 463



CARATTERISTICHE TECNICHE - SPECIFICATIONS CARACTERÍSTICAS-CARACTERÍSTICAS-CARACTÉRISTIQUES EIGENSCHAFTEN-KARAKTERISTIEKEN-ХАРАКТЕРИСТИКИ

- Profilo in lega d'alluminio estrusa 6060 T6 UNI 8278
 - ø 20 mm
 - Canale di scorrimento: 6 mm
 - Finiture superficiali:
verniciatura poliester bianco RAL 9016 opaco;
verniciatura poliester nero RAL 9005 opaco; alluminio satinato; antracite; marrone ramato; cromato; vaniglia; tortora altri colori a richiesta
 - Carrucole in termoplastico antiurto con ruote su perni in acciaio
 - Sormonto in acetilica autolubrificante permanente da 5,5 cm
 - Accessori in acetilica autolubrificante permanente
- Profile in extruded aluminium alloy 6060 T6 UNI 8278
 - ø 20 mm
 - Slide track: 6 mm
 - Surface finishes:
RAL 9016 white polyester paint matt;
RAL 9005 black polyester paint matt; copper brown; satined aluminium; vanilla; dove grey; anthracite; chromed available on request
 - Painted impact-resistant thermoplastic pulleys with wheels on steel pins
 - 5.5 cm overlap in lifetime-lubricated Delrin
 - Accessories in self-lubricating Delrin
- Perfil en aleación de aluminio extrudida 6060 T6 UNI 8278
 - ø 20 mm
 - Canal de deslizamiento: 6 mm
 - Acabados superficiales:
pintura poliéster blanca RAL 9016 mate;
pintura poliéster negra RAL 9005 mate; cobre marrón, aluminio satinado, vainilla, gris paloma, antracita; cromado otros colores bajo petición
 - Garruchas en material termoplástico antichoque con ruedas sobre pernos de acero
 - Sobreposición en acetálico de autolubricación permanente de 5,5 cm
 - Accesorios en acetálico de autolubricación permanente
- Perfil de liga de alumínio extrudido 6060 T6 UNI 8278
 - ø 20 mm
 - Calha de deslizamento: 6 mm
 - Acabamentos superficiais:
tinta de poliéster branca RAL 9016 mate
tinta de poliéster preta RAL 9005 mate; castanho acobreado; alumínio satinado; baunilha; cinza claro; antracite; cromado outras cores a pedido
 - Polias de material termoplástico anti-choque com rodas sobre pernos de aço
 - Sobreposição de resina acetálica autolubrificante de 5,5 cm
 - Acessórios de resina acetálica autolubrificante permanente
- Profilé en alliage d'aluminium extrudé 6060 T6 UNI 8278
 - ø 20 mm
 - Gorge de coulissement: 6 mm
 - Finitions superficielles:
peinture polyester blanc RAL 9016 mat;
peinture polyester noir RAL 9005 mat; brun cuivré; aluminium satiné; vanille; gris tourterelle; anthracite; chromé autres couleurs sur demande
 - Poulies en matériau thermoplastique antichoc avec roulettes sur axe en acier
 - Dispositif de chevauchement en résine d'acétyle à autolubrification permanente de 5,5 cm
 - Accessoires en résine d'acétyle à autolubrification permanente
- Rohrwelle aus stranggepresster Aluminiumlegierung 6060 T6 UNI 8278
 - ø 20 mm
 - Laufkanal: 6 mm

- Oberflächen-Finish:
Polyesterlackierung Weiß RAL 9016 matt;
Polyesterlackierung Schwarz RAL 9005 matt;
Braun, Alu eloxiert, Vanille, Taubengrau, Anthrazitgrau andere Farben auf Anfrage
 - Laufrollen aus stoßfestem Thermoplast mit auf Stahlstiften laufenden Rollen
 - Überlappung aus selbstgleitendem Acetal 5,5 cm
 - Zubehör aus selbstgleitendem Acetal
- Profiel van geëxtrudeerde aluminiumlegering 6060 T6 UNI 8278
 - ø 20 mm
 - Loopkanaal: 6 mm
 - Oppervlakteafwerking: RAL 9016 wit polyester lak mat; RAL 9005 zwart polyester lak mat; bruin, zilver geanodiseerd, vanille, duifgrijs, antraciet grijs; andere kleuren op aanvraag
 - Katrollen van stootbestendig thermoplast met wielen op stalen pennen
 - Overlappingsprofiel van permanent zelfsmarend acetal van 5,5 cm
 - Accessoires van permanent zelfsmarend acetal
- Профиль из экструдированного алюминиевого сплава 6060 T6 UNI 8278
 - ø 20 мм
 - Желоб: 6 мм
 - Специальная отделка:
полиэфирная окраска в белый цвет RAL 9016 матовый
полиэфирная окраска в черный цвет RAL 9005 матовый;
коричневый; анодирование серебро, ваниль, серо-коричневый, антрацитово-серый
другие цвета — по запросу
 - Шкивы из противоударного термопласта с колесами на стальных осях
 - Налагающий кронштейн из постоянно самосмазывающейся ацеталовой пластмассы 5,5 см
 - Принадлежности из постоянно самосмазывающейся ацеталовой пластмассы

CONFEZIONI CONSIGLIATE

A RAPPORTO DI ARRICCIAURA
THE SPACE BETWEEN THE PLEATS
RAPPORT DE FRUNCIDO
RELAÇÃO DE FRANZIDO
INDIQUE LA DISTANCE ENTRE PLIS
GIBT DEN RAFFRAPPORT AN
GEEFTDEAFSTANDTUSSENDEPLOOIENAAN
ВИД ДРАПИРОВКИ

SUGGESTED STYLES OF CURTAINS
TIPOS DE CONFECCIÓN
TIPOS DE CORTINAS ACONSELHADOS
CONFECTION CONSEILLÉE
EMPFOHLENE VORHANGBÄNDER
AANBEVOLEN CONFECTIE

B NASTRO - TAPE
CINTA - FITA
GALON - BAND
LINT - ЛЕНТА

| | A | B |
|--|-----|--|
| | 1:2 | art. 768 - h 30 mm art. 738 - h 65 mm |
| | 1:2 | art. 768 - h 30 mm art. 738 - h 65 mm |
| | 1:2 | art. 768 - h 30 mm art. 738 - h 65 mm |

INSTALLAZIONE - INSTALLATION - INSTALACIÓN - INSTALAÇÃO
 INSTALLATION - INSTALLATION - INSTALLATIE - УСТАНОВКА

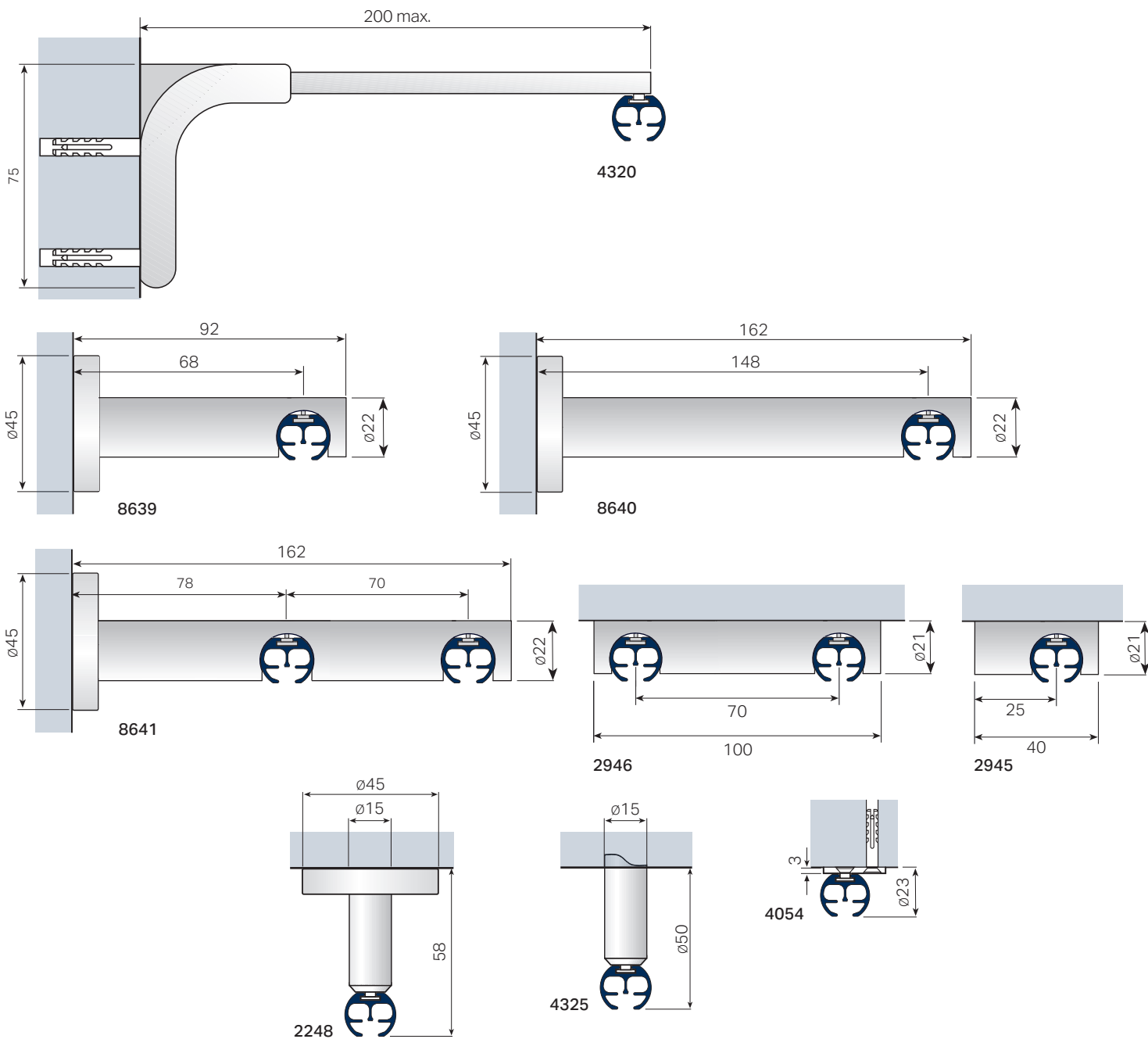

POSIZIONAMENTO SUPPORTI

SUPPORT POSITIONING
 DISTANCIA ENTRE SOPORTES
 POSIÇÃO DOS SUPORTES
 POSITION DES SUPPORTS
 ANBRINGUNG DER HALTERUNG
 POSITIE VAN DE STEUNEN
 РАЗМЕЩЕНИЕ КРОНШТЕЙНОВ

| L cm | |
|-----------|---|
| 140 | 2 |
| 141 + 200 | 3 |
| 201 + 280 | 4 |
| 281 + 340 | 5 |
| 341 + 400 | 6 |

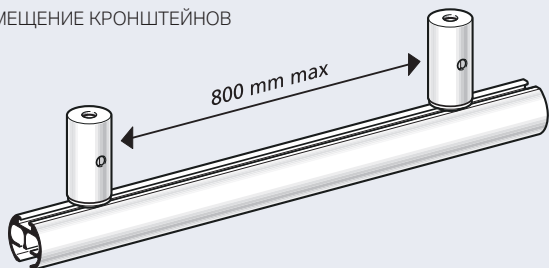

SCIVOLI

GLIDERS
 CORREDERAS
 DESLIZADORES
 GLISSEURS
 GLEITER
 GLIJDEERS
 БЕГУНКИ

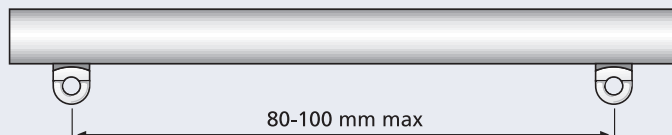

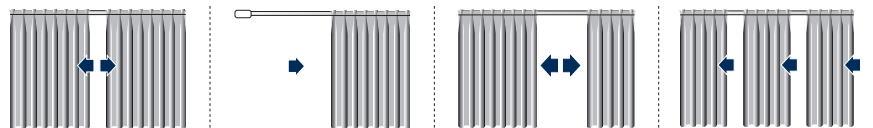



СИСТЕМА ДЛЯ ДРАПИРОВАННЫХ ШТОР ПРЕИМУЩЕСТВЕННО ДЛЯ БЫТОВОГО ИСПОЛЬЗОВАНИЯ ИЛИ ДЛЯ ОФИСНЫХ ПОМЕЩЕНИЙ.

Особенная круглая форма делает ее пригодной для современных интерьеров. Приведение в действие шнурами. Рекомендуется для штор Д. 600 см макс. и В. 300 см с весом до 4 кг. Открытие может быть центральным, боковым, в нескольких точках и несимметричным. Эта система рекомендована для потолочной, настенной установки или для свободного подвешивания. Движение шнуров по независимым параллельным желобам позволяет выполнять системы с поворотом на 90° или же с большим радиусом. Движение осуществляется посредством самосмазывающихся полозков из полиэтилена или роликовых бегунков для штор, вес которых приближается к максимальному.



CARATTERISTICHE TECNICHE - SPECIFICATIONS CARACTERÍSTICAS-CARACTERÍSTICAS-CARACTÉRISTIQUES EIGENSCHAFTEN-KARAKTERISTIEKEN-ХАРАКТЕРИСТИКИ

- Profilo in lega d'alluminio estrusa 6060 T6 UNI 8278
- ø 28 mm
- Canale di scorrimento: 6 mm
- Raggio di curvatura minima:
curve a 90°: 30 cm
ampio raggio: 50 cm
- Finiture superficiali:
verniciatura poliestere bianco RAL 9016 lucido;
verniciatura poliestere nero RAL 9005 opaco;
alluminio satinato; cromato
altri colori a richiesta
- Carrucole in termoplastico antiurto con ruote su perni in acciaio
- Sormonto in acetilica autolubrificante da 5,5 cm
- Accessori in acetilica autolubrificante
- 6060 T6 UNI 8278 extruded aluminium alloy track
- 28 mm ø
- Sliding channel: 6 mm
- Minimum radius of curvature:
90° curves: 30 cm
wide radius: 50 cm
- Surface finishes:
RAL 9016 white polyester paint polished; RAL 9005 black
polyester paint matt satined aluminium; chrome
available on request
- Shockproof thermoplastic pulleys with wheels on steel journals
- 5.5. cm self-lubricating acetylic overlap
- Self-lubricating acetylic accessories
- Perfil en aleación de aluminio extruido 6060 T6 UNI 8278
- ø 28 mm - Canal de deslizamiento: 6 mm;
- Radio de curvatura mínima:
curvas en 90°: 30 cm
ángulo amplio: 50 cm
- Acabados de la superficie:
pintura poliéster blanca RAL 9016 brillante; poliéster negra
RAL 9005 mate; aluminio satinado; cromado
otros colores bajo petición
- Polea de termoplástico endurecido con ruedas sobre ejes de acero
- Sobreposición en acetálico autolubrificante de 5,5 cm
- Accesorios de acetálico autolubrificante
- Perfil de liga de alumínio extrudido 6060 T6 UNI 8278
- ø 28 mm
- Calha de deslizamento: 6 mm
- Raio de curvatura mínimo:
curvas de 90°: 30 cm
raio amplo: 50 cm
- Acabamentos superficiais:
tinta de poliéster branca RAL 9016 polido; poliéster preta RAL
9005 mate; alumínio satinado; cromado
outras cores a pedido
- Polias de material termoplástico anti-choque com rodas
aplicadas em pernos de aço
- Sobreposição de resina acetálica autolubrificante de 5,5 cm
- Acessórios de resina acetálica autolubrificante
- Profil en alliage d'aluminium extrudé 6060 T6 UNI 8278
- ø28 mm
- Rail de coulissement: 6 mm
- Rayon minimum:
courbes à 90°: 30 cm
grand rayon: 50 cm
- Finition superficielle:
peinture polyester blanc RAL 9016 brillant;
polyester noir RAL 9005 mat; aluminium satiné; chromé
autres couleurs sur demande
- Poulies en matériau thermoplastique antichoc avec roues sur
pivots en acier
- Croisement en résine d'acétal autolubrificante de 5,5 cm
- Accessoires en résine d'acétal autolubrificante
- Profil aus extrudierter Alu-Legierung 6060 T6 UNI 8278
- ø28 mm - Laufkanal: 6 mm
- Kleinster Biegeradius 90°-Kurven: 30 cm; großer Kurvenradius: 50 cm
- Oberflächen-Finish:
Polyesterlackierung Weiß RAL 9016 poliert; Polyesterlackierung
Schwarz RAL 9005 matt; Alu eloxiert; Chrom
andere Farben auf Anfrage
- Umlenkungen aus stoßfestem Thermoplast mit Rollen auf
Stahlbolzen
- Überlappung aus selbstschmierendem Acetal 5,5 cm
- Zubehör aus selbstschmierendem Acetal
- 6060 T6 UNI 8278 geëxtrudeerd aluminium profiel
- ø28 mm
- Kanaalbreedte 6 mm
- Minimum straal van verbuiging op 90°: 30 cm
op grote straal: 50 cm
- Afwerking: RAL 9016 wit polyester lak gepolijst; RAL 9005
zwart mat polyesterlak; gesatineerd aluminium; verchroomd
andere kleuren op aanvraag
- Schokbestendige thermoplastische poelies met wielen op
metalen as
- Overlapbeugel tot 5,5 cm
- Профиль из экструдированного алюминиевого сплава
6060 T6 UNI 8278
- Диаметр - 28 мм
- Желоб: 6 мм
- Минимальный радиус поворота:
повороты 90°: 30 см
большой радиус: 50 см
- Отделка поверхности:
полиэфирная окраска в белый цвет RAL 9016 полированный;
полиэфирная окраска в черный цвет RAL 9005 матовый
сатиновый алюминий - хром
другие цвета — по запросу
- Шкивы из противоударного термопласта с колесами
на стальных осях
- Налегаящий кронштейн из самосмазывающейся
ацеталовой пластмассы 5,5 см
- Принадлежности из самосмазывающейся
ацеталовой пластмассы



1.1.86

Round 468

INSTALLAZIONE - INSTALLATION - INSTALACIÓN - INSTALAÇÃO -
INSTALLATION - INSTALLATION - INSTALLATIE - УСТАНОВКА

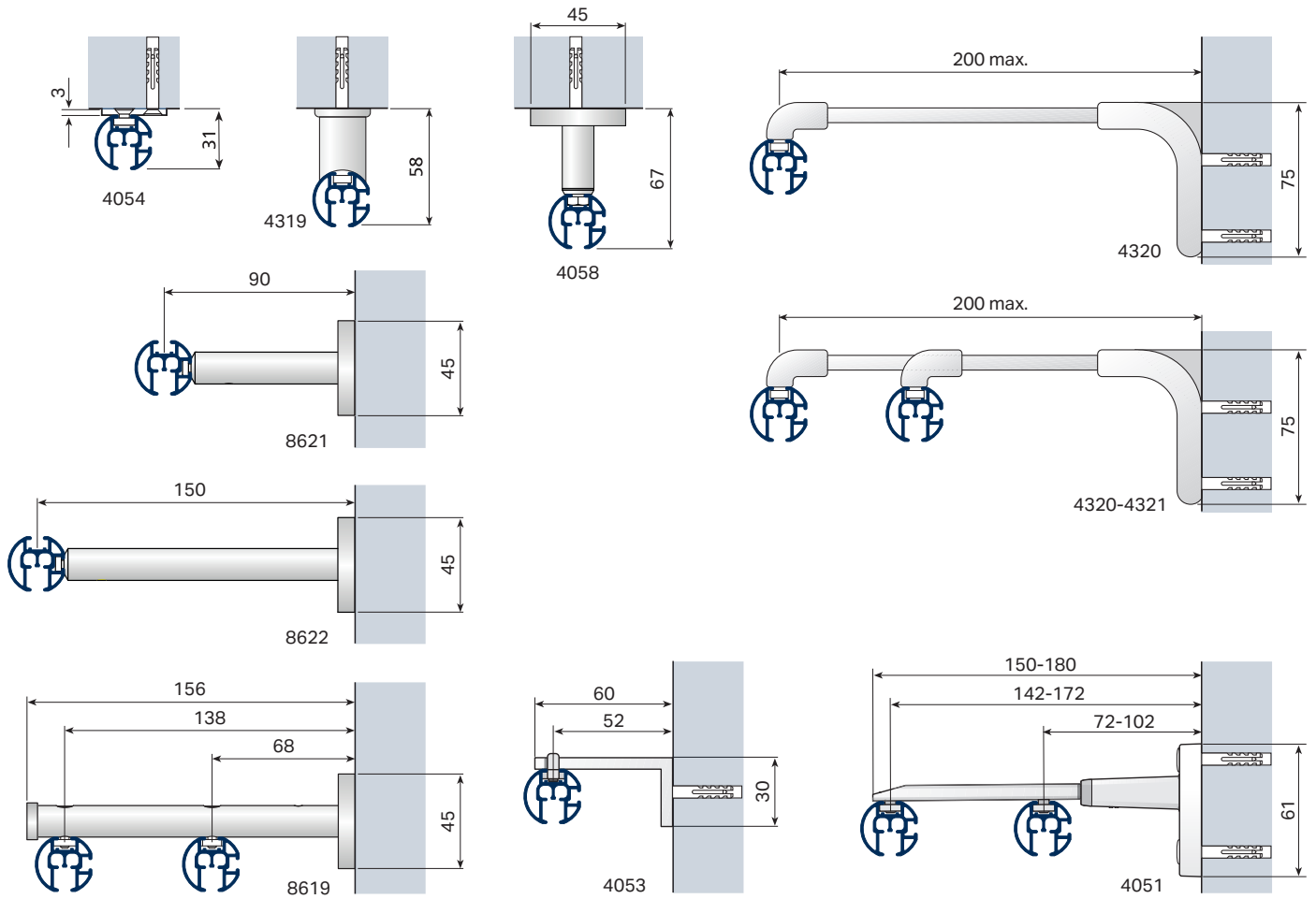

CARRUCOLA ART. 4317

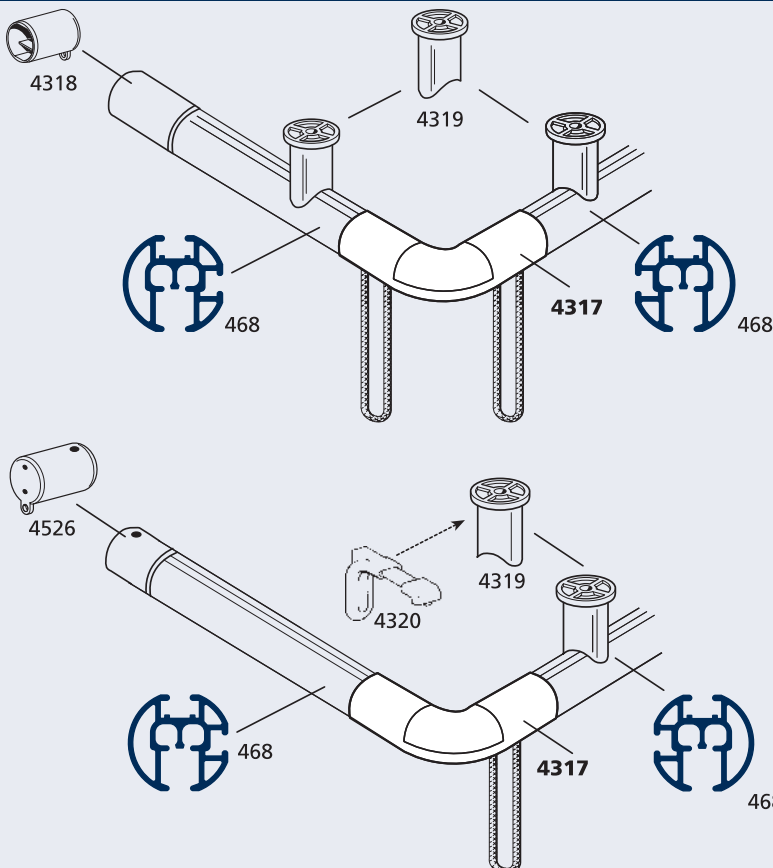

PULLEY, ART. 4317
 POLEA, ART. 4317
 POLIA, ART. 4317
 POULIE, ART. 4317
 ÜBERLAUFWAGEN, ART. 4317
 РОЕЛИЕ, ART. 4317
 БЛОКИ, 4317

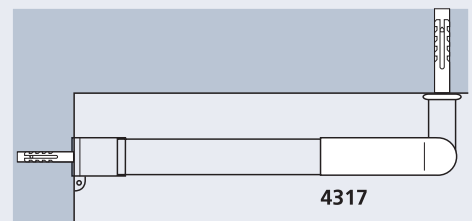
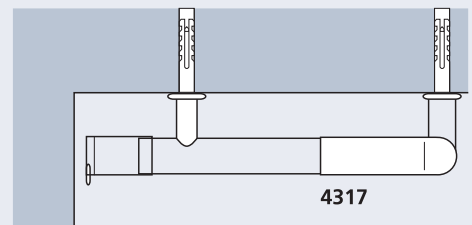

POSIZIONAMENTO SUPPORTI

SUPPORT POSITIONING
 DISTANCIA ENTRE SOPORTES
 POSIÇÃO DOS SUPORTES
 POSITION DES SUPPORTS
 ANBRINGUNG DER HALTERUNG
 POSITIE VAN DE STEUNEN
 РАЗМЕЩЕНИЕ КРОНШТЕЙНОВ

| L cm | |
|-----------|---|
| 140 | 1 |
| 141 → 200 | 2 |
| 201 → 280 | 3 |
| 281 → 340 | 4 |
| 341 → 480 | 5 |
| 481 → 600 | 6 |

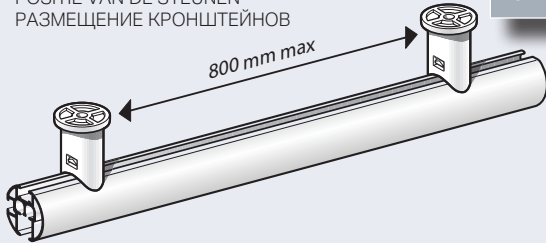

CURVE

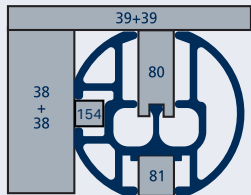

BENDING
 CURVAS
 CURVAS
 COURBAGE
 BOGEN
 BUIGEN
 ИЗГИБ



max 90°
 R. 30 cm

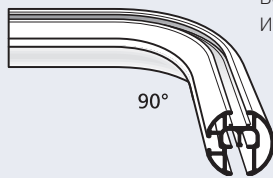

art. 9882
 (Sec. C)



art. 9810
 (Sec. C)



art. 9940
 (Sec. C)

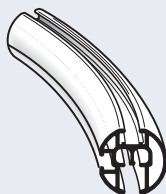
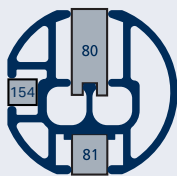

art. 9883
 (Sec. C)



art. 9805
 (Sec. C)



art. 9983
 (Sec. C)

CONFEZIONI CONSIGLIATE

A RAPPORTO DI ARRICCIATURA
 THE SPACE BETWEEN THE PLEATS
 RAPPORT DE FRUNCIDO
 RELAÇÃO DE FRANZIDO
 INDIQUE LA DISTANCE ENTRE PLIS
 GIBT DEN RAFFRAPPORT AN
 GEEFTDEAFSTANDTUSSENDEPLOOIENAAN
 ВИД ДРАПИРОВКИ

SUGGESTED STYLES OF CURTAINS
 TIPOS DE CONFECCIÓN
 TIPOS DE CORTINAS ACONSELHADOS
 CONFECTION CONSEILLÉE
 EMPFOHLENE VORHANGBÄNDER
 AANBEVOLEN CONFECTIE

B NASTRO - TAPE
 CINTA - FITA
 GALON - BAND
 LINT - ЛЕНТА

| | A | B |
|--|-----------------|--|
| | 1:2 | art. 768 - h 30 mm art. 738 - h 65 mm |
| | 1:2 | art. 768 - h 30 mm art. 738 - h 65 mm |
| | 1:2 | art. 768 - h 30 mm art. 738 - h 65 mm |
| | 2:3 | art. 799 - h 75 mm |
| | 4552/1 ←60 mm → | |
| | 4552/2 ←80 mm → | |

SCIVOLI

GLIDERS
 CORREDERAS
 DESLIZADORES
 GLISSEURS

GLEITER
 GLIJDERS
 БЕГУНКИ

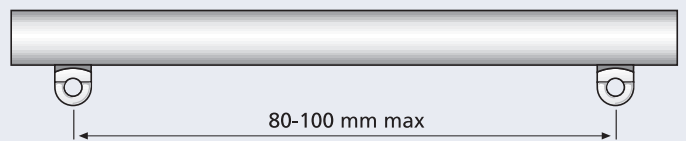

SISTEMAZIONI

APPLICATION
 COLOCACIÓN
 APLICAÇÕES
 MONTAGE
 MONTAGE
 TOEPASSING
 ВАРИАНТЫ
 УСТАНОВКИ

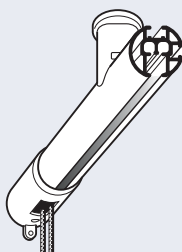

0°

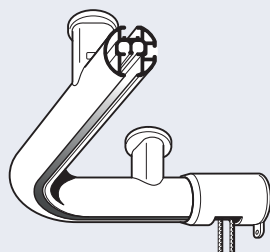

90°

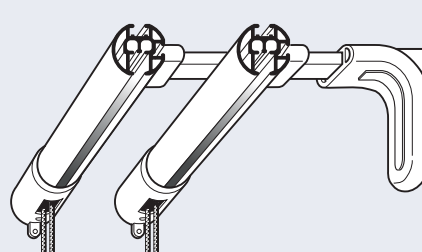

0° + 0°



1.1.88

Round 468

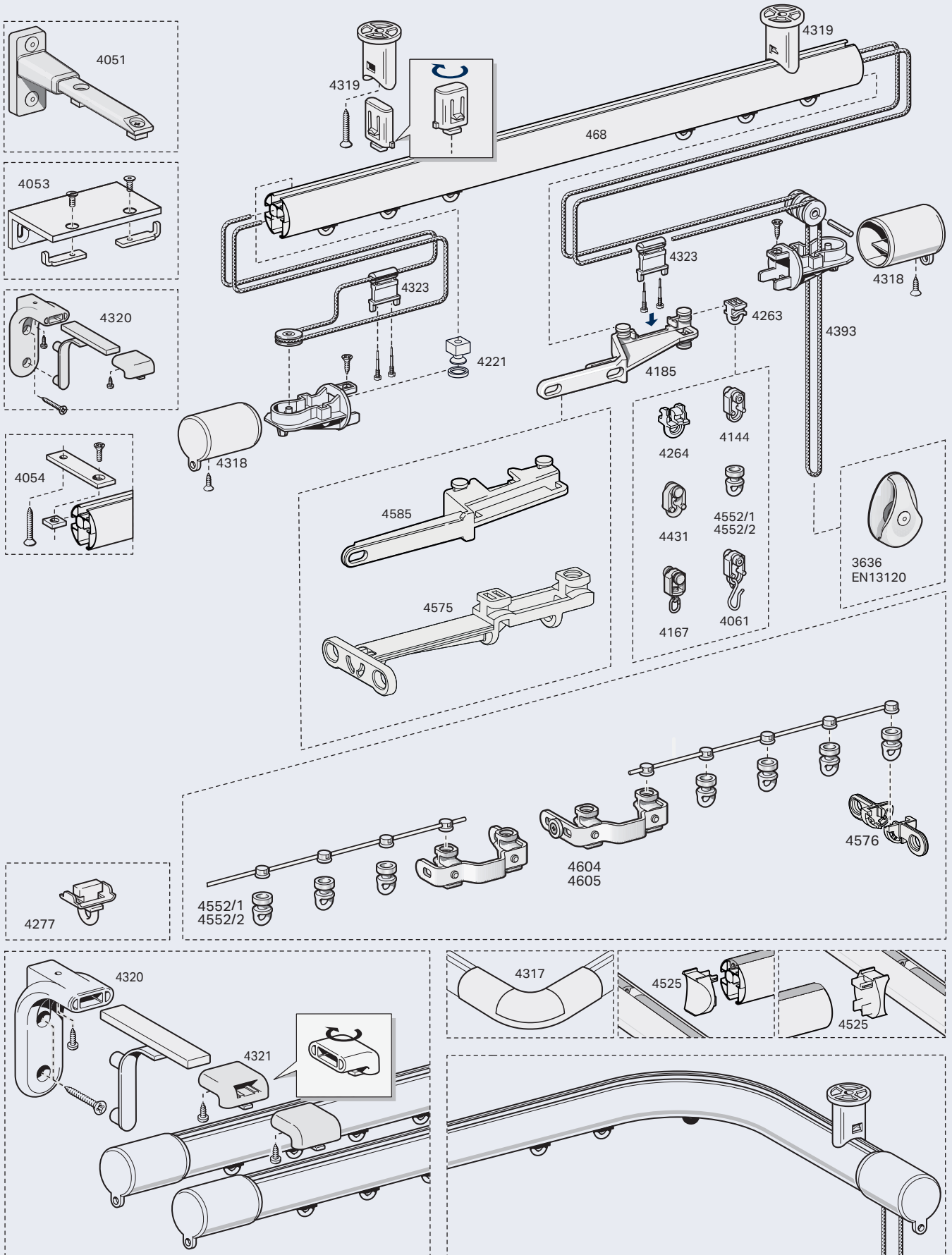



FUTURA

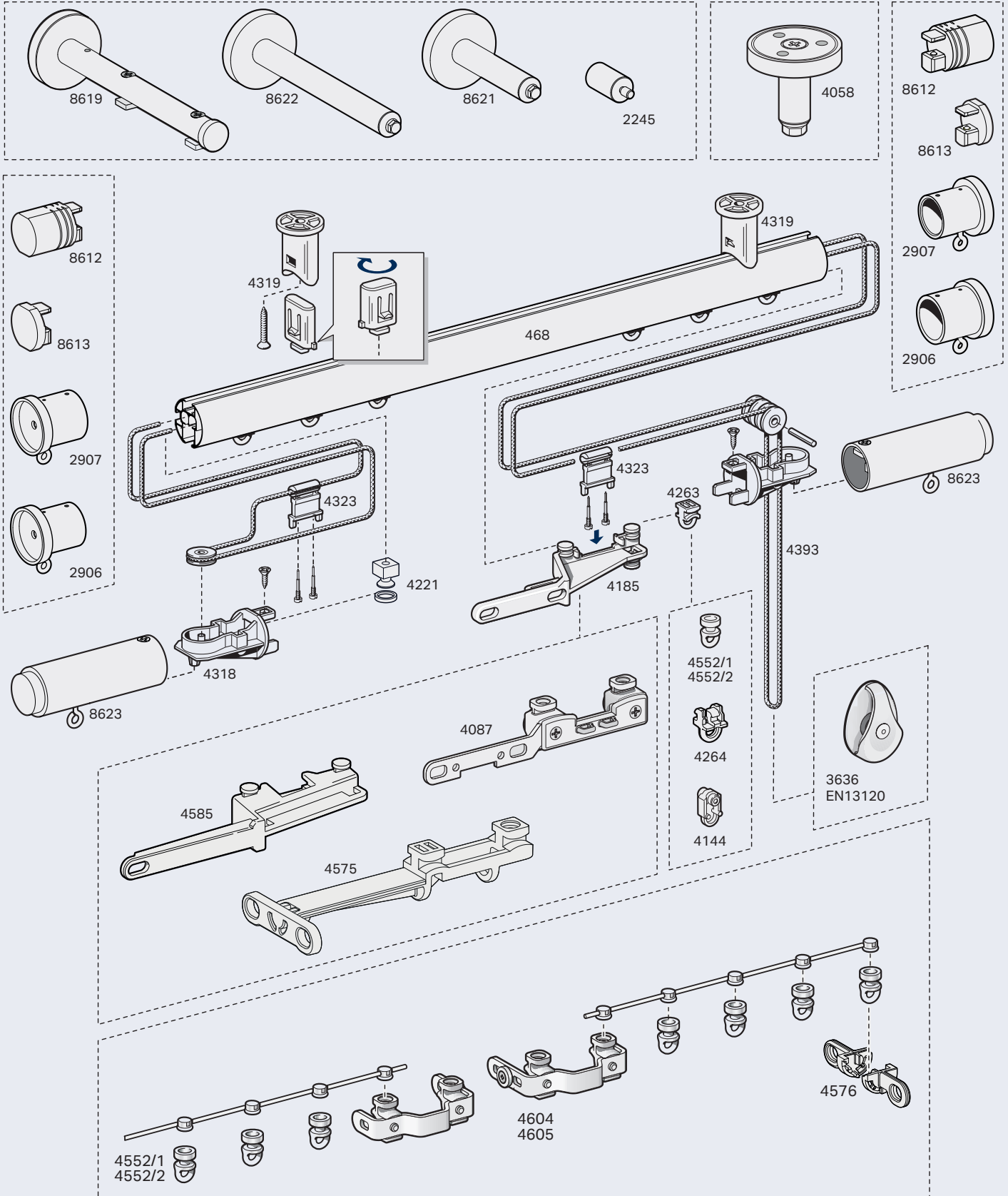

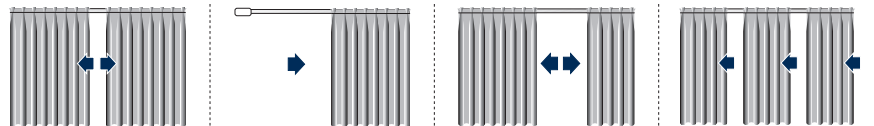
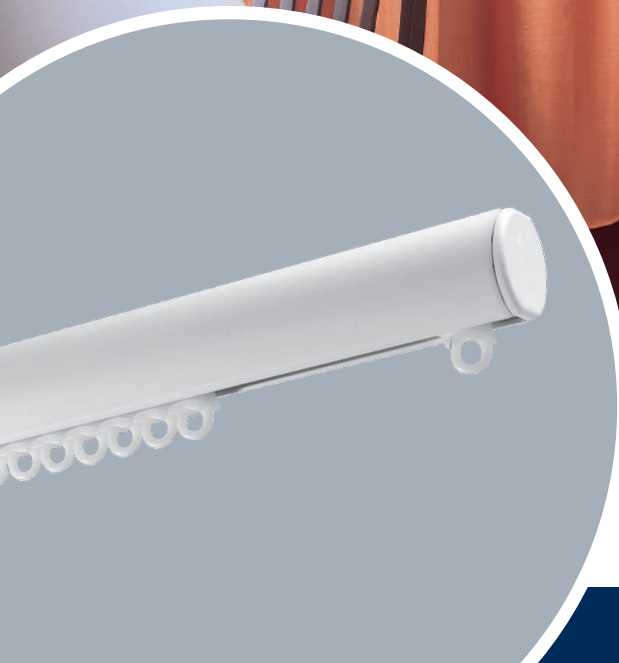



3.1.8

Round 468

1:1

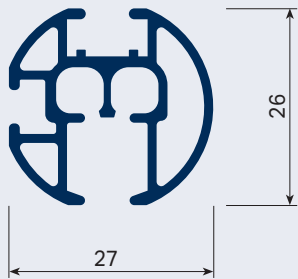
**USE****UTILIZZO - USE - USO
USO - UTILISATION - ANWENDUNG
GEBRUIK - ИСПОЛЬЗОВАНИЕ**

SISTEMA PER TENDE ARRICCIATE AD USO SEPARAZIONE DI AMBIENTI INDICATO PER DOCCE, AMBIENTI PROFESSIONALI ED OSPEDALIERI

La particolare forma rotonda lo rende esteticamente gradevole. Azionamento a strappo. Indicato per tendaggi L 800 cm max ed H 300 cm di peso non superiore a 6 kg. L'apertura della tenda può essere centrale, laterale, multipla o asimmetrica. Il sistema è indicato per installazioni a soffitto, a parete ed in libera sospensione tramite specifici tiranti, con profilo a vista. Il sistema permette la realizzazione di profili curvi a 90° o centinati ad ampio raggio. Lo scorrimento è garantito da scivoli autolubrificanti in polietilene o da scorrevoli a rullo in acetilica per i tendaggi al limite della portata.

DRAPED CURTAIN SYSTEM USED FOR SEPARATING AREAS. SUITABLE FOR SHOWERS AND FOR PROFESSIONAL AND HOSPITAL ENVIRONMENTS

The special round shape makes it aesthetically pleasant. Hand operated. For use with curtains 800 cm W max. and 300 cm H weighing not more than 6 kg. The curtain opening can be central, lateral, multiple or asymmetric. The system is suitable for ceiling and wall installations and free hanging ones using specific hangers, with exposed track.

The system allows tracks curved through 90° or with wide radius centring to be installed. Sliding is guaranteed by self-lubricating polyethylene slides or by roller gliders for curtains at the load limit.

SISTEMA DE CORTINAS FRUNCIDAS PARA SEPARACIÓN DE AMBIENTES, ADECUADO PARA DUCHAS, AMBIENTES PROFESIONALES Y HOSPITALES

Su particular forma redondeada le confiere un aspecto muy agradable. Accionamiento manual. Adecuado para cortinas de anchura máx. 800 cm y altura máx. 300 cm, de peso hasta 6 kg. La apertura de la cortina puede ser central, lateral, múltiple o asimétrica.

Sistema adecuado para montajes en techo, en pared o en libre suspensión mediante tirantes específicos, con perfil a la vista. Este sistema permite realizar perfiles curvos de 90° o curvas de amplio ángulo. El deslizamiento se efectúa mediante correderas deslizantes autolubricadas de polietileno o correderas con ruedecitas en acetálico para las cortinas más pesadas.

SISTEMA PARA CORTINAS FRANZIDAS PARA USO COMO SEPARADORES DE AMBIENTES. INDICADO PARA DUCHES, AMBIENTES PROFISSIONAIS E HOSPITALARES

A sua forma redonda especial dá-lhe um aspecto esteticament agradável. Accionamento à mão. Indicado para cortinas com

largura máxima de 800 cm, altura 300 cm e peso não superior a 6 kg. A abertura da cortina pode ser central, lateral, múltipla ou assimétrica. O sistema é indicado para instalações no tecto, na parede e em suspensão livre mediante utilização de tirantes específicos, com perfil à mostra. O sistema permite fazer instalações com curvas de 90° ou curvaturas de raio amplo. O deslizamento é garantido por deslizadores de polietileno autolubrificantes ou por corredeiras de rolo de resina acetálica, para cortinas no limite máximo de peso.

SYSTÈME POUR RIDEAUX DRAPÉS DE SÉPARATION DE LOCAUX, INDIQUÉ POUR DOUCHES, LOCAUX PROFESSIONNELS ET SECTEUR HOSPITALIER

Sa forme ronde particulière lui confère une esthétique agréable. Actionnement à tirage manuel. Préconisé pour rideaux L 800 cm max et H 300 cm d'un poids non supérieur a 6 kg. L'ouverture du rideau peut être centrale, latérale, multiple ou asymétrique. Ce système est approprié pour installation plafond, de face et suspendu par tringles spéciales, avec profilé visible. Il permet la réalisation de profils cintrés à 90° ou à grand rayon. Le coulissement est assuré par glissières autolubrifiantes en polyéthylène ou par rouleurs en résine d'acétal pour les rideaux atteignant le poids maximum.

VORHANGSYSTEM ZUR RAUMTRENNUNG VON DUSCHEN, ARBEITSBEREICHEN UND IN KRANKENHÄUSERN

Dank der besonderen, runden Form ist das System besonders ansprechend. Zugbetätigung. Für Gardinen mit max. L 800 cm und H 300 cm, Gewicht höchstens 6 kg. Mögliche Öffnungsarten: 2-teilig, einteilig, mehrteilig oder asymmetrisch. Das System ist für Decken- und Wandmontage sowie freihängende Montage mit Deckemabhängung, vorzugsweise mit sichtbarem Profil, geeignet. Das System ermöglicht das Ausführen von 90°-Kurven oder Kurven mit großem Kurvenradius. Selbstschmierende Polyethylenleiter oder Acetal-Rollgleiter für Gardinen, deren Gewicht fast an der Tragfähigkeitsgrenze liegt, gewährleisten einwandfreies Gleiten.

GORDIJNRAIL VOOR AFSCHIEDINGEN. GEBRUIK VOOR DOUCHES EN BEDAFSCHERMING IN KLINIEKEN

Handbediend. Gebruik voor gordijnen tot 8 m breed en 3 m hoog met maximum gewicht tot 6 kg. Openen van het gordijn kan centraal of lateraal, of asymmetrische verdeling. Bevestiging tegen plafond of wand, alsook vrijhangend. De rail kan verbogen worden op 90° of op grote straal. Het glijden wordt gegarandeerd door zelfsmerende polyethyleen glijders of rollers voor gordijnen aan het limietgewicht.

СИСТЕМА ДЛЯ ДРАПИРОВАННЫХ ШТОР, ПРЕДНАЗНАЧЕННЫХ ДЛЯ РАЗДЕЛЕНИЯ ПОМЕЩЕНИЙ, РЕКОМЕНДУЕТСЯ ДЛЯ ДУШЕЙ, ОФИСНЫХ И БОЛЬНИЧНЫХ ПОМЕЩЕНИЙ.

Особенная круглая форма придает ей приятную эстетику. Привод в действие вручную. Рекомендуется для штор Д. 800 см макс. и В. 300 см с весом не более 6 кг. Открытие шторы может быть центральным, боковым, в нескольких точках и несимметричным. Эта система рекомендована для потолочной, настенной установки или для свободного подвешивания при помощи специальных тяг, с видимым профилем. Система позволяет выполнять повороты на 90° или с большим радиусом. Движение осуществляется посредством самосмазывающихся полозков из полиэтилена или роликовых бегунков из ацеталовой пластмассы для штор, вес которых приближается к максимальному.

| Kg ref. 4263 | 2m | 4m | 6m | 8m | 10m | 12m | 14m | 16m | 18m | 20m | Kg ref. 4263 | 2m | 4m | 6m | 8m | 10m | 12m | 14m | 16m | 18m | 20m |
|--------------|------|------|------|----|-----|-----|-----|-----|-----|-----|--------------|------|------|------|----|-----|-----|-----|-----|-----|-----|
| | 6 Kg | 8 Kg | 4 Kg | | | | | | | | | 3 Kg | 3 Kg | 2 Kg | | | | | | | |
| | 5 Kg | 7 Kg | 3 Kg | | | | | | | | | 3 Kg | 3 Kg | 2 Kg | | | | | | | |



CARATTERISTICHE TECNICHE - SPECIFICATIONS CARACTERÍSTICAS-CARACTERÍSTICAS-CARACTÉRISTIQUES EIGENSCHAFTEN-KARAKTERISTIEKEN-ХАРАКТЕРИСТИКИ

- Profilo in lega d'alluminio estrusa 6060 T6 UNI 8278
- Diametro: 28 mm - Canale di scorrimento: 6 mm
- Raggio di curvatura minima:
curve a 90°: 30 cm - curve ad ampio raggio: 50 cm
- Finitura superficiale: verniciatura poliester bianco RAL 9016 lucido, nero RAL 9005, anodizzato argento, cromato, oro
altri colori a richiesta
- Accessori in acetilica autolubrificante

- 6060 T6 UNI 8278 extruded aluminium alloy track
- Diameter: 28 mm - Sliding channel: 6 mm
- Minimum radius of curvature:
90° curves: 30 cm - wide radius curves: 50 cm
- Surface finish: RAL 9016 white polyester paint polished, RAL 9005 black, silver anodised, chromed, gold
available on request
- Self-lubricating acetylic accessories

- Perfil en aleación de aluminio extruido 6060 T6 UNI 8278
- Diámetro: 28 mm
- Canal de deslizamiento: 6 mm - ángulo de curvatura mínima:
curvas en 90°: 30 cm - curvas de amplio ángulo: 50 cm
- Acabados de la superficie: pintura poliéster blanca RAL 9016
brillante, negra RAL 9005, anodizado plata, cromado, oro
otros colores bajo petición
- Accesorios de acetálico autolubrificante

- Perfil de liga de alumínio extrudido 6060 T6 UNI 8278
- Diâmetro: 28 mm - Calha de deslizamento: 6 mm
- Raio de curvatura mínimo:
curvas de 90°: 30 cm - curvas de raio amplo: 50 cm
- Acabamento superficial: tinta de poliéster branca RAL 9016
polido, preta RAL 9005, anodizado prateado, cromado, dourado
outras cores a pedido
- Acessórios de resina acetálica autolubrificante

- Profil en alliage d'aluminium extrudé 6060 T6 UNI 8278
- Diamètre: 28 mm - Rail de coulissement: 6 mm
- Rayon minimum:
courbes à 90°: 30 cm - courbes à grand rayon: 50 cm
- Finition superficielle:
peinture polyester blanc RAL 9016 brillant, anodisé argent, noir
RAL 9005, cromé, or
autres couleurs sur demande
- Accessoires en résine d'acétal autolubrificante

- Profil aus extrudierter Alu-Legierung 6060 T6 UNI 8278
- Durchmesser: 28 mm - Laufkanal: 6 mm
- Kleinster Biegeradius:
90°-Kurven: 30 cm - Kurven mit großem Radius: 50 cm
- Oberflächen-Finish:
Polyesterlackierung Weiß RAL 9016 poliert - Schwarz RAL
9005 - Alu eloxiert - Verchromt - Messing
andere Farben auf Anfrage
- Zubehör aus selbstschmierendem Acetal

- 6060 T6 UNI 8278 aluminium profiel
- Diameter 28 mm - Glijkanaal 6 mm
- Minimum straal van verbuiging 90°: 30 cm - grote straal: 50 cm
- Oppervlaktebehandeling: RAL 9016 wit polyesterlak gepolijst,
RAL 9005 zwart, zilver geanodiseerd, verchromd, goud
andere kleuren op aanvraag
- Zelfsmerende acetyl onderdelen

- Профиль из экструдированного алюминиевого сплава
6060 T6 UNI 8278
- Диаметр: 28 мм - Желоб: 6 мм
- Минимальный радиус поворота:
повороты на 90°: 30 см - повороты с большим радиусом: 50 см
- Отделка поверхности: полиэфирная окраска в белый
цвет RAL 9016 полированный, в черный цвет RAL 9005,
анодирование серебро, хромированный, золото
другие цвета — по запросу
- Принадлежности из самосмазывающейся ацеталовой
пластмассы

DIVISIONE AMBIENTI

PARTITIONING
SEPARACIÓN AMBIENTES
DIVISÃO DE AMBIENTES
SÉPARATION
RAUMABTRENNUNGEN
AFSCHEIDINGEN
РАЗДЕЛЕНИЕ ПОМЕЩЕНИЯ

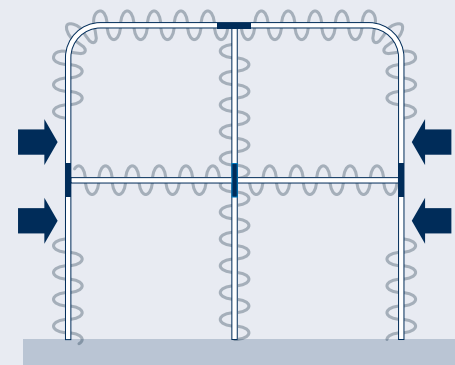
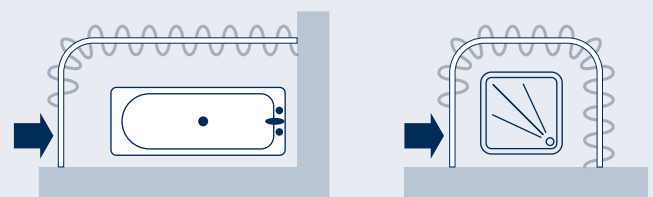
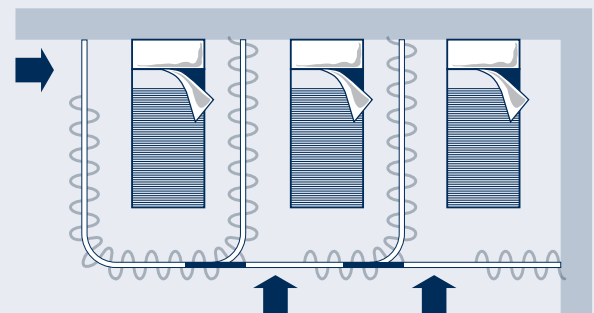
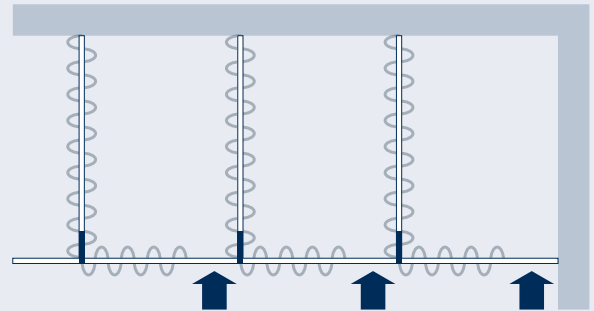



3.1.10

Round 468

INSTALLAZIONE

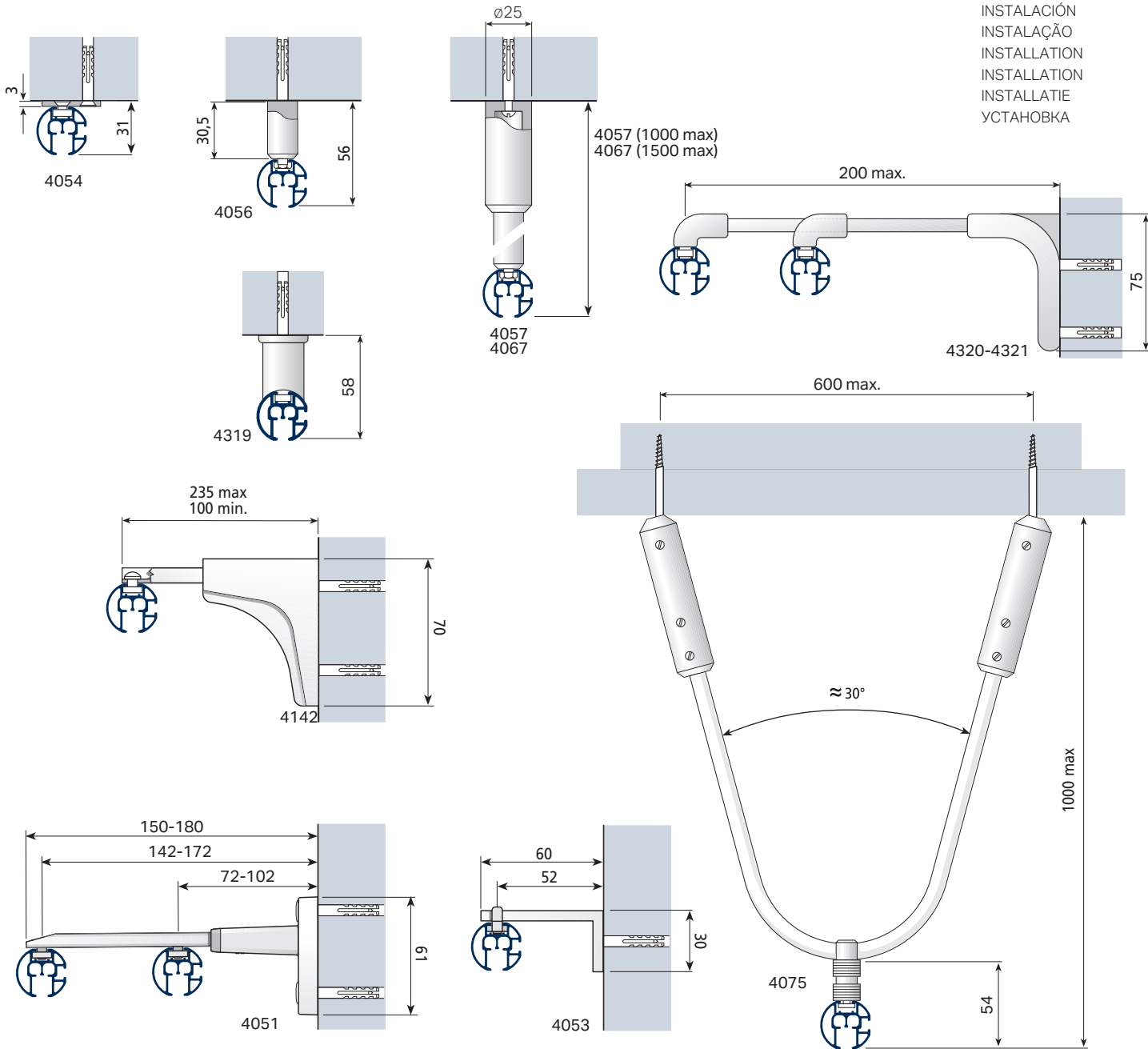

INSTALLATION
 INSTALACIÓN
 INSTALAÇÃO
 INSTALLATION
 INSTALLATION
 INSTALLATIE
 УСТАНОВКА

CURVE - BENDING - CURVAS - CURVAS - COURBAGE - BOGEN - BUIGEN - ИЗГИБ

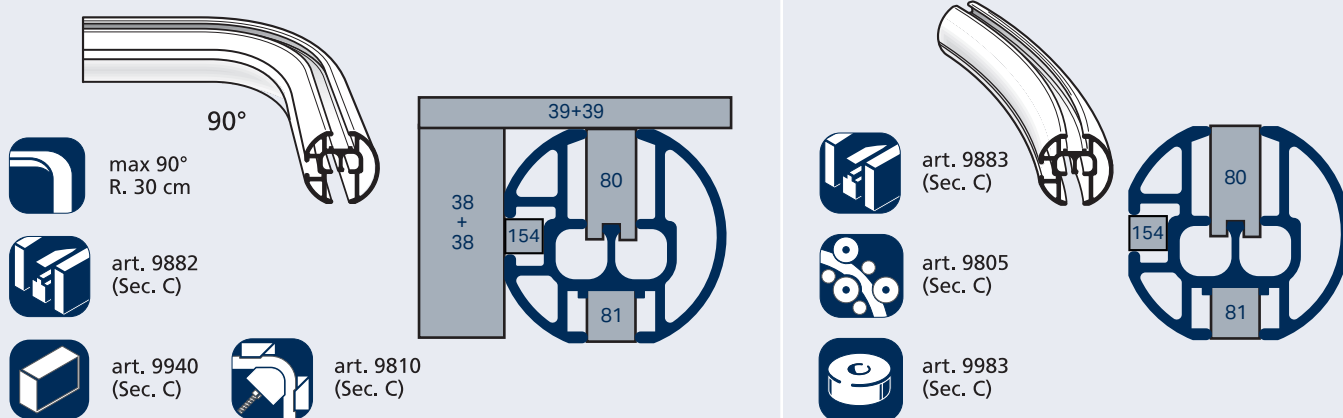

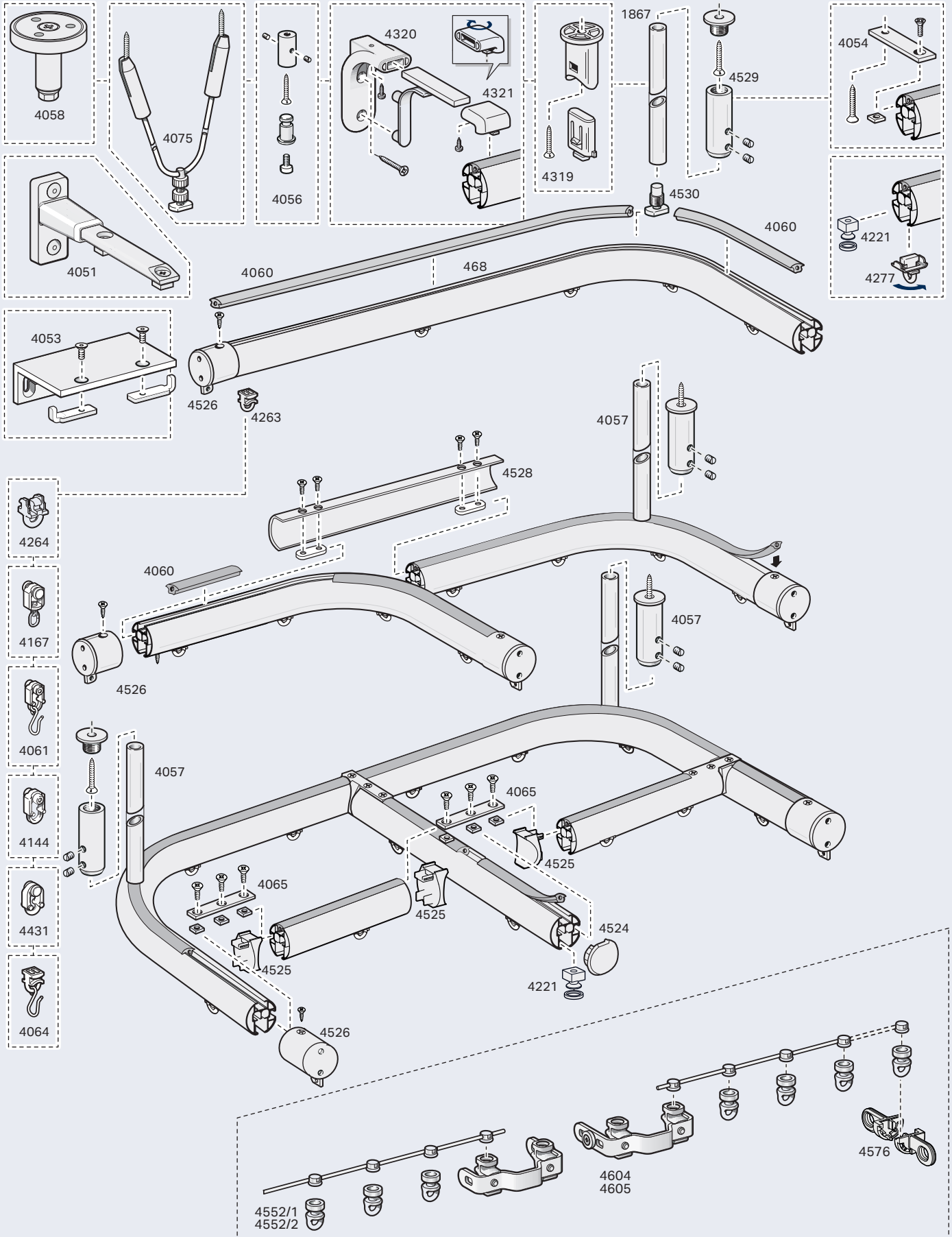



3.1.12

S.R.D. - Safety Release Device



Round 464 y 468

Separè 458 y 459

Su exclusividad es la de no dañarse a raíz del liberación y es por lo tanto recuperable sin intervenciones de personal especializado.

SRD É UM DISPOSITIVO DE SEGURANÇA PARA OS SISTEMAS DE SEPARAÇÃO DE AMBIENTES INSTALADOS EM SUSPENSÃO

Os sistemas Mottura em que se podem instalar são os seguintes:

Round 464 e 468

Separè 458 e 459

A sua exclusividade é para não ser danificado como resultado da liberação e, em seguida, re-configurável sem a intervenção de um especialista.

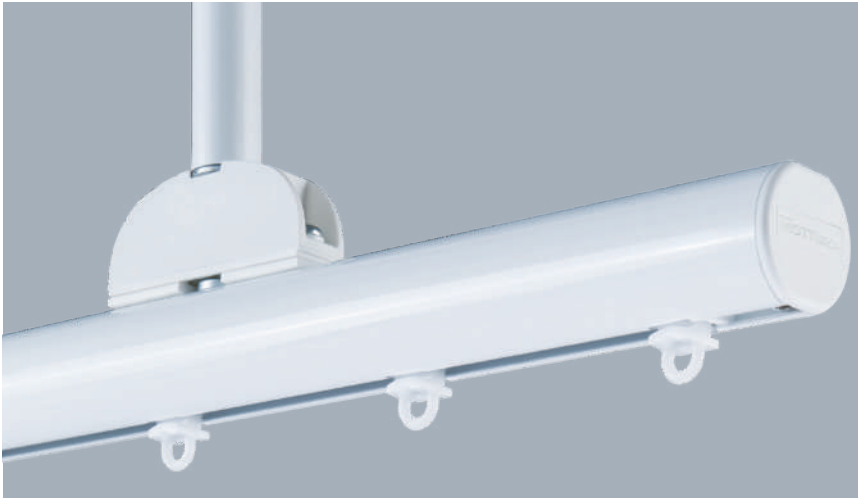

SRD EST UN DISPOSITIF DE LIBÉRATION DE SÉCURITÉ POUR RIDEAUX DE SÉPARATION DE LOCAUX INSTALLÉ EN SUSPENSION

Les systèmes de Mottura sur lesquels vous pouvez l'installer sont les suivants:

Round 464 et 468

Separè 458 et 459

Ce système exclusif évite des endommagements lors de l'utilisation, et peut être remis sans intervention d'un spécialiste.

SRD IST EIN SICHERHEITSSYSTEM MIT EINER SELBST AUSLÖSENDE VORRICHTUNG FÜR RAUMTRENNSCHIENEN. DAS SICHERHEITSSYSTEM

Das Sicherheitssystem kann bei folgenden Mottura

Produkten eingesetzt werden:

Round 464 und 468

Separè 458 und 459

Infolge des Auslösens sollte das exklusive System nicht beschädigt werden und kann ohne Fachpersonal wieder in stand gesetzt werden.

SRD IS EEN VEILIGHEIDS RELEASE SYSTEEM VOOR RUIMTE AFSCHIEDINGEN, DIE VRIJ OPGEHANGEN WORDEN.

Mottura systemen waarop u dit kan installeren, zijn de volgende:

Round 464 en 468

Separè 458 en 459

Het exclusieve is dat er geen schade ontstaat, en dat het systeem vervolgens opnieuw instelbaar is zonder tussenkomst van een specialist.

SRD - ЭТО БЕЗОПАСНОСТЬ УСТРОЙСТВА РАЗБЛОКИРОВАНИЯ СИСТЕМЫ ОТДЕЛЕНИЯ ОХРАНЫ ОКРУЖАЮЩЕЙ СРЕДЫ УСТАНОВКИ В ПОДВЕСКОЙ

В Mottura системы, в которых вы можете установить, являются следующие:

Round 464 и 468

Separè 458 и 459 ее исключительности заключается в том, чтобы они не могли быть повреждены в результате выпуска, а затем вновь устанавливаемой без вмешательства специалиста.

USE

UTILIZZO - USE - USO
USO - UTILISATION - ANWENDUNG
GEBRUIK - ИСПОЛЬЗОВАНИЕ

SRD È UN DISPOSITIVO DI SGANCIO DI SICUREZZA PER SISTEMI DI SEPARAZIONE D'AMBIENTE INSTALLATI IN SOSPENSIONE

I sistemi Mottura su cui si può installare sono i seguenti:

Round 464 e 468

Separè 458 e 459

La sua esclusività è quella di non danneggiarsi in seguito allo sgancio ed è quindi ripristinabile senza interventi di personale specializzato.

SRD IS A SAFETY RELEASE DEVICE FOR SUSPENDED PARTITIONING SYSTEMS

Mottura systems on which you can install are the following:

Round 464 and 468

Separè 458 and 459

Its exclusivity is not be weakened when the release device is activated, the safety release device does not require a specialist to reset the system

SRD ES UN DISPOSITIVO DE LIBERACIÓN DE SEGURIDAD PARA LOS SISTEMAS DE SEPARACIÓN DE AMBIENTES INSTALADOS EN SUSPENSIÓN

Los sistemas Mottura en los que se puede instalar son los siguientes:



**CARATTERISTICHE TECNICHE - SPECIFICATIONS
CARACTERÍSTICAS - CARACTERÍSTICAS - CARACTÉRISTIQUES
EIGENSCHAFTEN - KARAKTERISTIEKEN - ХАРАКТЕРИСТИКИ**

**SGANCIO DI SICUREZZA PER SISTEMI PER SEPARAZIONE AMBIENTI
CARATTERIZZATO DA:**

- Componentistica in materiale termoplastico: Nylon rinforzato con fibra di vetro al 30%
- Perno di aggancio in acciaio AVP11SMnPb37
- Trattamento di indurimento superficiale: Carbonitrurazione (sp. 0.2/0.2mm)
- Finitura superficiale: zincatura bianca
- Assenza di piani orizzontali (paralleli al binario) per evitare punti di ancoraggio
- Ripristinabilità senza decadimento delle prestazioni

SECURITY DEVICE FOR PARTITIONING SYSTEMS CHARACTERIZED BY:

- Components in thermoplastic polymer: Nylon 30% Reinforced Fibreglass
- Pin steel hanging AVP11SMnPb37
- Surface hardening treatment: Carbonitriding (sp. 0.2 /0.2)
- Surface finishes: white galvanizing
- Lack of horizontal planes (parallel to the rail) to avoid points of anchorage
- Recoverability without deterioration of the performance

**SISTEMA DE SEGURIDAD PARA PERFIL DE SEPARACION AMBIENTES
CARACTERIZADO POR:**

- Componentes en material termoplástico: nailon reforzado con fibra de vidrio al 30%
- Pivote de acoplamiento en acero AVP11SMnPb37
- Tratamiento de endurecimiento superficial: Carbonitruración (sp. 0.2 // 0.2MM)
- Acabado superficial: galvanizado blanco
- Ausencia de planos horizontales paralelos al perfil en aluminio para evitar puntos de anclaje
- Recuperación sin deterioro de la actuación

**SISTEMA DE SEGURANÇA PARA OS PERFIS DE SEPARAÇÃO DE AMBIENTES
CARACTERIZA-SE POR:**

- Componentes em termoplástico material: nylon reforçado com fibra de vidro 30%
- Pivote de junção em aço AVP11SMnPb37
- Tratamento de endurecimento superficial: Carbonitreto (sp. 0.2 /0.2)
- Acabamentos de superfície: galvanização em branco
- Falta de planos horizontais a fim de evitar pontos de fixação
- Recuperação, sem deterioração do desempenho

**SYSTÈME DE SÉCURITÉ POUR DES PROFILS DE SEPARATION POUR
ENVIRONNEMENTS CARACTÉRISÉS PAR:**

- Composants en matériel thermoplastique ;nylon renforcé avec 30% fibre de verre.
- Acier de Pin accrochant AVP11SMnPb37
- Le traitement durcissant extérieur : Carbonitriding (espèces 0,2 /0.2)
- Surface finit : galvanisation de blanc
- Manque des plans horizontaux (parallèle au rail) pour éviter les points d'attache
- Sans détérioration de la représentation

SICHERHEITSSYSTEM FÜR CHARAKTERISCHTISCHE RAUMTRENNSYSTEME:

- Komponenten aus thermoplastischen Polymeren: Glasfaser verstärktes Nylon 30%
- Stahl-Kopplungsstift AVP11SMnPb37
- Oberflächenhärtung: karbonitrieren (SP. 0,2/0,2)
- Oberflächen Beschichtung: weiß verzinkt
- Das fehlen von horizontalen Haltepunkten (parallel zur Schiene) ist zu vermeiden
- Wiederherstellbar ohne Leistungsverlust.

**BEVEILIGINGSSYSTEEM VOOR PROFIELEN VOOR AFSCHEIDINGEN
GEKENMERKT DOOR:**

- Onderdelen van thermoplastisch materiaal: glasvezel versterkt Nylon 30%
- Metalen ophangpen AVP11SMnPb37
- Oppervlakte verhardingsbehandeling: Carbonitriding (sp. 0,2 /0,2)
- Oppervlakte afwerking: witte gegalvaniseerd
- Gebrek aan horizontale vlakken (parallel aan de rail) om verankering te voorkomen
- Regeneerebaar zonder verslechtering van de prestaties

**СИСТЕМА БЕЗОПАСНОСТИ ДЛЯ ПРОФИЛЕЙ ПРЕДНАЗНАЧЕННЫХ ДЛЯ
РАЗДЕЛЕНИЯ ПОМЕЩЕНИЙ ХАРАКТЕРИЗУЕТСЯ:**

- Детальями из термопластичного материала: армированного 30% стекловолокном нейлона
- осьюсцепления из стали AVP11SMnPb37
- затвердеванием поверхности: нитроцементация (sp. 0,2 /0,2)
- отделкой поверхности: белое цинковое покрытие
- отсутствием горизонтальных плоскостей (параллельно профилю) для того, чтобы избежать точками крепления
- возможностью восстановления без ухудшения характеристики

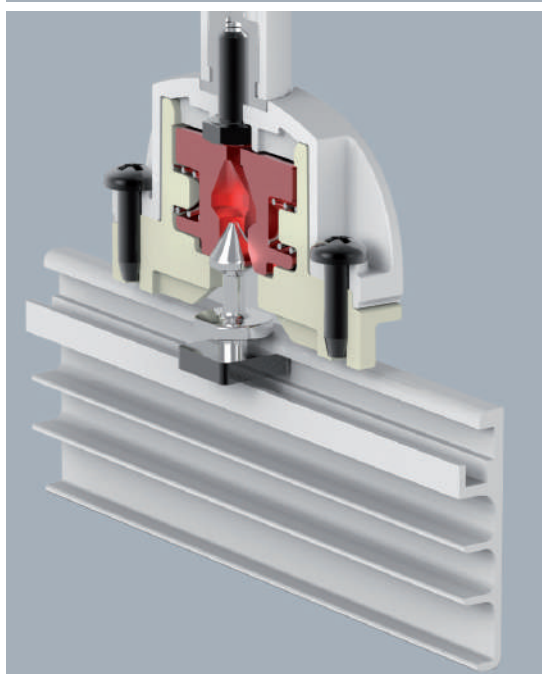
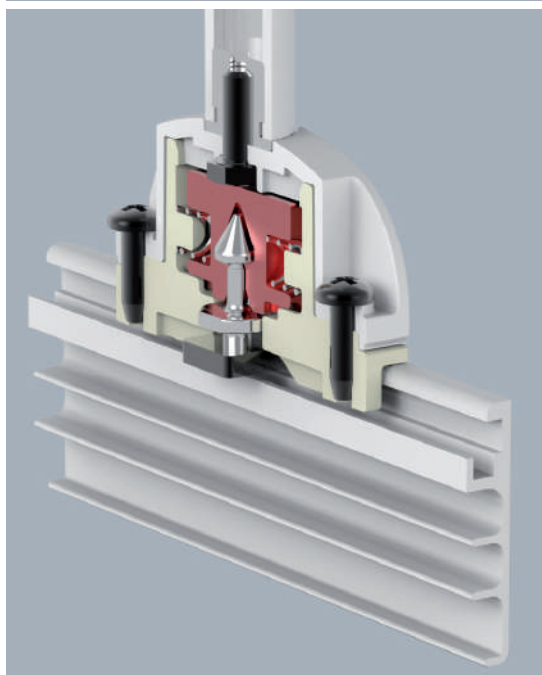
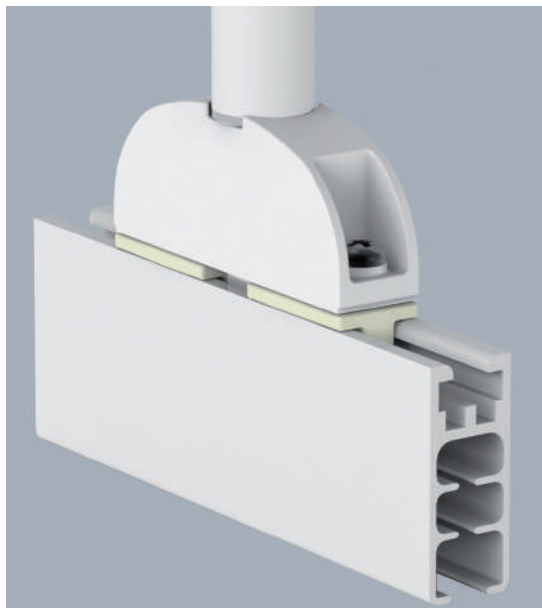



3.1.14

S.R.D. - Safety Release Device

APPLICAZIONI

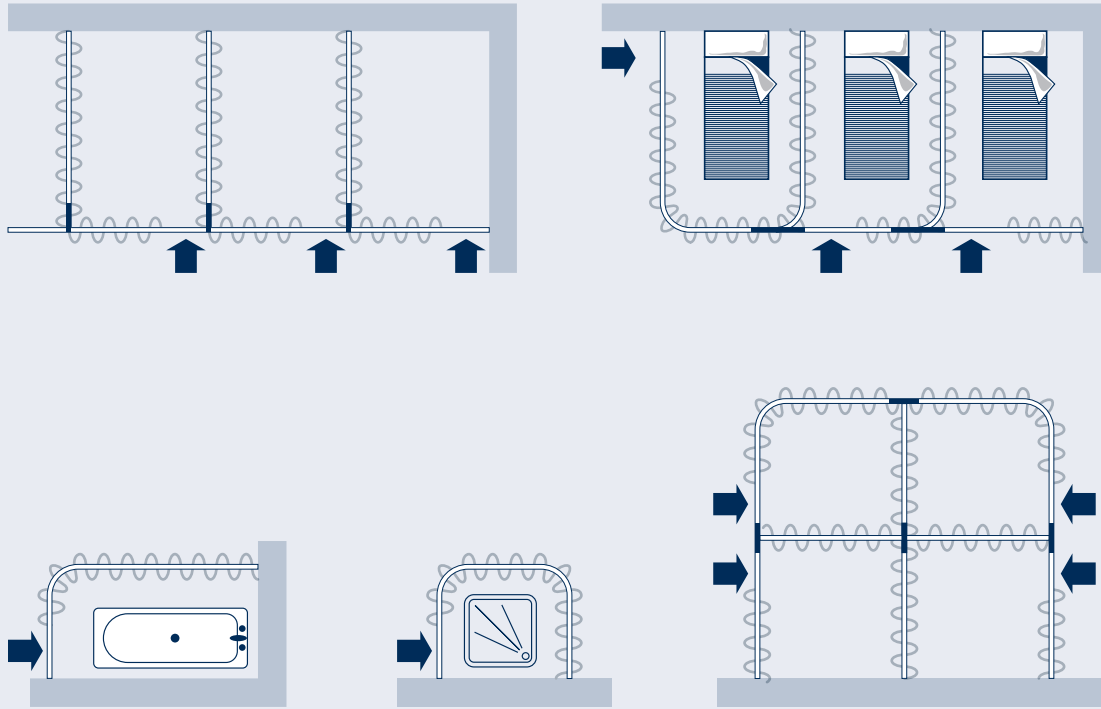

PRODUCT EXAMPLE
 APLICACIONES
 APLICAÇÕES
 APPLICATIONS
 ANWENDUNGEN
 TOEPASSINGEN
 ПРИМЕНЕНИЯ

INSTALLAZIONE

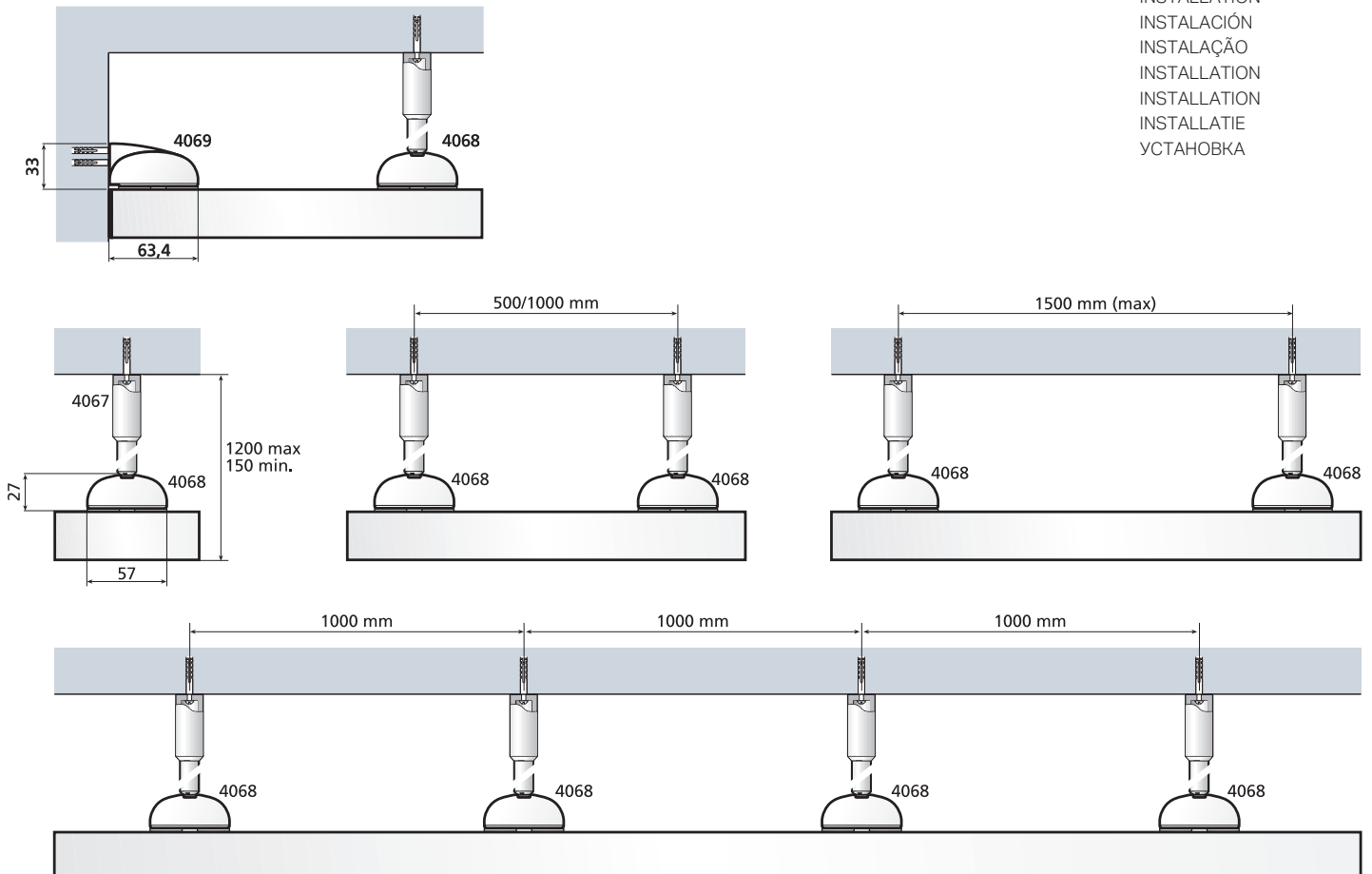

INSTALLATION
 INSTALACIÓN
 INSTALAÇÃO
 INSTALLATION
 INSTALLATION
 INSTALLATIE
 УСТАНОВКА

TEST

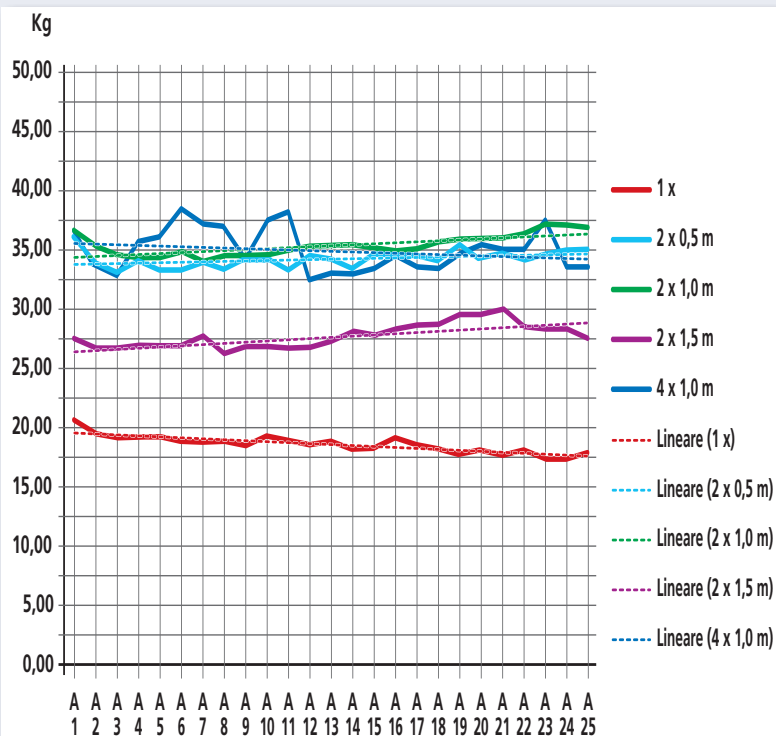

La caratteristica esclusiva di S.R.D. è quella di mantenere pressoché inalterato il valore di intervento previsto, anche in seguito a ripetuti azionamenti. La tabella sotto riportata evidenzia i valori di sgancio conseguenti ad una serie prolungata di azionamenti (valori medi rilevati su 5 campioni sottoposti a 25 cicli di sgancio tramite macchina di prova motorizzata e dinamometro digitale).

A unique feature of S. R. D. is to maintain practically unchanged the value of planned intervention, even after repeated actions. The table below shows the value of release resulting from a prolonged series of drives (Average values on 5 samples subjected to 25 cycles of release by motorized test machine and digital dynamometer).

La característica exclusiva de S. R. D. es la de mantener casi intacto el valor de intervención prevista, también a raíz de repetidos accionamientos. El cuadro a continuación pone de relieve los valores de liberación resultantes de una serie prolongada de accionamientos (Valores medios registrados sobre 5 muestras sometidas a 25 ciclos de liberación mediante máquina de prueba a motor y dinamómetro digital).

Um recurso exclusivo do S. R. D. é manter praticamente inalterado o valor de intervenção prevista, mesmo após repetidas atuações. A tabela abaixo mostra os valores de libertação resultante de uma prolongada série de unidades (valores médios em 5 amostras submetidas a 25 ciclos de libertação através uma máquina eléctrica de teste y dinamómetro digital).

Une caractéristique unique de S.R.D. est de maintenir pratiquement inchangé la valeur de l'intervention prévue, même après des mises en action répétées. La table ci-dessous montre les valeurs de la version résultant d'une série prolongée de commandes (les valeurs moyennes sur 5 échantillons soumis à 25 cycles de version par une machine motorisée d'essai et le dynamomètre numérique).

Eine einzigartige Funktion von S.R.D. ist, praktisch unverändert

den Wert der geplanten Intervention zu behalten, sogar nach wiederholten Betätigungen. Die Tabelle folgend ist zeigt die Werte der Freigabe, resultierend aus einer verlängerten Reihe Antrieben (Durchschnittswerte auf 5 Proben, die 25 Zyklen der Freigabe durch motosirierten Testmaschine unterworfen wurden und digitales Dynamometer).

Een uniek kenmerk van S. R. D. is het behoud van de waarde bij geplande interventie, zelfs na herhaalde bedieningen. De tabel hieronder toont de waarden na een herhaalde reeks bedieningen (gemiddelde waarden op 5 monsters, onderworpen aan 25 cycli van vrijgave d.m.v. gemotoriseerde testmachine en digitale dynamometer).

Уникальная функция S. R. D. состоит в том, чтобы поддерживать практически без изменений стоимости планируемого вмешательства, даже после нескольких включений. В таблице ниже показаны значения отпустить в результате серии дисков (средние значения 5 образцы подвергаются 25 циклов выпуска через проверку машины и дроссельная заслонка с сервоприводом цифровой динамометр).

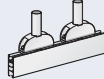
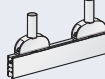
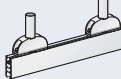
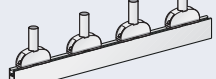
| |  |  |  |  |  |
|------|---|---|---|---|---|
| | 1 x | 2 x 0,5 m | 2 x 1,0 m | 2 x 1,5 m | 4 x 1,0 m |
| A 1 | 20,49 | 36,37 | 36,64 | 27,46 | 35,85 |
| A 2 | 19,45 | 33,66 | 35,18 | 26,67 | 33,57 |
| A 3 | 19,10 | 32,89 | 34,40 | 26,48 | 32,76 |
| A 4 | 19,12 | 33,97 | 34,22 | 26,72 | 35,36 |
| A 5 | 18,99 | 33,12 | 34,16 | 26,72 | 35,91 |
| A 6 | 18,81 | 33,16 | 34,52 | 26,82 | 38,21 |
| A 7 | 18,72 | 33,74 | 33,85 | 27,51 | 37,07 |
| A 8 | 18,78 | 33,22 | 34,27 | 26,06 | 36,71 |
| A 9 | 18,48 | 34,22 | 34,40 | 26,62 | 34,18 |
| A 10 | 19,11 | 34,26 | 34,42 | 26,67 | 37,12 |
| A 11 | 18,77 | 33,12 | 34,75 | 26,48 | 37,93 |
| A 12 | 18,56 | 34,33 | 34,87 | 26,70 | 32,52 |
| A 13 | 18,75 | 34,01 | 34,96 | 27,18 | 32,91 |
| A 14 | 18,17 | 33,41 | 35,34 | 27,89 | 32,82 |
| A 15 | 18,26 | 34,34 | 34,78 | 27,50 | 33,29 |
| A 16 | 18,98 | 34,49 | 34,88 | 28,05 | 34,37 |
| A 17 | 18,47 | 34,61 | 35,04 | 28,42 | 33,43 |
| A 18 | 18,10 | 33,97 | 35,52 | 28,56 | 33,27 |
| A 19 | 17,69 | 35,16 | 35,74 | 29,32 | 34,55 |
| A 20 | 17,95 | 34,26 | 35,77 | 29,39 | 35,28 |
| A 21 | 17,77 | 34,51 | 35,93 | 29,77 | 34,98 |
| A 22 | 17,93 | 34,22 | 36,19 | 28,38 | 34,88 |
| A 23 | 17,37 | 34,40 | 37,02 | 28,20 | 37,25 |
| A 24 | 17,26 | 34,86 | 37,01 | 28,22 | 33,60 |
| A 25 | 17,74 | 34,86 | 36,80 | 27,46 | 33,54 |



3.1.16

S.R.D. - Safety Release Device

SEPARÈ 458

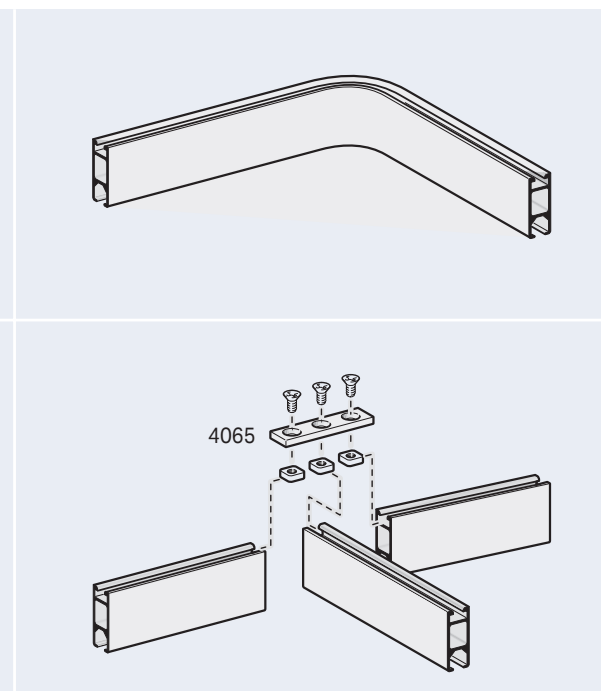
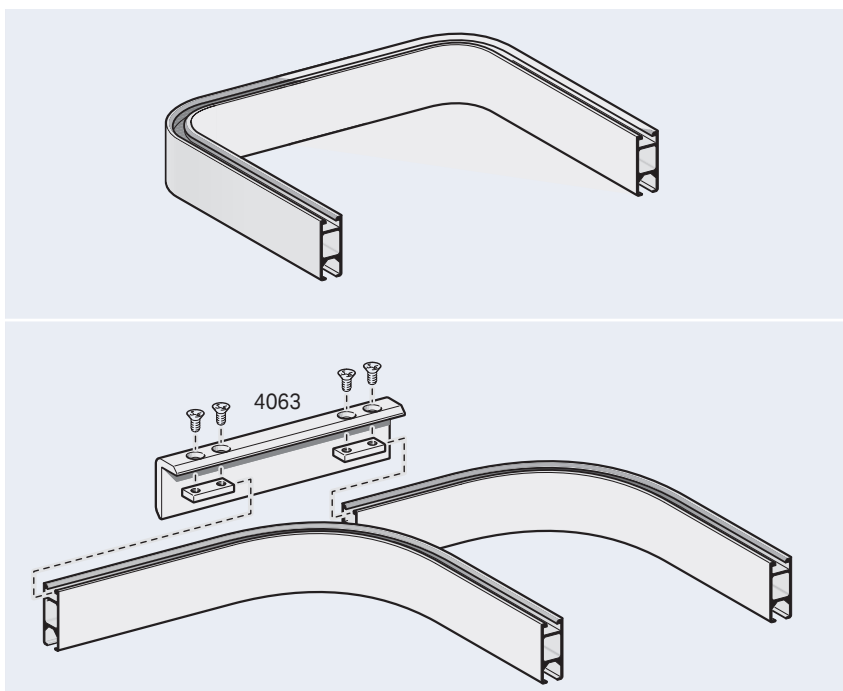
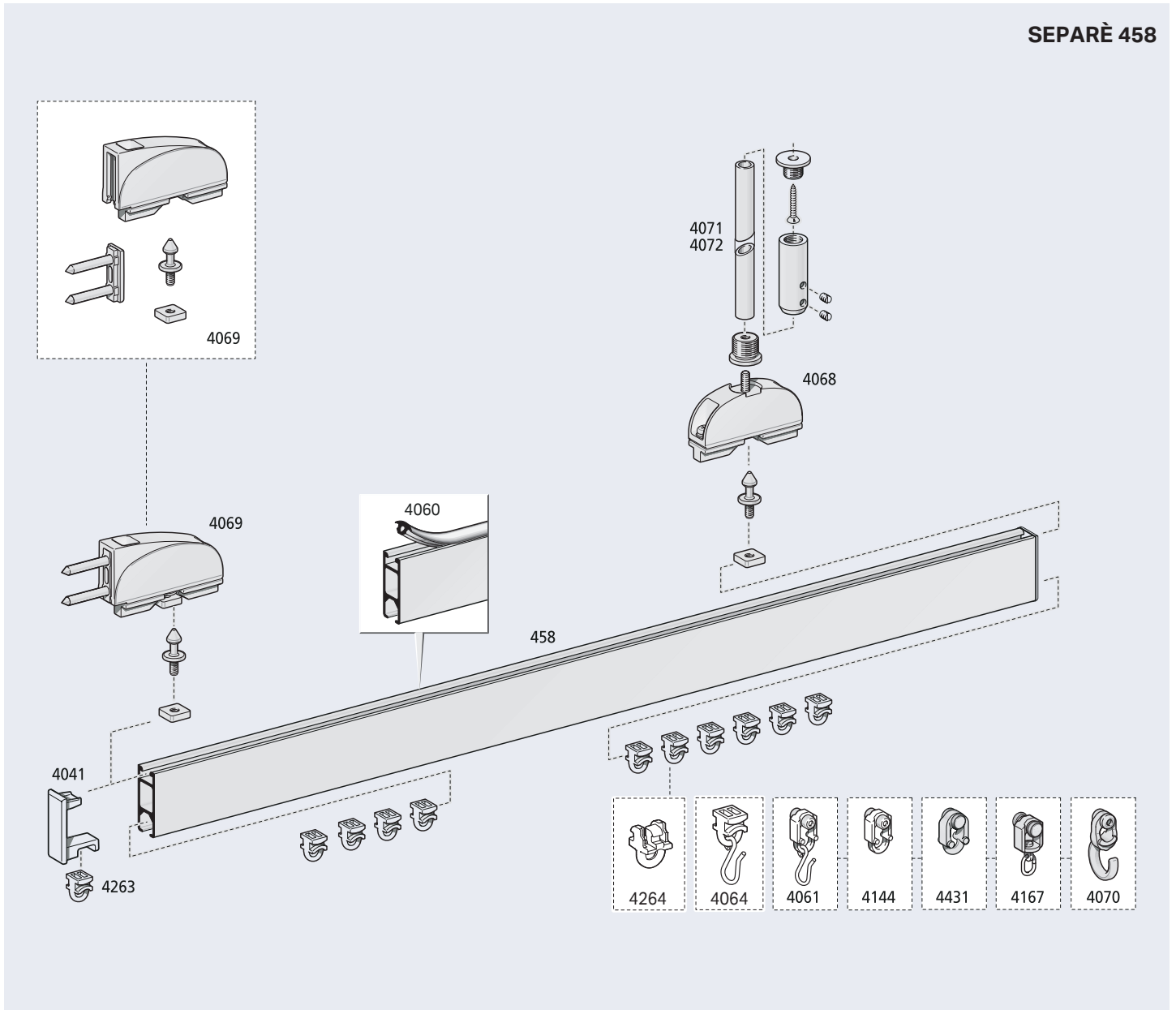

S.R.D. - Safety Release Device



3.1.17

ROUND 468

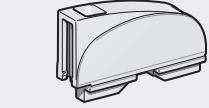
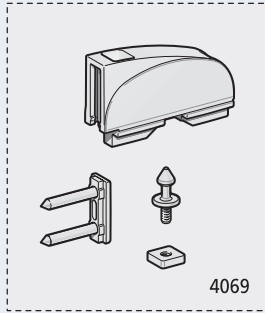

4069

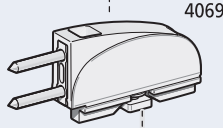

4069

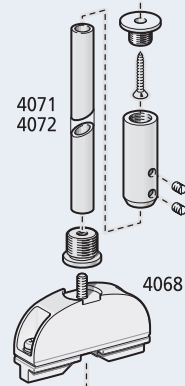

4071
4072

4068



4524



4263

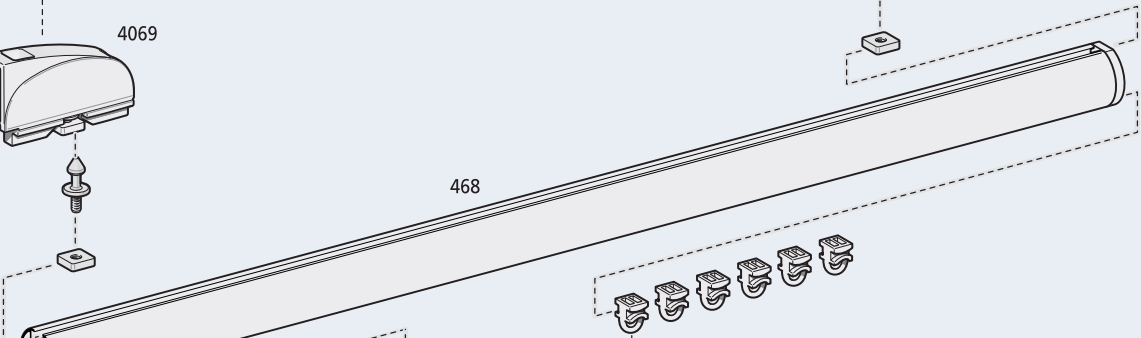

468

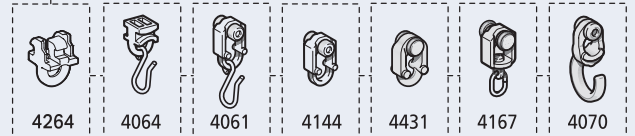
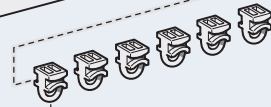

4264

4064

4061

4144

4431

4167

4070

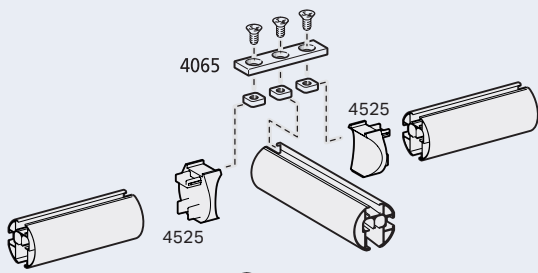

4065

4525

4525

4528

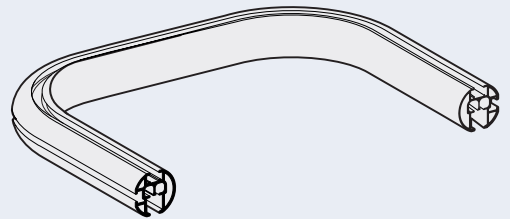
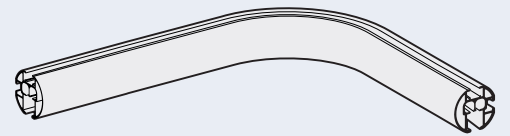
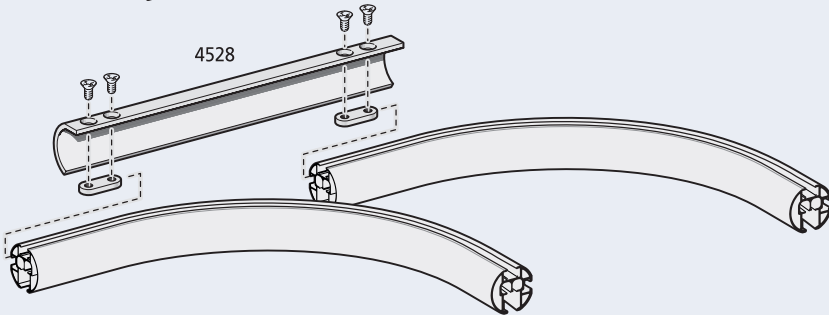



3.1.18

Round 460 - 462

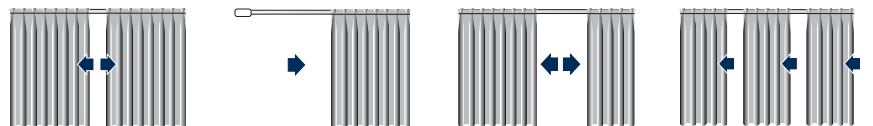

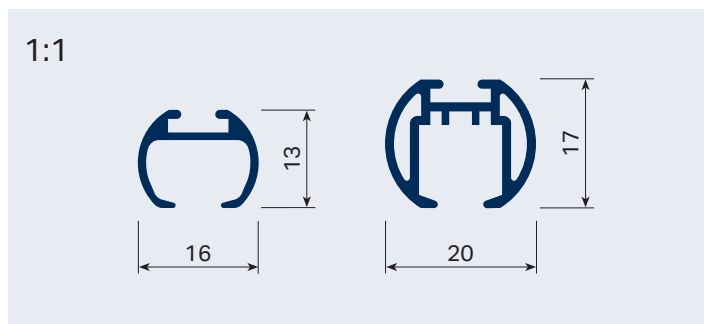

USE UTILIZZO - USE - USO
USO - UTILISATION - ANWENDUNG
GEBRUIK - ИСПОЛЬЗОВАНИЕ

SISTEMA PER TENDE ARRICCIATE AD USO SEPARAZIONE DI AMBIENTI INDICATO PER DOCCE, AMBIENTI PROFESSIONALI ED OSPEDALIERI

La particolare forma rotonda li rende esteticamente gradevoli. Azionamento a strappo. Indicato per tendaggi:

Round 460: L 600 cm max – H 300 max – Kgs. 5 max

Round 462: L 600 cm max – H 300 max – Kgs. 7 max

L'apertura della tenda può essere centrale, laterale, multipla o asimmetrica.

Il sistema è indicato per installazioni a soffitto, a parete ed in libera sospensione tramite specifici tiranti, con profilo a vista. Il sistema permette la realizzazione di profili curvi a 90° o centinati ad ampio raggio. Lo scorrimento è garantito da scivoli autolubrificanti in polietilene o da scorrevoli a rullo in acetilica per i tendaggi al limite della portata.

DRAPED CURTAIN SYSTEM USED FOR SEPARATING AREAS. SUITABLE FOR SHOWERS AND FOR PROFESSIONAL AND HOSPITAL ENVIRONMENTS

The special round shape makes them aesthetically pleasant. Hand operated. For use with curtains:

Round 460: L 600 cm max – H 300 max – Kgs. 5 max

Round 462: L 600 cm max – H 300 max – Kgs. 7 max

The curtain opening can be central, lateral, multiple or asymmetric. The system is suitable for ceiling and wall installations and free hanging ones using specific hangers, with exposed track.

The system allows tracks curved through 90° or with wide radius centring to be installed. Sliding is guaranteed by self-lubricating polyethylene slides or by roller gliders for curtains at the load limit.

SISTEMA DE CORTINAS FRUNCIDAS PARA SEPARACIÓN DE AMBIENTES, ADECUADO PARA DUCHAS, AMBIENTES PROFESIONALES Y HOSPITALES

Su particular forma redondeada les confiere un aspecto muy agradable. Accionamiento manual. Adecuado para cortinas:

Round 460: L 600 cm max – H 300 max – Kgs. 5 max

Round 462: L 600 cm max – H 300 max – Kgs. 7 max

La apertura de la cortina puede ser central, lateral, múltiple o asimétrica. Sistema adecuado para montajes en techo, en pared o en libre suspensión mediante tirantes específicos, con perfil a la vista. Este sistema permite realizar perfiles curvos de 90° o curvas de amplio ángulo. El deslizamiento se efectúa mediante correderas deslizantes autolubricadas de polietileno o correderas con ruedecitas en acetilica para las cortinas más pesadas.

SISTEMA PARA CORTINAS FRANZIDAS PARA USO COMO SEPARADORES DE AMBIENTES. INDICADO PARA DUCHES, AMBIENTES PROFISSIONAIS E HOSPITALARES

A sua forma redonda torna-os esteticamente agradáveis. Indicado para cortinas:

Round 460: L 600 cm max – H 300 max – Kgs. 5 max

Round 462: L 600 cm max – H 300 max – Kgs. 7 max

A abertura da cortina pode ser central, lateral, múltipla ou assimétrica. O sistema é indicado para instalações no tecto, na parede e em suspensão livre mediante utilização de tirantes específicos, com perfil à mostra.

O sistema permite fazer instalações com curvas de 90° ou curvaturas de raio amplo. O deslizamento é garantido por deslizadores de polietileno autolubrificantes ou por corredeiras de rolo de resina acetálica, para cortinas no limite máximo de peso.

SYSTÈME POUR RIDEAUX DRAPÉS DE SÉPARATION DE PIÈCES, INDICÉ POUR DOUCHES, LOCAUX PROFESSIONNELS ET HOSPITALIERS

La forme ronde particulière les rend esthétiquement agréables. Actionnement par tirage. Indiqué pour rideaux:

Round 460: L 600 cm max – H 300 max – Kgs. 5 max

Round 462: L 600 cm max – H 300 max – Kgs. 7 max

Ouverture centrale, latérale, multiple ou asymétrique. Installation au plafond, murale ou en suspension libre à l'aide de tringles spéciales, avec profilé visible. Ce système permet la réalisation de profils cintrés à 90° ou grand rayon. Coulisement assuré par glisseurs autolubrifiants en polyéthylène ou par rouleurs en acétal pour les rideaux atteignant le poids maximum.

VORHANGSYSTEM FÜR DIE RAUMTRENNUNG, GEEIGNET FÜR DUSCH-, GEWERBE- UND KRANKENHAUSBEREICHE

Spezielle Rundform mit ansprechender Optik. Zugbetätigung.

Geeignet für Vorhänge:

Round 460: L 600 cm max – H 300 max – Kgs. 5 max

Round 462: L 600 cm max – H 300 max – Kgs. 7 max

Die Vorhangöffnung kann zentral, seitlich, mehrfach oder asymmetrisch sein. Decken-, Wand- und freihängende Montage mit spezifischen Zugbolzen und unverkleideter Leiste.

Kurvenfähig für 90°-Kurven und Weitwinkelkurven. Selbstgleitende Läuferhaken aus Polyethylen oder Rollhaken in Acetal für Vorhänge im Gewichtsgrenzbereich.

SYSTEEM VOOR PLOOIGORDIJNEN VOOR HET SCHEIDEN VAN RUIMTEN, GESCHIKT VOOR DOUCHERUIMTEN, WERKOMGEVINGEN EN ZIEKENHUIZEN

De bijzondere ronde vorm maakt ze een esthetisch aangenaam systeem van. Bediening met de hand.

Geschikt voor gordijnen:

Round 460: L 600 cm max – H 300 max – Kgs. 5 max

Round 462: L 600 cm max – H 300 max – Kgs. 7 max

Het openen van het gordijn kan centraal, zijdelings, meervoudig of asymmetrisch zijn. Het systeem is geschikt voor installatie op het plafond, de wand en vrij opgehangen aan specifieke trekstangen, met profiel in het zicht. Het systeem maakt uitvoering van boogprofielen van 90° of met een grote straal mogelijk. Het verschuiven wordt verzekerd door zelfsmerende glijders van polyethyleen of door looprolletjes van acetal voor gordijnen met een gewicht op de grens van het draagvermogen.

СИСТЕМА ДЛЯ ДРАПИРОВАННЫХ ШТОР, ПРЕДНАЗНАЧЕННЫХ ДЛЯ РАЗДЕЛЕНИЯ ПОМЕЩЕНИЙ, РЕКОМЕНДУЕТСЯ ДЛЯ ДУШЕЙ, ОФИСНЫХ И БОЛЬНИЧНЫХ ПОМЕЩЕНИЙ.

Особенная круглая форма придает им приятную эстетику. Привод в действие вручную. Рекомендуется для штор:

Round 460: Д 600 см max – В 300 см max – кг 5 макс

Round 462: Д 600 см max – В 300 см max – 7 кг макс

Открытие шторы может быть центральным, боковым, в нескольких точках и несимметричным.

Эта система рекомендована для потолочной, настенной установки или для свободного подвешивания при помощи специальных тяг, с видимым профилем. Система позволяет выполнять повороты на 90° или с большим радиусом. Движение осуществляется посредством самосмазывающихся полозков из полиэтилена или роликовых бегунков из ацеталовой пластмассы для штор, вес которых приближается к максимальному.

| Kg | Round 460 ref. 4263 | 2m | 4m | 6m | Kg | Round 460 ref. 4263 | 2m | 4m | 6m |
|----|------------------------|------|------|------|----|------------------------|------|------|------|
| | | 6 Kg | 8 Kg | 5 Kg | | | 3 Kg | 3 Kg | 2 Kg |
| | | 5 Kg | 7 Kg | 4 Kg | | | 3 Kg | 3 Kg | 2 Kg |

| Kg | Round 462 ref. 4263 | 2m | 4m | 6m | Kg | Round 462 ref. 4263 | 2m | 4m | 6m |
|----|------------------------|------|-------|------|----|------------------------|------|------|------|
| | | 8 Kg | 10 Kg | 7 Kg | | | 3 Kg | 4 Kg | 3 Kg |
| | | 7 Kg | 8 Kg | 6 Kg | | | 3 Kg | 4 Kg | 3 Kg |



3.1.20

Round 460 - 462



CARATTERISTICHE TECNICHE - SPECIFICATIONS CARACTERÍSTICAS-CARACTERÍSTICAS-CARACTÉRISTIQUES EIGENSCHAFTEN-KARAKTERISTIEKEN-ХАРАКТЕРИСТИКИ

- Profilo in lega d'alluminio estrusa 6060 T6 UNI 8278
- Diametro: 16 mm (Round 460); 20 mm (Round 462) - Canale di scorrimento: 6 mm
- Raggio di curvatura minima:
curve a 90°: 12/30 cm - curve ad ampio raggio: 50 cm
- Finitura superficiale: verniciatura poliestere bianco RAL 9016 lucido, nero RAL 9005 lucido, anodizzato argento, tortora, cromato
altri colori a richiesta
- Accessori in acetilica autolubrificante
- 6060 T6 UNI 8278 extruded aluminium alloy track
- Diameter: 16 mm (Round 460); 20 mm (Round 462) - Sliding channel: 6 mm
- Minimum radius of curvature:
90° curves: 12/30 cm - wide radius curves: 50 cm
- Surface finish: RAL 9016 white polyester paint polished, RAL 9005 black polished, silver anodised, dove grey, chromed available on request
- Self-lubricating acetylic accessories
- Perfil en aleación de aluminio extruido 6060 T6 UNI 8278
- Diámetro: 16 mm (Round 460); 20 mm (Round 462) - Canal de deslizamiento: 6 mm
- Ángulo de curvatura mínima:
curvas en 90°: 12/30 cm - curvas de amplio ángulo: 50 cm
- Acabados de la superficie: pintura poliéster blanca RAL 9016 brillante, negra RAL 9005 brillante, anodizado plata, gris paloma, cromado
otros colores bajo petición
- Accesorios de acetálico autolubrificante
- Perfil de liga de alumínio extrudido 6060 T6 UNI 8278
- Diâmetro: 16 mm (Round 460); 20 mm (Round 462) - Calha de deslizamento: 6 mm
- Raio de curvatura mínimo:
curvas de 90°: 12/30 cm - curvas de raio amplo: 50 cm
- Acabamento superficial: tinta de poliéster branca RAL 9016 polido, preta RAL 9005 polido, anodizado prateado, cinza claro, dourado outras cores a pedido
- Acessórios de resina acetálica autolubrificante

- Profilé en alliage d'aluminium extrudé 6060 T6 UNI 8278
- Diamètre: 16 mm (Round 460); 20 mm (Round 462) - Gorge de coulissement: 6 mm
- Rayon de cintrage minimum:
cintrage de 90°: 12/30 cm - cintrage grand rayon: 50 cm
- Finition superficielle: Peinture polyester blanc RAL 9016 brillant, noir RAL 9005 brillant, anodisé argent, gris tourterelle, cromé
autres couleurs sur demande
- Accessoires en acétal autolubrifiant
- Leiste aus fließgepresster Alu-Legierung 6060 T6 UNI 8278
- Durchmesser: 16 mm (Round 460); 20 mm (Round 462) - Laufkanal: 6 mm
Minimaler Kurvenradius: 90°-Kurven: 12/30 cm - Weitwinkelkurven: 50 cm
- Oberflächenfinish: Polyesterlackierung Weiß RAL 9016 poliert - Schwarz RAL 9005 poliert - Eloxiert in Silber - Taubengrau - Messing
andere Farben auf Anfrage
- Zubehör aus gleitfähigem Acetal
- Profiel van geëxtrudeerde aluminiumlegering 6060 T6 UNI 8278
- Diameter: 16 mm (Round 460); 20 mm (Round 462) - Glijgoot: 6 mm
- Minimum buigstraal:
van 90°: 12/30 cm - bogen met grote straal: 50 cm
- Oppervlakteafwerking lakwerk van wit polyester RAL 9016 gepolijst - RAL 9005 zwart polyesterlak gepolijst - zilver geano diseerd - duifgrijs - verchroomd
andere kleuren op aanvraag
- Accessoires van zelfsmarend acetal
- Профиль из экструдированного алюминиевого сплава 6060 T6 UNI 8278
- Диаметр: 16 мм (Round 460); 20 мм (Round 462) - Желоб: 6 мм
- Минимальный радиус поворота:
повороты на 90°: 12/30 см - повороты с большим радиусом: 50 см
- Отделка поверхности: полиэфирная окраска в белый цвет RAL 9016 полированный - в черный цвет RAL 9005 полированный - анодирование серебро - серо-коричневый - хромированный
другие цвета — по запросу
- принадлежности из самосмазывающейся ацеталовой пластмассы

CURVE - BENDING - CURVAS - CURVAS - COURBAGE - BOGEN - BUIGEN - ИЗГИБ

| | |
|--|--|
| <p>max 90° R. 12 cm</p> <p>90° R min. 12 cm</p> <p>116 dx + 116 sx</p> <p>art. 9839</p> <p>art. 9939</p> <p>art. 9802 (Sec. C)</p> | <p>ROUND 460</p> <p>R min 50 cm</p> <p>art. 9842</p> <p>art. 9805</p> <p>art. 9942</p> |
| <p>max 90° R. 30 cm</p> <p>100 dx + 100 sx</p> <p>art. 9843 (Sec. C)</p> <p>art. 9938 (Sec. C)</p> <p>art. 9810 (Sec. C)</p> | <p>ROUND 462</p> <p>R min 50 cm</p> <p>art. 9851 (Sec. C)</p> <p>art. 9805 (Sec. C)</p> <p>art. 9947 (Sec. C)</p> |

INSTALLAZIONE - INSTALLATION - INSTALACIÓN - INSTALAÇÃO - INSTALLATION - INSTALLATION - INSTALLATIE - УСТАНОВКА

ROUND 460

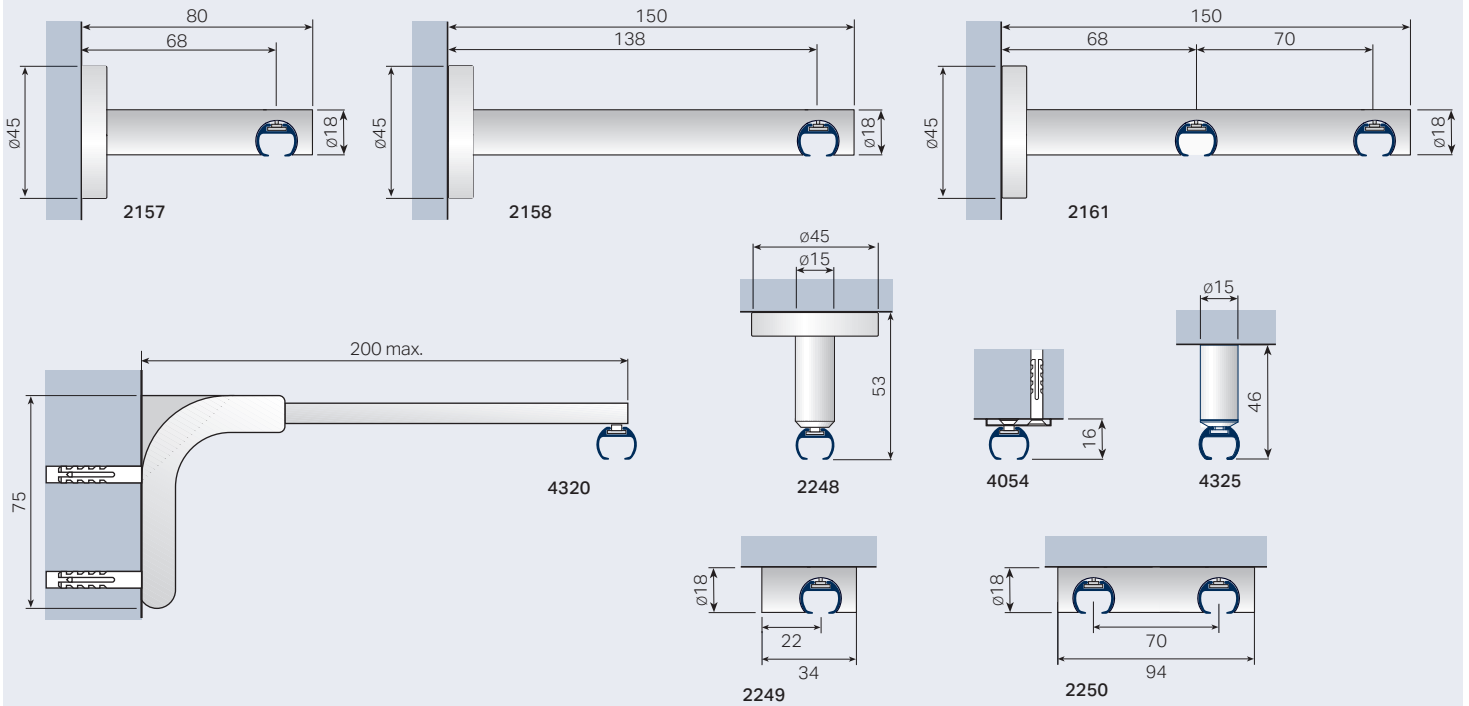

ROUND 462

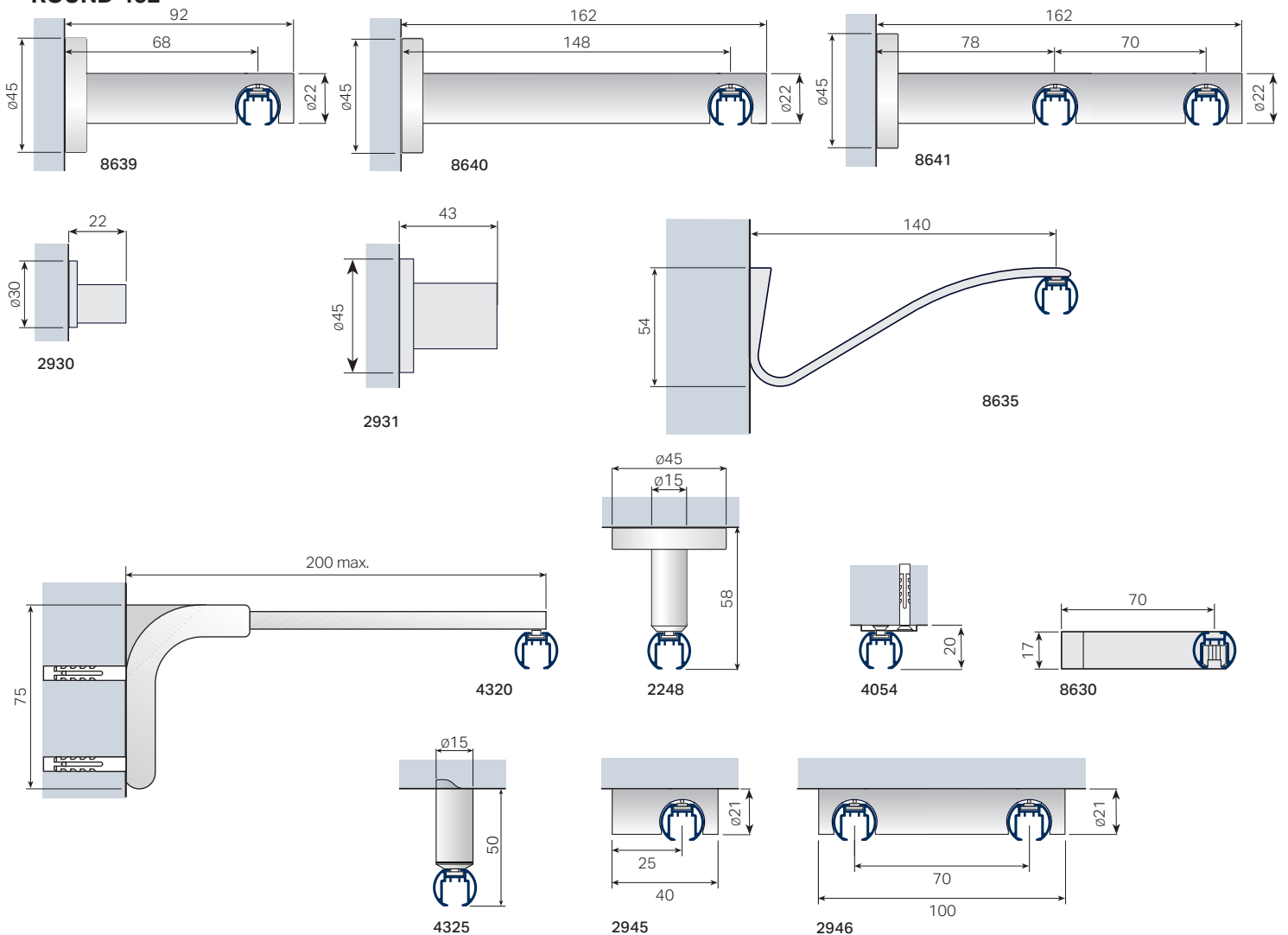



Round 460 - 462

Round 460

