



9.1.20

# Più 353/4



M<sup>2</sup>NET.

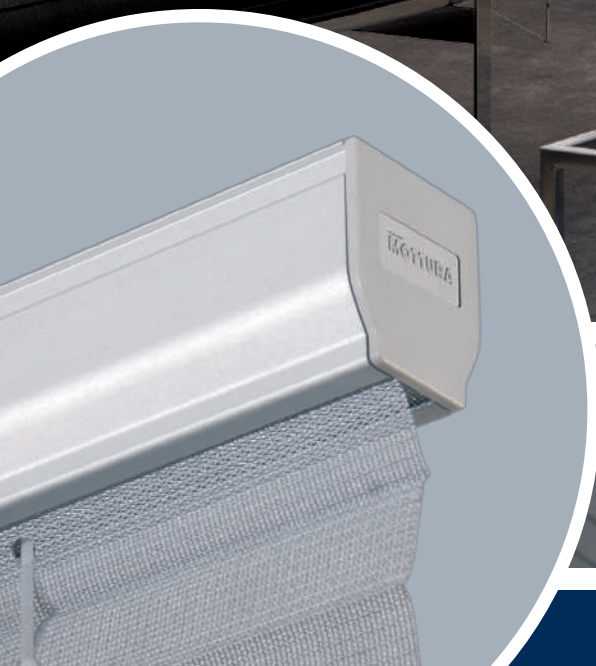



**USE**

**UTILIZZO - USE - USO  
USO - UTILISATION - ANWENDUNG  
GEBRUIK - ИСПОЛЬЗОВАНИЕ**

## SISTEMA PER TENDE PLISSETTATE MOTORIZZATE CON PIEGHE DA 20 mm

Indicato per installazioni domestiche e professionali. Scorrimento verticale. Indicato per tende filtranti e semioscuranti max 220x260 cm. Il sistema è azionato da un motore a 24 Vdc con alimentatore separato 90-250 Vac / 24 Vdc in cui è inserito il sistema elettronico di finecorsa.

Il sollevamento avviene tramite rocchetti avvolginastro azionati mediante un alberino in acciaio. L'installazione, preferibilmente su serramento o direttamente a soffitto, è con supporti a scatto che facilitano la rimozione del profilo.

## MOTORIZED PLEATED BLIND SYSTEM WITH 20 mm PLEATS

Suitable for domestic and professional installations. Vertical sliding. Suitable for filtering or semi-dimming blinds 220x260 cm max. The system is operated by a 24 Vdc motor with separate 90-250 Vac / 24 Vdc power supply unit incorporating the electronic limit stop system. Lifting is done by tape winding spools operated by a steel shaft. Installation, preferably on the frame or directly on the ceiling, is by click supports that facilitate track removal.

## SISTEMA MOTORIZADO DE CORTINAS PLISADAS CON PLIEGUES DE 20 mm

Adecuado para instalaciones domésticas y profesionales. Deslizamiento vertical. Indicado para cortinas filtrantes y semioscurecientes máx. 220x260 cm. Este sistema es accionado mediante motor de 24 Vcc con alimentador separado 90-250 Vca / 24 Vcc en el que está incorporado el sistema electrónico de final de carrera. La elevación se efectúa mediante carretes de recogida de cinta accionados mediante un eje de acero. La instalación, preferiblemente en ventana o directamente en el techo, se efectúa con soportes a presión que facilitan el desmontaje del perfil.

## SISTEMA PARA CORTINAS PLISSADAS MOTORIZADAS COM PREGAS DE 20 mm

Indicado para instalações domésticas e profissionais. Deslizamento vertical. Indicado para cortinas filtrantes e de semi-escurecimento máx 220x260 cm. O sistema é accionado por um motor de 24Vcc com alimentador de 90-250 Vca / 24 Vcc separado, em que está inserido o sistema do limite de curso electrónico. A elevação é feita por meio de bobines de

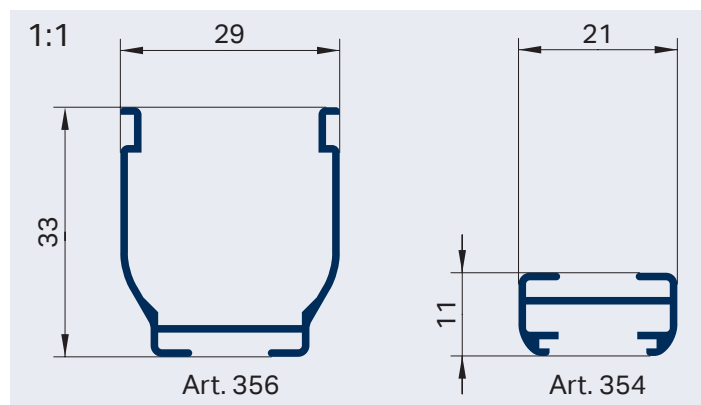

enrolamento do fita accionadas por meio de um veio de aço. A instalação, de preferência no caixilho ou directamente no tecto, é feita com suportes de pressão que facilitam a remoção do perfil.

## SYSTÈME MOTORISÉ POUR STORES PLISSÉS AVEC PLIS DE 20 mm

Conseillé pour locaux domestiques et professionnels. Coulissement vertical.

Indiqué pour stores filtrants et semi-occultants de max 220x260 cm. Le système est actionné par moteur 24 Vcc avec alimentateur séparé 90-250 Vca / 24 Vcc dans lequel est incorporé le système électronique de fin de course.

Le soulèvement se fait par pignons enroule-fil actionnés par arbre en acier. L'installation, de préférence sur croisée ou directement au plafond, est réalisée sur supports encliquetable qui facilitent le retrait du profil.

## MOTORISIERTE PLISSEE MIT 20 mm-FALTEN

Für den privaten Haushalt und den Arbeitsbereich. Vertikale Führung. Für Blendschutzstoff und teilweise abdunkelnden Stoff geeignet max. 220x260 cm.

Das System wird über einen 24 V-Gleichstrommotor mit separatem Netzteil 90-250 VAC / 24 VDC betätigt, in das die elektronische Endabschaltung eingebaut ist.

Das Herausziehen erfolgt über Schnur aufwickelspulen, die über eine Stahl betätigt werden. Die Montage erfolgt vorzugsweise am Fenster oder direkt an der Decke mit Einrasthalterung, so dass das Profil leicht zu entfernen ist.

## PLISSÉSYSTEEM MET 20 mm PLOOIBREEDTE - ELECTRISCH BEDIEND

Voor privaat en professioneel gebruik. Toepassing voor verticale ramen. Gebruik met verduisterende en filterende stoffen max. 220 cm x 260 cm. Bediend met 24 voltmotor met aparte transformator. Optrekken gebeurt door middel van koordspoulen op zeskant as. Plaatsing op het raam, of tegen de wand of het plafond.

## СИСТЕМА МОТОРИЗИРОВАННАЯ ДЛЯ ПЛЕССИРОВАННЫХ ШТОР СО СКЛАДКАМИ 20 мм

Предназначена для установки в жилых и офисных помещениях. Вертикальное открытие. Предназначена для фильтрующих и полузатемняющих штор макс. 220x260 см.

Система приводится в действие мотором постоянного тока 24 Vdc с отдельным источником питания переменного тока 90-250 Vac постоянного тока 24 Vdc со встроенной электронной системой конечного останова.

Поднятие шторы осуществляется с помощью наматывающих бобин, приводимых в действие шестиугольной стальной осью с алюминиевыми кронштейнами с защелкой. Установка, желательна на оконную раму или непосредственно на потолок, выполняется при помощи защелкивающихся суппортов, облегчающих демонтаж профиля.



9.1.22

# PI 353/4



## CARATTERISTICHE TECNICHE - SPECIFICATIONS CARACTERÍSTICAS-CARACTERÍSTICAS-CARACTÉRISTIQUES EIGENSCHAFTEN-KARAKTERISTIEKEN-ХАРАКТЕРИСТИКИ

- Profilo superiore ed inferiore in lega d'alluminio estrusa 6060 T6 UNI 8278
- Larghezza 29 mm; Altezza 33 mm
- Profilo porta tessuto in PVC estruso
- Finitura superficiale:  
verniciatura poliestere bianco RAL 9016 lucido; nero RAL 9005 lucido; vaniglia; argento/grigio  
altri colori a richiesta
- Motore a 24 Vdc con alimentatore separato 90-250 Vac / 24 Vdc in cui è inserito il sistema elettronico di finecorsa
- Accessori in acetilica autolubrificante
- 6060 T6 UNI 8278 extruded aluminium alloy upper and lower track
- Width 29 mm; Height 33 mm
- Extruded PVC fabric holder track
- Surface finish:  
RAL 9016 white polished; RAL 9005 black polished; vanilla; silver/grey  
available on request
- 24 Vdc motor with separate 90-250 Vac / 24 Vdc power supply unit incorporating the electronic limit stop system
- Self-lubricating acetylic accessories
- Perfil superior e inferior en aleación de aluminio extruido 6060 T6 UNI 8278
- Anchura 29 mm - Altura 33 mm
- Perfil portatejido en PVC extruido
- Acabados de la superficie:  
pintura poliéster blanca RAL 9016 brillante; negra RAL 9005 brillante; vainilla; plata/gris  
otros colores bajo petición
- Motor de 24 Vcc con alimentador separado 90-250 Vca / 24 Vcc en el que está incorporado el sistema electrónico de final de carrera
- Accesorios de acetálico autolubricante
- Perfis superior e inferior de liga de alumínio extrudido 6060 T6 UNI 8278
- Largura 29 mm; Altura 33 mm
- Perfil porta-tecido em PVC extrudido
- Acabamento superficial:  
tinta de poliéster branca RAL 9016 polido; preta RAL 9005 polido; vermelha; prateado/cinza  
outras cores a pedido
- Motor de 24 Vcc com alimentador de 90-250 Vca / 24 Vcc separado, em que está inserido o sistema do limite de curso electrónico.
- Acessórios de resina acetálica autolubrificante
- Profil supérieur et inférieur en alliage d'aluminium extrudé 6060 T6 UNI 8278
- Largeur 29 mm; Hauteur 33 mm
- Profil porte-tissu en PVC extrudé
- Finition superficielle:  
peinture polyester blanc RAL 9016 brillant; noir RAL 9005 brillant; vanille; argent/gris  
autres couleurs sur demande
- Moteur 24 Vcc avec

alimentateur séparé 90-250 Vca / 24 Vcc;  
dans lequel est incorporé le système électronique de fin de course

- Accessoirs en résine d'acétal autolubrifiante

- Oberes und unteres Profil aus extrudierter Alu-Legierung 6060 T6 UNI 8278
- Breite 29 mm
- Höhe 33 mm
- Stoffhalteprofil aus extrudiertem PVC
- Oberflächen-Finish:  
Polyesterlackierung Weiß RAL 9016 poliert; Schwarz RAL 9005 poliert; Vanille; silber/grau  
andere Farben auf Anfrage
- 24 V-Gleichstrommotor mit separatem Netzteil 90-250 VAC / 24 VDC das die elektronische Endabschaltung eingebaut ist
- Zubehör aus selbstschmierendem Acetal
- 6060 T6 UNI 8278 aluminium boven- en onderprofiel
- Breedte 29 mm - hoogte 33 mm
- Pvc profiel voor de bevestiging van de stof
- Oppervlaktebehandeling: RAL 9016 wit polyesterlak gepolijst; RAL 9005 zwart polyesterlak gepolijst - vanille RAL 1013 zilver en brons geanodiseerd  
andere kleuren op aanvraag
- 24 voltmotor met aparte transformator en ingebouwde elektronische eindstop
- Zelfsmerende acetyl onderdelen
- Polyamide eindstop
- Верхний и нижний профиль из экструдированного алюминиевого сплава 6060 T6 UNI 8278
- Ширина - 29 мм; Высота - 33 мм
- Несущий профиль из экструдированного ПВХ
- Отделка поверхности:  
полиэфирная окраска в белый цвет RAL 9016 полированный, в черный цвет RAL 9005 полированный; ваниль; серебристый/серый  
другие цвета по запросу
- Система приводится в действие мотором постоянного тока 24 Vdc с отдельным источником питания переменного тока 90-250 Vac / постоянного тока 24 Vdc со встроенной электронной системой конечного останова
- Аксессуары из самосмазывающейся ацеталовой пластмассы



L max: 220 cm

H max: 260 cm



APERTURA - OPENING - APERTURA - ABERTURA -  
OUVERTURE - AUFZUG - OPENEN - ОТКРЫТИЕ

INGOMBRI - OVERALL DIMENSIONS - ESPESORES - DIMENSÃO  
- ENCOMBREMEN - RAUMBEDARF - ПАКЕТ - ГАБАРИТЫ

AVVOLGIMENTO ROCCHETTO

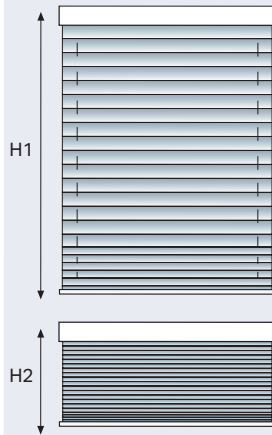
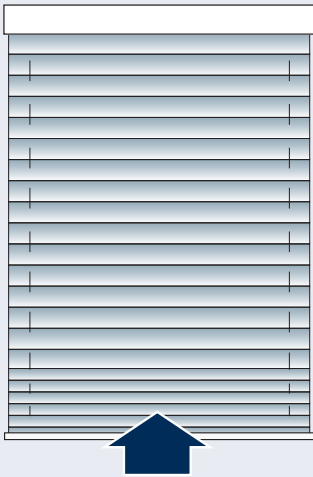

L max 220 cm  
H1 max 260 cm  
H2 min 30 cm

L min 55 cm

H1	H2
50 cm	7 cm
100 cm	8 cm
150 cm	9 cm
220 cm	10 cm
260 cm	11 cm

BLINDS RAISING  
CAPACIDAD DE RECOGIDA  
ENROLAMENTO DA BOBINE  
MONTAGE DU STORE  
HEBEN DES VORHANGS  
OPTREKKEN VAN HET GORDIJN  
СМАТЫВАНИЕ НА РУЛОН

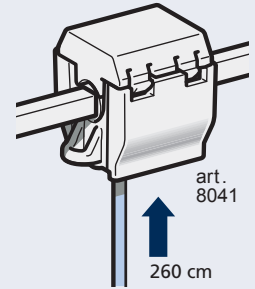

INSTALLAZIONE - INSTALLATION - INSTALACIÓN - INSTALAÇÃO - INSTALLATION - INSTALLATION - INSTALLATIE - УСТАНОВКА

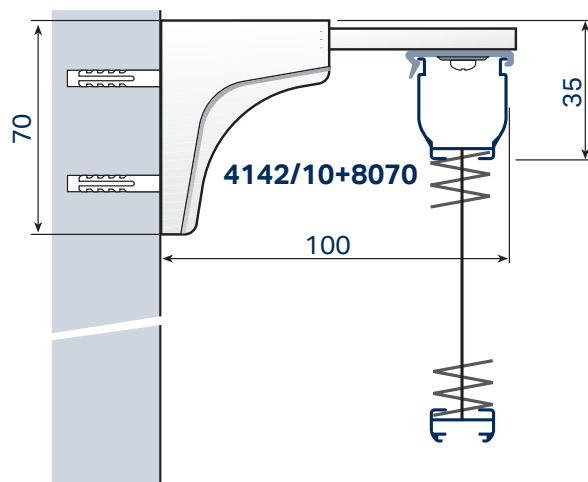
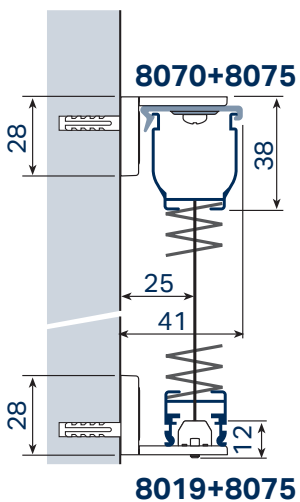
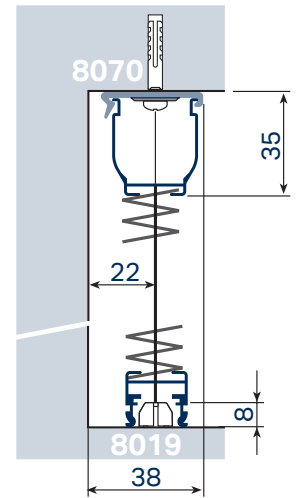
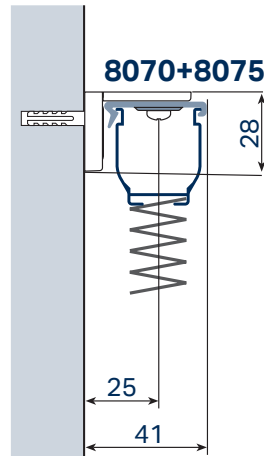
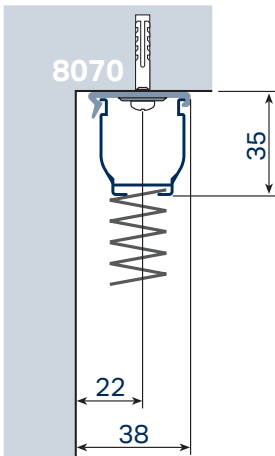



9.1.24

# PI 353/4

COMANDI A DISTANZA - REMOTE CONTROLS - MANDOS A DISTANCIA - ENCOMENDA A DISTÂNCIA  
 COMMANDE À DISTANCE - FERNKONTROLLE - AFSTANDBEDIENING - ПУЛЬТ УПРАВЛЕНИЯ

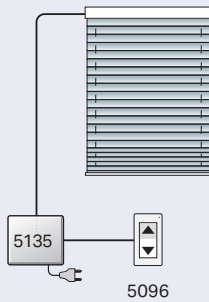
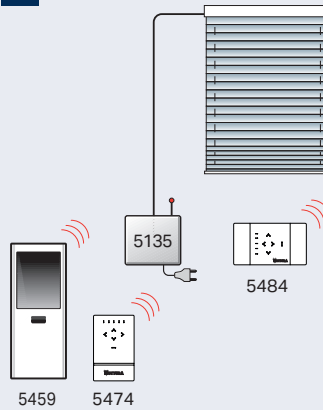
**-1-****-2-**

- 1- comando singolo con pulsante
- 1- single control by switch
- 1- mando individual mediante pulsador
- 1- comando individual com botão
- 1- commande simple par interrupteur
- 1- EinzelStenerung mit Schalter
- 1- enkele bediening met schakelaar
- 1- Управление 1 системой от кнопки

- 2- comando singolo con telecomando (e pulsante)
- 2- single control by remote control (and switch)
- 2- mando individual mediante mando a distancia (y pulsador)
- 2- comando individual com telecomando (e botão)
- 2- commande simple par télécommande (avec interrupteur)
- 2- EinzelStenerung mit Ferbedienung (und Schalter)
- 2- enkele bediening met afstandbediening (met schakelaar)
- 2- Индивидуальное управление от пульта (и от кнопки)

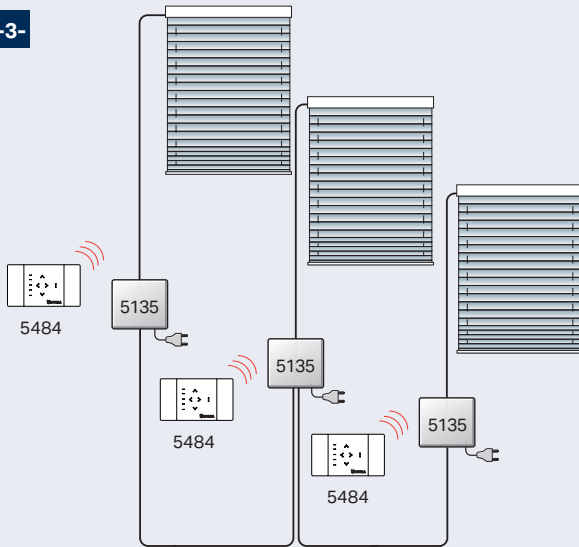
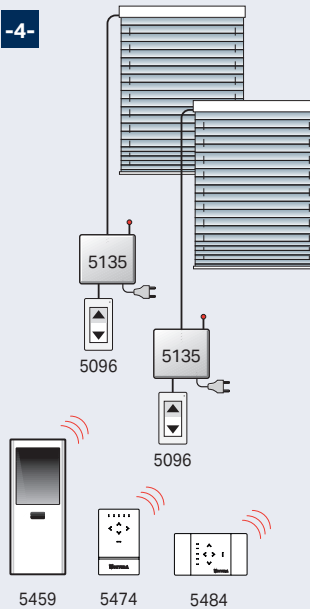
**-3-****-4-**

- 3- comando singolo e simultaneo con pulsante
- 3- single and simultaneous control by switch
- 3- mando individual y simult. con pulsador
- 3- comando simultâneo e individual com botão
- 3- commande individuelle et groupée par interrupteur
- 3- Einzel- und Gruppensteuerung mit Schalter
- 3- gezamenlijke en individuele bediening met schakelaar
- 3- Индивидуальное и одновременное управление от кнопки

- 4- comandi singoli con telecomando (e pulsante)
- 4- single controls by remote control (and switch)
- 4- mando individual mediante mando a distancia (y pulsador)
- 4- comando individual com telecomando (e botão)
- 4- commande simple par télécommande (avec interrupteur)
- 4- EinzelStenerung mit Ferbedienung (und Schalter)
- 4- enkele bediening met afstandbediening (met schakelaar)
- 4- Индивидуальное управление от пульта (и от кнопки)

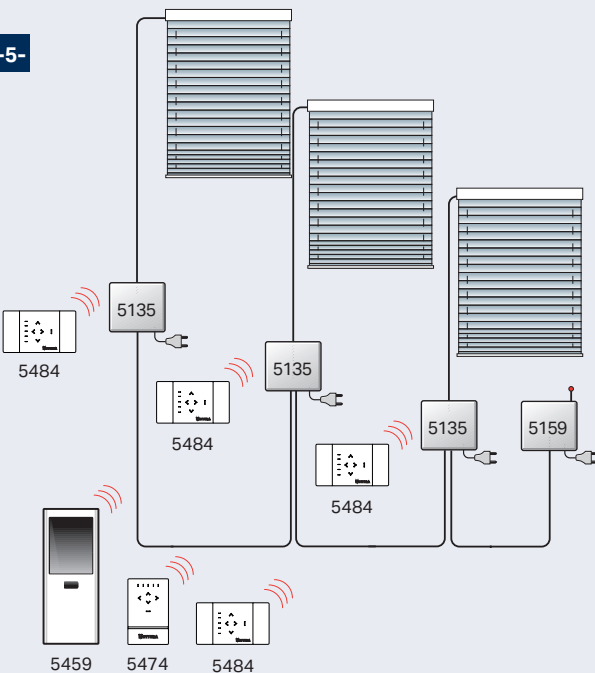
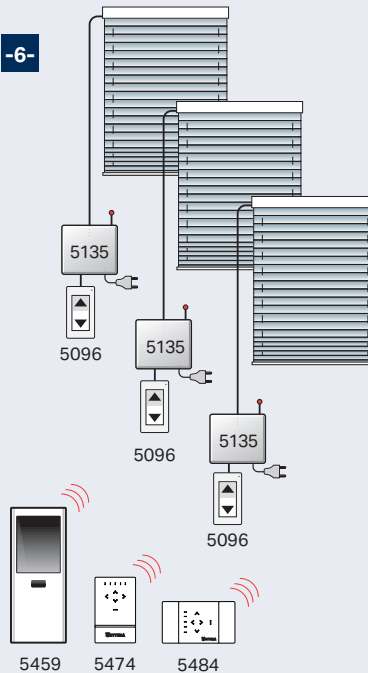
**-5-****-6-**

- 5- comando simultaneo con telecomando (e pulsante)
- 5- simultaneous control by remote control (and switch)
- 5- mando simultâneo mediante mando a distancia (y pulsador)
- 5- comando simultâneo com telecomando (e botão)
- 5- commande groupée avec télécommande (avec interrupteur)
- 5- gezamenlijke bediening met afstandbediening (met Schalter)
- 5- Gruppensteuerung mit Fernbedienung (und schakelaar)
- 5- Одновременное управление от пульта (и от кнопки)

- 6- comando singolo e simultaneo con telecomando (e pulsante)
- 6- single and simultaneous control by remote control (and switch)
- 6- mando individual y simultaneo mediante mando a distancia (y pulsador)
- 6- comando individual e simultâneo com telecomando (e botão)
- 6- commande individuelle et groupée avec télécommande (avec interrupteur)
- 6- Einzel und Gruppensteuerung mit Fernbedienung (und Schalter)
- 6- gezamenlijke en individuele bediening met afstandbediening (met schakelaar)
- 6- Индивидуальное и одновременное управление от пульта (и от кнопки)

