

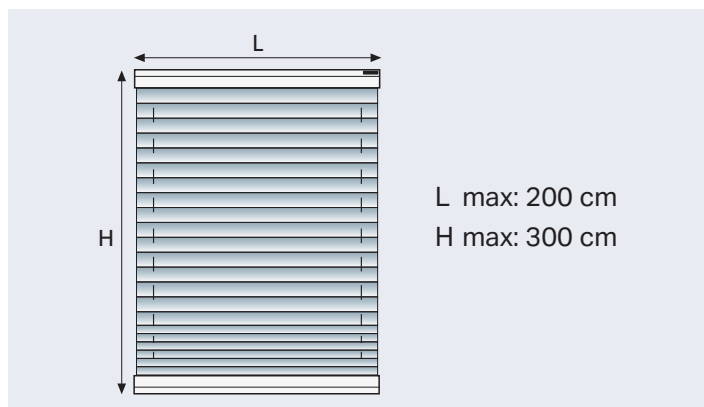

9.1.2

Plì 353/1

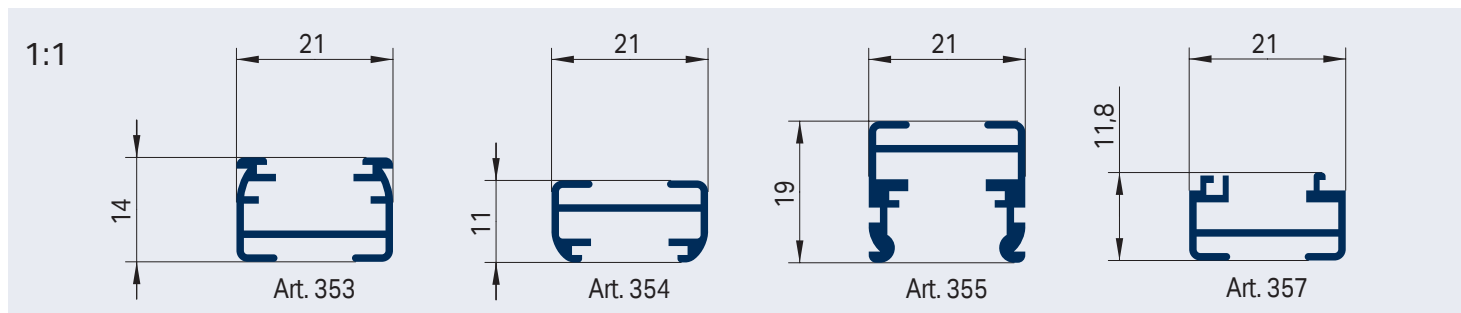



USE UTILIZZO - USE - USO
USO - UTILISATION - ANWENDUNG
GEBRUIK - ИСПОЛЬЗОВАНИЕ

SISTEMA PER TENDE PLESETTATE CON PIEGHE DA 20 mm

Indicato per installazioni domestiche e professionali.
Scorrimento verticale, inclinato.
Indicato per tende filtranti e semioscuranti max 200x300 cm.
Azionamento con corde.
Arresto frontale a ghigliottina ultrapiatto.
L'installazione, preferibilmente su serramento o direttamente a soffitto, è con supporti a scatto che facilitano la rimozione del profilo.

PLEATED BLIND SYSTEM WITH 20 mm PLEATS

Suitable for domestic and professional installations.
Vertical and sloping sliding.
Suitable for filtering and semi-dimming blinds 200x300 cm max.
Cord operated.
Ultra-flat guillotine front stop.
Installation, preferably on the frame or directly on the ceiling, is by click supports that facilitate track removal.

SISTEMA DE CORTINAS PLISADAS CON PLIEGUES DE 20 mm

Indicado para instalaciones domésticas y profesionales.
Deslizamiento vertical o inclinado.
Indicado para cortinas filtrantes o semioscurecientes máx. 200 x 300 cm.
Accionamiento mediante cordones.
Parada frontal de guillotina ultraplano.
La instalación, preferiblemente en ventana o directamente en el techo, se efectúa con soportes a presión que facilitan el desmontaje del perfil.

SISTEMA PARA CORTINAS PLISSADAS COM PREGAS DE 20 mm

Indicado para instalações domésticas e profissionais.
Deslizamento vertical e inclinado. Indicado para cortinas filtrantes

e de semi-escurecimento máx 200x300 cm.

Accionamento com cordões.

Paragem frontal de guilhotina ultra-plano.

A instalação, de preferência no caixilho ou directamente no tecto, é feita com suportes de pressão que facilitam a remoção do perfil.

SYSTÈME POUR STORES PLISSÉS AVEC PLIS DE 20 mm

Conseillés pour locaux domestiques et professionnels.
Coulissement vertical, incliné.
Indiqué pour stores filtrants et semi-occultants max 200x300 cm.
Actionnement par drisses.
Arrêt frontal à guillotine ultra-plat.
L'installation, de préférence sur croisée ou directement au plafond, est réalisée sur supports encliquetable qui facilitent le retrait du profil.

PLISSEE MIT 20 mm-FALTEN

Für den privaten Haushalt und den Arbeitsbereich.
Vertikale oder schräge Führung.
Für Blendschutzstoff und teilweise abdunkelnden Stoff geeignet max. 200x300 cm.
Schnurbetätigung.
Sehr flache Frontale Arretierung.
Befestigung mit Einrasthalterungen aus gehärtetem und vernickeltem Spannstahl.
Die Montage erfolgt vorzugsweise am Fenster oder direkt an der Decke mit Einrasthalterung, so dass das Profil leicht zu entfernen ist.

PLISSÉSYSTEEM MET 20 mm PLOOIBREEDTE

Voor privaat en professioneel gebruik.
Toepassing voor verticale en schuine ramen.
Gebruik met verduisterende en filterende stoffen max. 200 cm x 300 cm.
Extra plat Koordbediend. Frontale rem.
Plaatsing op het raam, of tegen de wand of het plafond.

СИСТЕМА ДЛЯ ПЛИССЕРОВАННЫХ ШТОР СО СКЛАДКАМИ 20 мм

Предназначена для установки в жилых и офисных помещениях.
Вертикальное и наклонное открытие.
Предназначена для фильтрующих и полузатемняющих штор макс. 200x300 см.
Приведение в действие кордом.
Ультра-плоский передний блокиратор корда
Боковой блокиратор корда с битенгом.
Установка, желательна на оконную раму или непосредственно на потолок, выполняется при помощи защелкивающихся суппортов, облегчающих демонтаж профиля.



9.1.4

PI 353/1



CARATTERISTICHE TECNICHE - SPECIFICATIONS CARACTERÍSTICAS-CARACTERÍSTICAS-CARACTÉRISTIQUES EIGENSCHAFTEN-KARAKTERISTIEKEN-ХАРАКТЕРИСТИКИ

- Profilo superiore ed inferiore in lega d'alluminio estrusa 6060 T6-UNI 8278
 - Profilo superiore Larghezza 21 mm Altezza 14 mm
 - Profilo inferiore Larghezza 21 mm Altezza 11 mm
 - Profilo porta tessuto in ABS estruso
 - Finitura superficiale:
verniciatura poliesterre bianco RAL 9016 lucido; nero RAL 9005 lucido; vaniglia; argento/grigio
altri colori a richiesta
 - Accessori in acetica autolubrificante
 - Arresto in poliammide antiusura

 - 6060 T6 UNI 8278 extruded aluminium alloy upper and lower track
 - Upper track: Width 21 mm; Height 14 mm
 - Lower track: Width 21 mm; Height 11 mm
 - Extruded ABS fabric holder track
 - Surface finish:
RAL 9016 white polished; RAL 9005 black polished; vanilla; silver/grey
available on request
 - Self-lubricating acetylic accessories
 - Wearproof polyamide stop

 - Perfil superior e inferior en aleación de aluminio extruido 6060 T6-UNI 8278
 - Perfil superior: Anchura 21 mm - Altura 14 mm
 - Perfil inferior: Anchura 21 mm - Altura 11 mm
 - Perfil portatejido en ABS extruido
 - Acabados de la superficie:
pintura poliéster blanca RAL 9016 brillante; negra RAL 9005 brillante; vainilla; plata/gris
otros colores bajo petición
 - Accesorios en acetálico autolubrificante
 - Freno de poliamida antiroce

 - Perfis superior e inferior de liga de alumínio extrudido 6060 T6-UNI 8278
 - Perfis superior: Largura 21 mm; Altura 14 mm
 - Perfis inferior: Largura 21 mm; Altura 11 mm
 - Perfil porta-tecido em ABS extrudido
 - Acabamento superficial:
tinta de poliéster branca RAL 9016 polido; preta RAL 9005 polido; vermelha; prateado/cinza
outras cores a pedido
 - Acessórios de resina acetálica autolubrificante
 - Batente de paragem de poliamida anti-desgaste

 - Profil supérieur et inférieur en alliage d'aluminium extrudé 6060 T6-UNI 8278
 - Profil supérieur: Largeur 21 mm; Hauteur 14 mm
 - Profil inférieur: Largeur 21 mm; Hauteur 11 mm
 - Profil porte-tissu en ABS extrudé
- Finiton superficiale:
peinture polyester blanc RAL 9016 brillant; noir RAL 9005 brillant; vanille; argent/gris
autres couleurs sur demande
 - Accessoires en résine d'acétal autolubrificante
 - Arrêt en polyamide anti-usure

 - Oberes und unteres Profil aus eloxiertem Aluminium 6060 T6-UNI 8278
 - Oberes Profil: Breite 21 mm; Höhe 14 mm
 - Unteres Profil: Breite 21 mm; Höhe 11 mm
 - Stoffhalteprofil aus extrudiertem ABS
 - Oberflächen-Finish:
Polyesterlackierung Weiß RAL 9016 poliert; Schwarz RAL 9005 poliert; Vanille; silber/grau
andere Farben auf Anfrage
 - Zubehör aus selbstschmierendem Acetal
 - Arretierung aus stoßfestem Polyamid

 - 6060 T6 UNI 8278 aluminium boven- en onderprofiel
 - Bovenprofiel: Breedte 21 mm - hoogte 14 mm
 - Onderprofiel: Breedte 21 mm - hoogte 11 mm
 - ABS profiel voor de bevestiging van de stof
 - Oppervlaktebehandeling: RAL 9016 wit polyesterlak gepolijst; RAL 9005 zwart polyesterlak gepolijst; vanille; zilver/grijs
andere kleuren op aanvraag
 - Zelfsmerende acetyl onderdelen
 - Polyamide eindstop

 - Верхний и нижний профиль из экструдированного алюминия 6060 T6 UNI 8278
 - Ширина верхнего профиля 21 мм; Высота 14 мм
 - Ширина нижнего профиля 21 мм; Высота 11 мм
 - Несущий штору профиль из экструдированного ПВХ
 - Отделка поверхности:
полиэфирная окраска в белый цвет RAL 9016 полированный, в черный цвет RAL 9005 полированный; ваниль; серебристый/серый
другие цвета по запросу
 - Аксессуары из самосмазывающейся ацеталовой пластмассы
 - Блокиратор корда из износостойкого полиамида



APERTURA - OPENING - APERTURA - ABERTURA - OUVERTURE - AUFZUG - OPENEN - ОТКРЫТИЕ



VERSIONE STANDARD
Standard Version

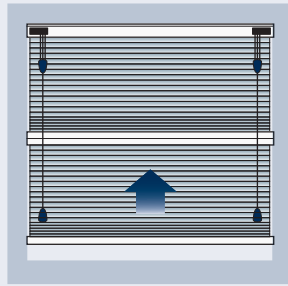

VERSIONE B
B Version

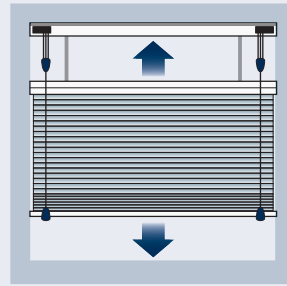

VERSIONE C
C Version

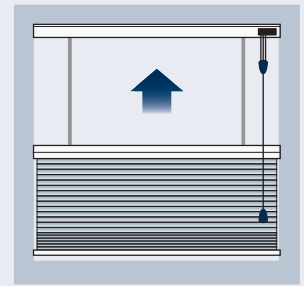

VERSIONE D
D Version

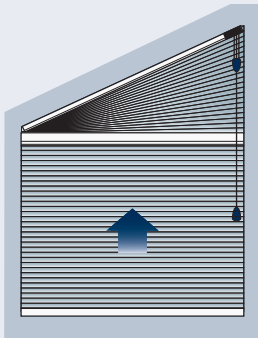

VERSIONE E
E Version

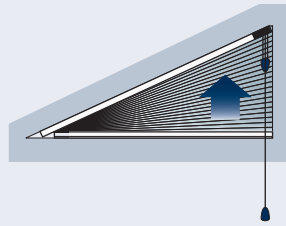

VERSIONE F
F Version

TENDE GUIDATE - GUIDED BLINDS - CORTINAS CON GUÍAS - CORTINAS COM GUIAS - PLISSÉ GUIDÉ - PLISSEE VERPANNT - PLISSÉ MET ZIJGELEIDING - ШТОРЫ С НАПРАВЛЯЮЩИМИ

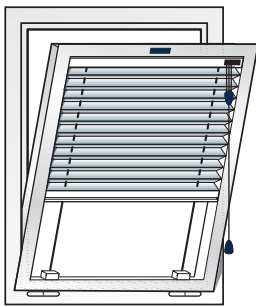

max 15°

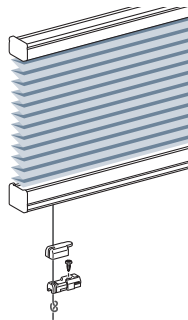

- Per l'applicazione su finestre inclinate e/o basculanti (non disponibile nelle versioni E e F)
- For use on raking and/or swinging window (not available in versions E and F)
- Para aplicación en ventanas inclinadas o basculantes (no disponible en las versiones E y F)
- Para aplicação em janelas inclinadas e/ou basculantes (não disponível nas versões E e F)
- Pour l'utilisation sur chassis ouvrants (non disponible dans les versions E et F)
- Für Dachschrägen und Kipfenster (nicht verfügbar in den Versionen E und F)
- Voor gebruik op kantelende ramen (niet beschikbaar in versies E en F)
- Для установки на наклонных или качающихся окнах (не доступны в версиях E и F)

INGOMBRI - OVERALL DIMENSIONS - ESPESORES - DIMENSÃO - ENCOMBREMENT - RAUMBEDARF - ПАКЕТ - ГАБАРИТЫ

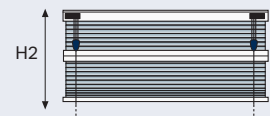
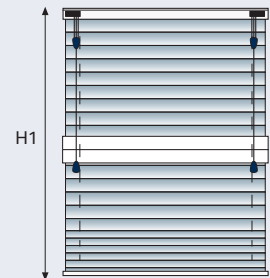
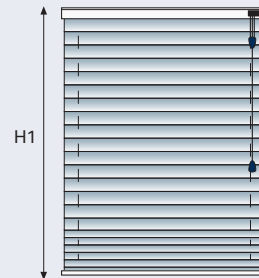

L max 200 cm
H1 max 300 cm
L min 15 cm
H2 min 30 cm

L max 150 cm
H1 max 300 cm
L min 15 cm
H2 min 30 cm

H1		H2
50 cm	≈	5 cm
100 cm	≈	6 cm
150 cm	≈	7 cm
200 cm	≈	8 cm
250 cm	≈	9 cm
300 cm	≈	10 cm

H1		H2
50 cm	≈	9 cm
100 cm	≈	11 cm
150 cm	≈	13 cm
200 cm	≈	15 cm
250 cm	≈	17 cm
300 cm	≈	19 cm

INSTALLAZIONE - INSTALLATION - INSTALACIÓN - INSTALAÇÃO - INSTALLATION - INSTALLATION - INSTALLATIE - УСТАНОВКА

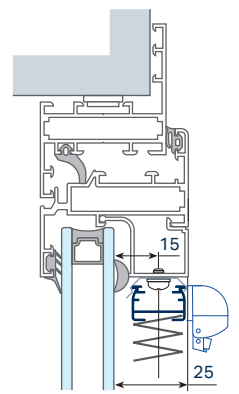
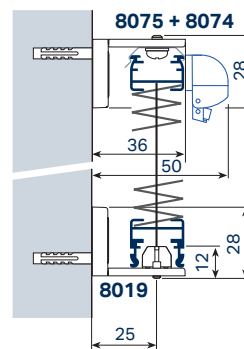
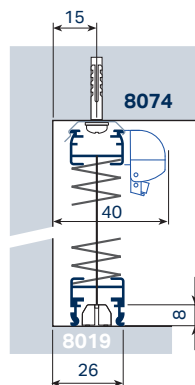
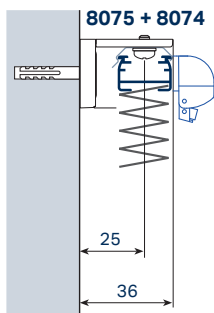
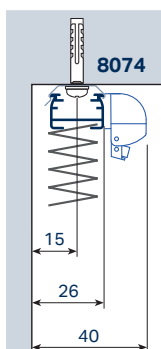



9.1.6

Più 353/1

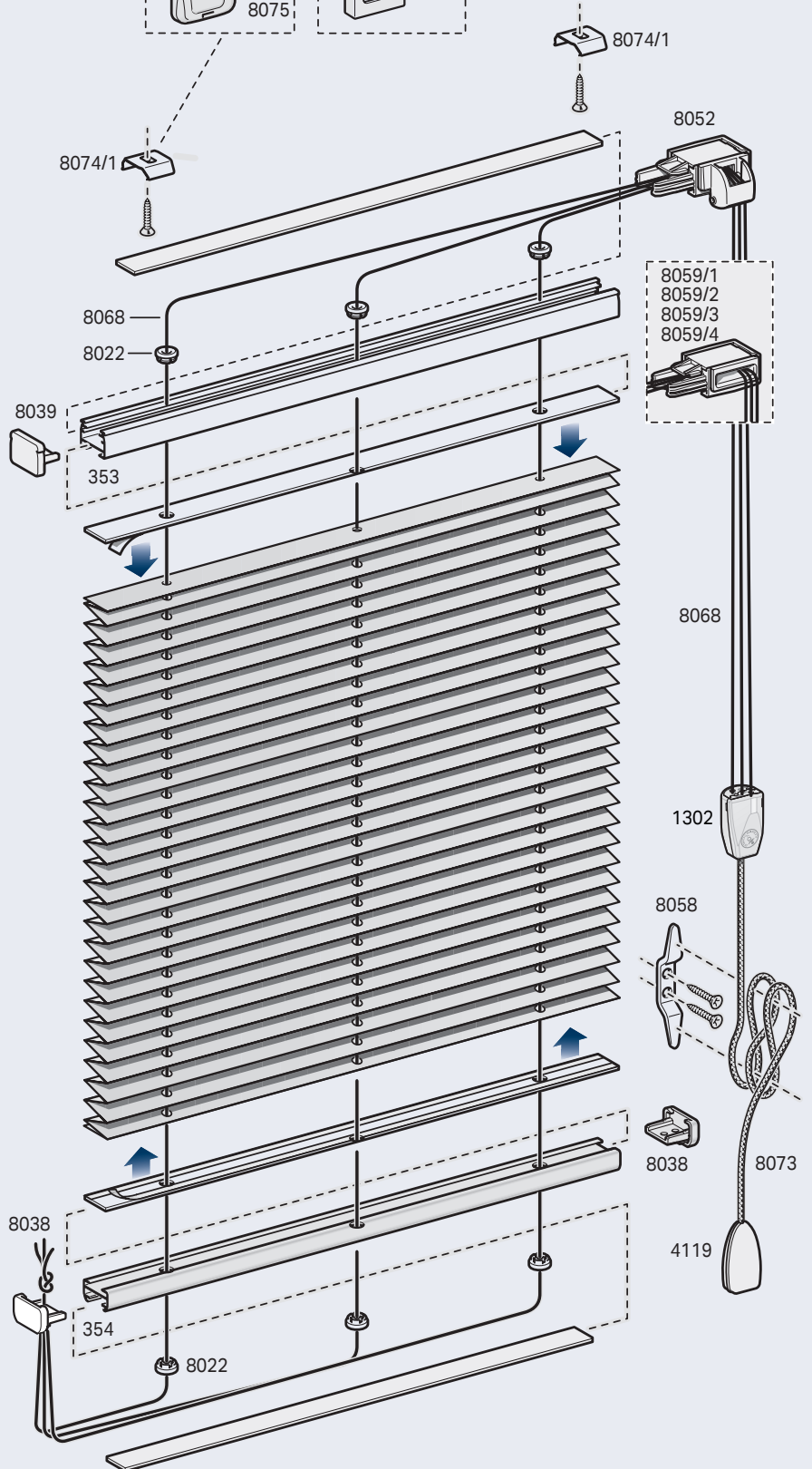
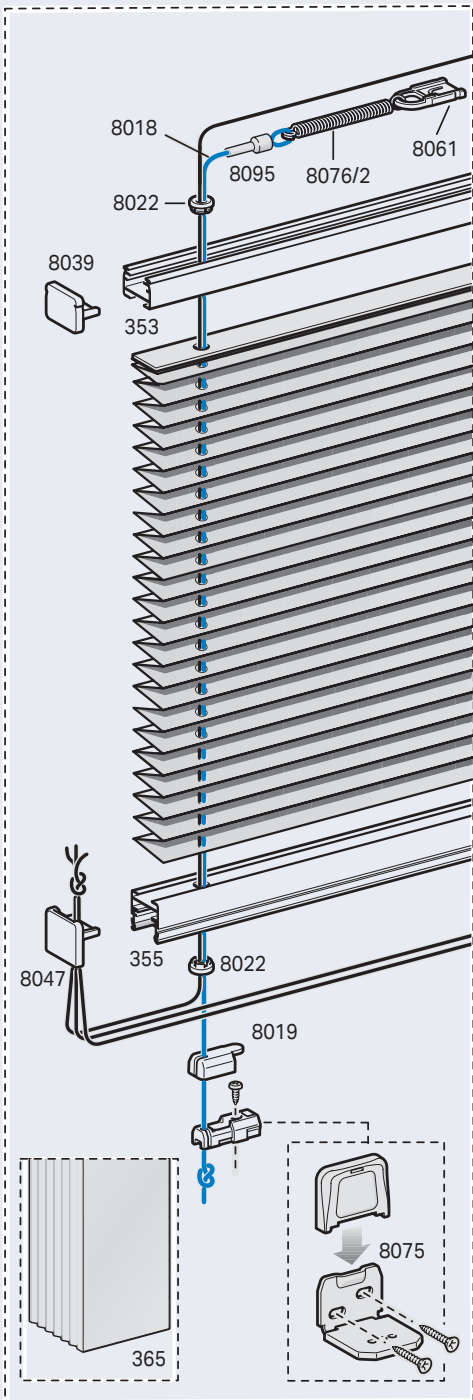
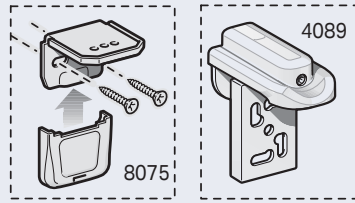
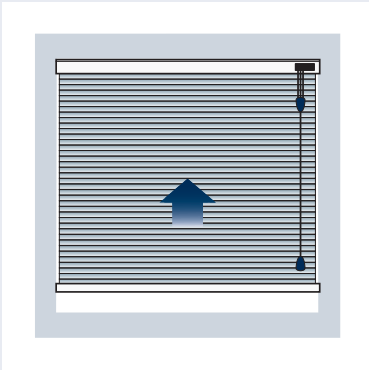





9.1.8

PI 353/2

1:1

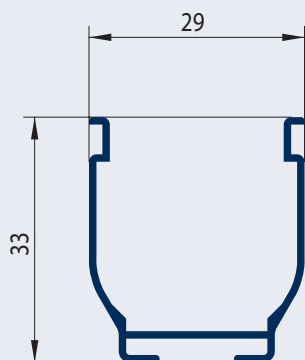

Art. 356

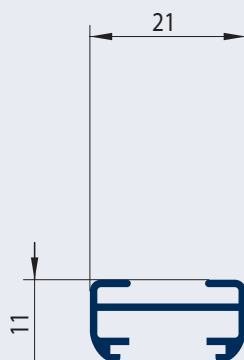

Art. 354

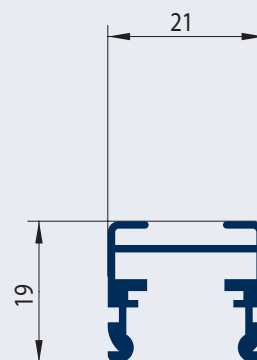

Art. 355

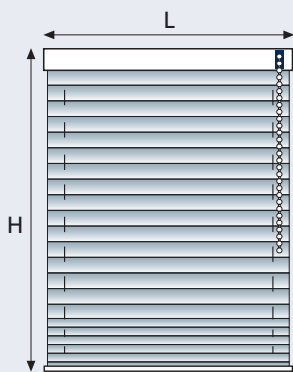

L max: 220 cm
H max: 260 cm

USE

UTILIZZO - USE - USO
USO - UTILISATION - ANWENDUNG
GEBRUIK - ИСПОЛЬЗОВАНИЕ

SISTEMA PER TENDE PLESETTATE CON PIEGHE DA 20 mm

Indicato per installazioni domestiche e professionali.
Scorrimento verticale, inclinato (max 15°).
Indicato per tende filtranti e semioscuranti max 220x260 cm.
Azionamento a catenella.
L'installazione, preferibilmente su serramento o direttamente a soffitto, è con supporti a scatto che facilitano la rimozione del profilo.

PLEATED BLIND SYSTEM WITH 20 mm PLEATS

Suitable for domestic and professional installations.
Horizontal, vertical and sloping sliding (max 15°).
Suitable for filtering and semi-dimming blinds 220x260 cm max.
Chain operated.
Installation, preferably on the frame or directly on the ceiling, is by click supports that facilitate track removal.

SISTEMA DE CORTINAS PLISADAS CON PLEGUES DE 20 mm

Indicado para instalaciones domésticas y profesionales.
Deslizamiento horizontal, vertical o inclinado (max 15°).
Indicado para cortinas filtrantes o semioscurecientes máx. 220x260 cm.
Accionamiento mediante cadena.
La instalación, preferiblemente en ventana o directamente en el techo, se efectúa con soportes a presión que facilitan el desmontaje del perfil.

SISTEMA PARA CORTINAS PLISSADAS COM PREGAS DE 20 mm

Indicado para instalações domésticas e profissionais.

Deslizamento horizontal, vertical e inclinado (max 15°).

Indicado para cortinas filtrantes e de semi-escurecimento máx 220x260 cm.

Accionamento com corrente.

A instalação, de preferência no caixilho ou directamente no tecto, é feita com suportes de pressão que facilitam a remoção do perfil.

SYSTÈME POUR STORES PLEISSÉS AVEC PLIS DE 20 mm

Conseillés pour locaux domestiques et professionnels.
Coulissement horizontal, vertical, incliné (max 15°).
Indiqué pour stores filtrants et semi-occultants max 220x260 cm.
Actionnement par chaînette.
L'installation, de préférence sur croisée ou directement au plafond, est réalisée sur supports encliquetable qui facilitent le retrait du profil.

PLISSEE MIT 20 mm-FALTEN

Für den privaten Haushalt und den Arbeitsbereich.
Horizontale, vertikale oder schräge Führung (max 15°).
Für Blendschutzstoff und teilweise abdunkelnden Stoff geeignet max. 220x260 cm.
Kettenzug.
Frontale Arretierung über Schnurschloß mit Schnurtrennung.
Die Montage erfolgt vorzugsweise am Fenster oder direkt an der Decke mit Einrasthalterung, so dass das Profil leicht zu entfernen ist.
PLISSÉSYSTEEM MET 20 mm PLOOIBREEDTE
Voor privaat en professioneel gebruik.
Toepassing voor verticale, horizontale en schuine ramen (max 15°).
Gebruik met verduisterende en filterende stoffen max. 220 cm x 260 cm.
Ketting geschikt.
Plaatsing op het raam, of tegen de wand of het plafond.

СИСТЕМА ДЛЯ ПЛИССЕРОВАННЫХ ШТОР СО СКЛАДКАМИ 20 мм

Система для плиссированных штор со складками 20 мм
Предназначена для установки в жилых и офисных помещениях.
Вертикальное и наклонное открытие (max 15°).
Предназначена для фильтрующих и полузатемняющих штор макс. 220x260 см.
Управление цепочкой.
Установка, желательна на оконную раму или непосредственно на потолок, выполняется при помощи защелкивающихся суппортов, облегчающих демонтаж профиля.



CARATTERISTICHE TECNICHE - SPECIFICATIONS CARACTERÍSTICAS-CARACTERÍSTICAS-CARACTÉRISTIQUES EIGENSCHAFTEN-KARAKTERISTIEKEN-ХАРАКТЕРИСТИКИ

- Profilo superiore ed inferiore in lega d'alluminio estrusa 6060 T6-UNI 8278
- Profilo superiore Larghezza 29 mm Altezza 33 mm
- Profilo inferiore Larghezza 21 mm Altezza 11 mm
- Profilo porta tessuto in PVC estruso
- Arresto a catenella
Frizione diretta: 8034/1 - 8034/2
Frizione demoltiplicata 1:4: 8035/1 - 8035/2
- Finitura superficiale:
verniciatura poliester bianco RAL 9016 lucido; nero RAL 9005 lucido; vaniglia; argento/grigio
altri colori a richiesta
- Accessori in acetilica autolubrificante
- Arresto in poliammide antiusura
- 6060 T6 UNI 8278 extruded aluminium alloy upper and lower track
- Upper track: Width 29 mm; Height 33 mm
- Lower track: Width 21 mm; Height 11 mm
- Extruded PVC fabric holder track
- Chain stopping
Direct clutch: 8034/1 - 8034/2
1:4 geared-down clutch: 8035/1 - 8035/2
- Surface finish:
RAL 9016 white polished; RAL 9005 black polished; vanilla; silver/grey
available on request
- Self-lubricating acetylic accessories
- Wearproof polyamide stop
- Perfil superior e inferior en aleación de aluminio extruido 6060 T6-UNI 8278
- Perfil superior: Anchura 29 mm - Altura 33 mm
- Perfil inferior: Anchura 21 mm - Altura 11 mm
- Perfil portatejido en PVC extruido
- Parada de cadena
Embrague directo: 8034/1 - 8034/2
Embrague desmultiplicado 1:4: 8035/1 - 8035/2
- Acabados de la superficie:
pintura poliéster blanca RAL 9016 brillante; negra RAL 9005 brillante; vainilla; plata/gris
otros colores bajo petición
- Accesorios en acetálico autolubricante
- Freno de poliamida antiroce
- Perfis superior e inferior de liga de alumínio extrudido 6060 T6-UNI 8278
- Perfis superior: Largura 29 mm; Altura 33 mm
- Perfis inferior: Largura 21 mm; Altura 11 mm
- Perfil porta-tecido em PVC extrudido
- Batente na corrente
Embraiagem directa: 8034/1 - 8034/2
Embraiagem desmultiplicada 1:4: 8035/1 - 8035/2
- Acabamento superficial:
tinta de poliéster branca RAL 9016 polido; preta RAL 9005 polido; vermelha; prateado/cinza
outras cores a pedido
- Acessórios de resina acetálica autolubrificante
- Batente de paragem de poliamida anti-desgaste
- Profil supérieur et inférieur en alliage d'aluminium extrudé 6060 T6-UNI 8278
- Profil supérieur: Largeur 29 mm; Hauteur 33 mm
- Profil inférieur: Largeur 21 mm; Hauteur 11 mm
- Profil porte-tissu en PVC extrudé
- Arrêt a chaînette
Friction directe: 8034/1 - 8034/2
Friction démultipliée 1:4: 8035/1 - 8035/2
- Finition superficielle:
peinture polyester blanc RAL 9016 brillant; noir RAL 9005 brillant; vanille; argent/gris
autres couleurs sur demande
- Accessoires en résine d'acétal autolubrificante
- Arrêt en polyamide anti-usure
- Oberes und unteres Profil aus eloxiertem Aluminium 6060 T6-UNI 8278
- Oberes Profil: Breite 29 mm; Höhe 33 mm
- Unteres Profil: Breite 21 mm; Höhe 11 mm
- Stoffhalteprofil aus extrudiertem PVC
- Kettenarretierung
Direktkupplung: 8034/1 - 8034/2
Untersetzungskupplung 1:4: 8035/1 - 8035/2
- Oberflächen-Finish:
Polyesterlackierung Weiß RAL 9016 poliert; Schwarz RAL 9005 poliert; Vanille; silber/grau
andere Farben auf Anfrage
- Zubehör aus selbstschmierendem Acetal
- Arretierung aus stoßfestem Polyamid
- 6060 T6 UNI 8278 aluminium boven- en onderprofiel
- Bovenprofiel: Breedte 29 mm - hoogte 33 mm
- Onderprofiel: Breedte 21 mm - hoogte 11 mm
- PVC profiel voor de bevestiging van de stof
- ketting stop mechanisme
directe poelie: 8034/1 - 8034/2
reductiepoelie: 8035/1 - 8035/2
- Oppervlakbehandeling:
RAL 9016 wit polyesterlak gepolijst; RAL 9005 zwart polyeste rлак gepolijst; vanille; zilver/grijs
andere kleuren op aanvraag
- Zelfsmerende acetyl onderdelen
- Polyamide eindstop
- Верхний и нижний профиль из экструдированного алюминия 6060 T6 UNI 8278
- Profilo superiore Larghezza 29 mm Altezza 33 mm
- Ширина верхнего профиля 29 mm Высота 33 mm
- Profilo inferiore Larghezza 21 mm Altezza 11 mm
- Ширина нижнего профиля 21 mm; Высота 11 mm
- Несущий шторы профиль из экструдированного ПВХ
- Управление цепочкой
Прямой фрикцион: 8034/1 - 8034/2
замедленный фрикцион 1:4: 8035/1 - 8035/2
- Отделка поверхности:
полиэфирная окраска в белый цвет RAL 9016 полированный, в черный цвет RAL 9005 полированный; ваниль; серебристый/серый
другие цвета по запросу
- Аксессуары из самосмазывающейся ацеталовой пластмассы
- Блокиратор корда из износостойкого полиамида



9.1.10

Plì 353/2

APERTURA - OPENING - APERTURA - ABERTURA - OUVERTURE - AUFZUG - OPEENEN - ОТКРЫТИЕ

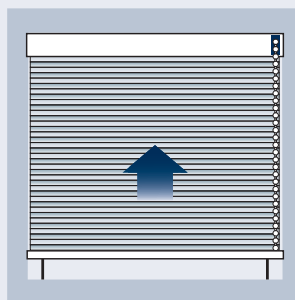
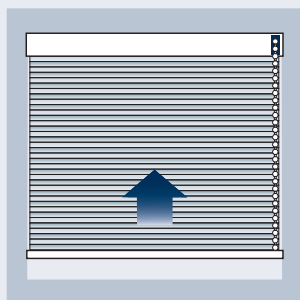

CON GUIDE
GUIDED BLINDS
CORTINAS CON GUÍAS
CORTINAS COM GUIAS
PLISSÉ GUIDÉ
PLISSEE VERPANNT
PLISSÉ MET ZIJGELEIDING
ШТОРЫ С НАПРАВЛЯЮЩИМИ

INGOMBRI - OVERALL DIMENSIONS - ESPESORES - DIMENSÃO - ENCOMBREMEN - RAUMBEDARF - ПАККЕТ - ГАБАРИТЫ

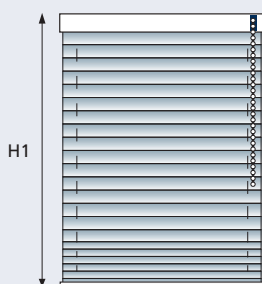

L max 220 cm
H1 max 260 cm
L min 30 cm

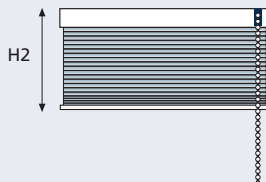

H1		H2
50 cm	℞	7 cm
100 cm	℞	8 cm
150 cm	℞	9 cm
200 cm	℞	10 cm
260 cm	℞	11 cm

AVVOLGIMENTO ROCCHETTO

BLINDS RAISING
CAPACIDAD DE RECOGIDA
ENROLAMENTO DA BOBINE
MONTAGE DU STORE
HEBEN DES VORHANGS
OPTREKKEN VAN HET GORDIJN
СМАТЫВАНИЕ НА РУЛОН

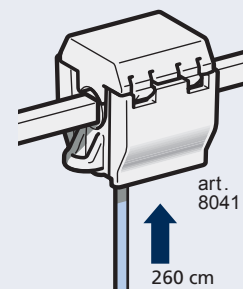

INSTALLAZIONE - INSTALLATION - INSTALACIÓN - INSTALAÇÃO - INSTALLATION - INSTALLATION - INSTALLATIE - УСТАНОВКА

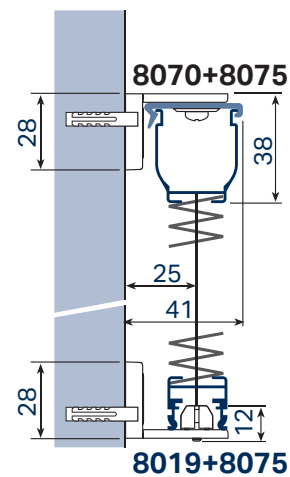
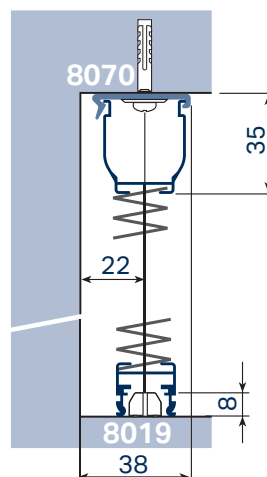
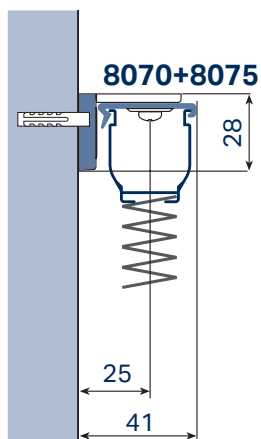
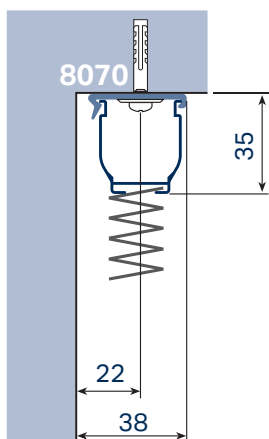

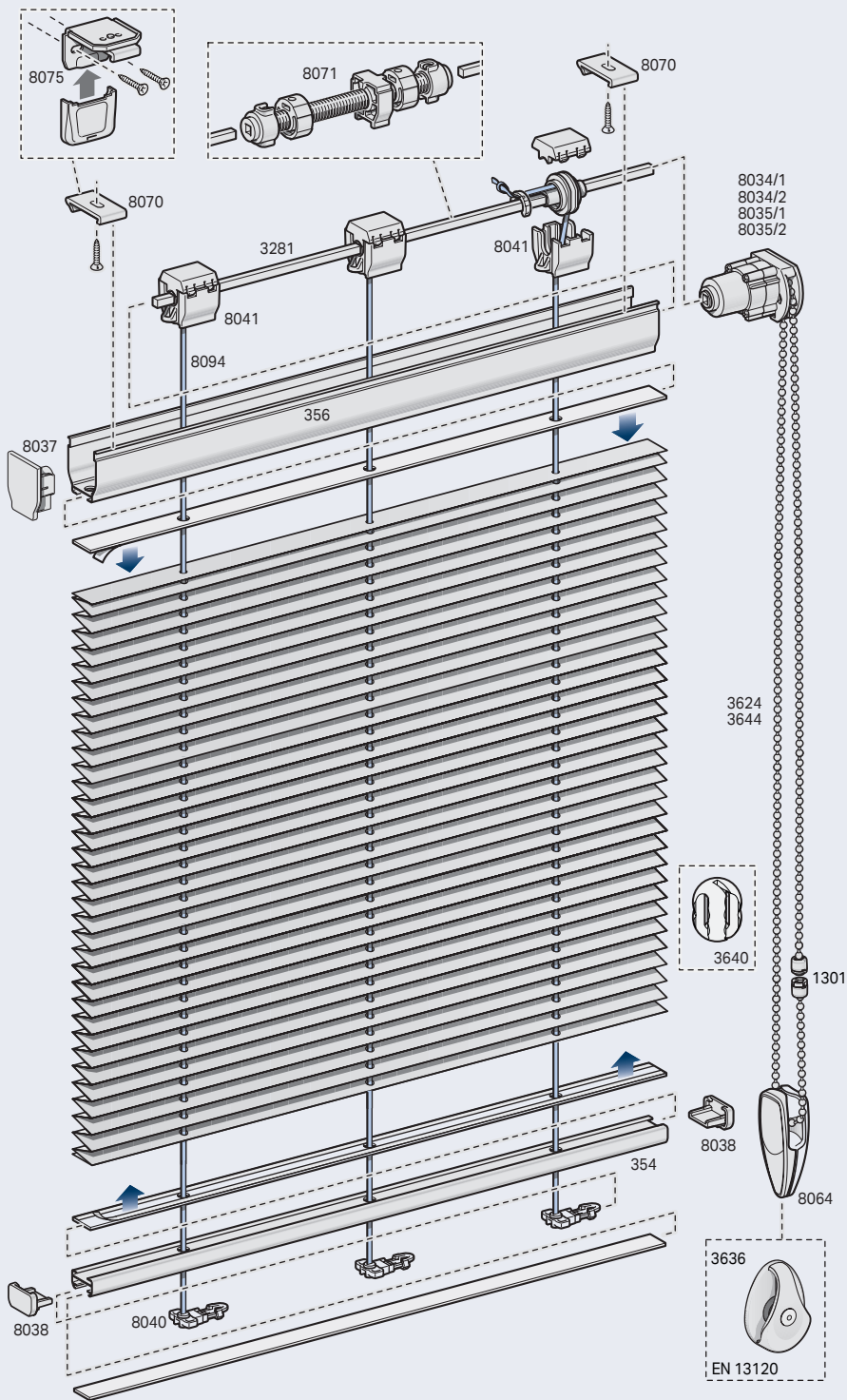
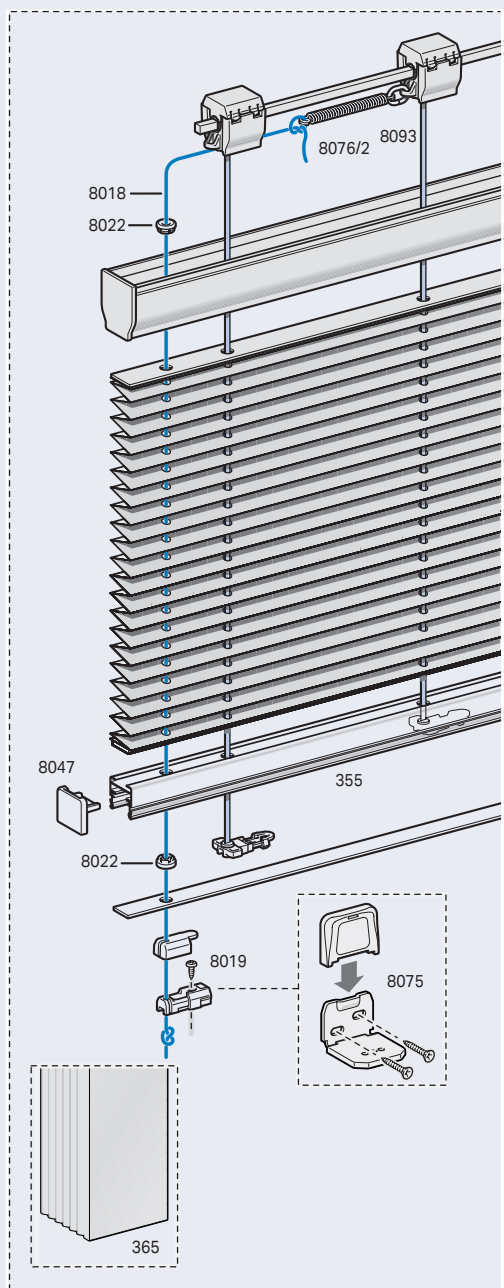
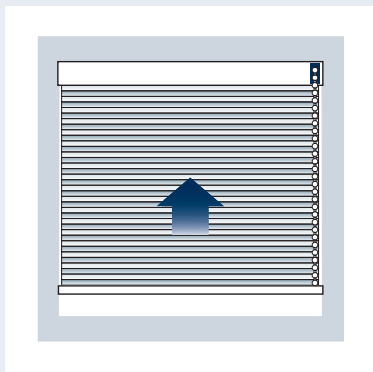



9.1.12

Plì 353/3

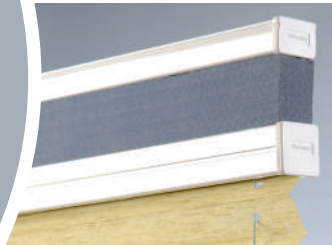

1:1

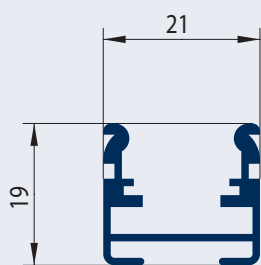

Art. 355

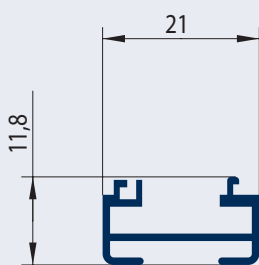

Art. 357

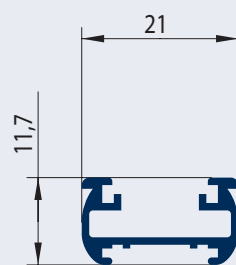

Art. 358

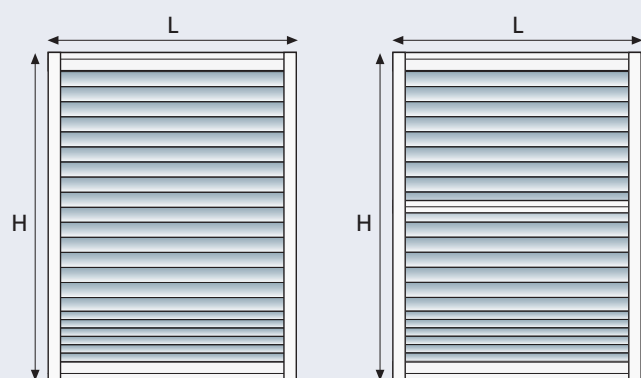

L max: 150 cm

H max: 150/220 cm

L max: 150 cm

H max: 150/220 cm

USE

**UTILIZZO - USE - USO
USO - UTILISATION - ANWENDUNG
GEBRUIK - ИСПОЛЬЗОВАНИЕ**

SISTEMA PER TENDE PLESETTATE CON PIEGHE DA 20 mm

Indicato per installazioni domestiche e professionali.
Scorrimento verticale, inclinato.
Indicato per tende filtranti e/o semioscuranti max 150x150 cm.
Azionamento manuale con arresto in qualsiasi posizione.
Disponibile con tessuto singolo o doppio.
Indicato per serramenti trapezoidali e triangolari.
L'installazione, preferibilmente su serramento o direttamente a soffitto, è con supporti a scatto che facilitano la rimozione del profilo.
Supporti di fissaggio a scatto in acciaio nichelato.

PLEATED BLIND SYSTEM WITH 20 mm PLEATS

Suitable for domestic and professional installations.
Vertical and sloping sliding.
Suitable for filtering and semi-dimming blinds 150x150 cm max.
Manual operating with stop in any position.
Available with single or double fabrics.
Suitable for trapezoidal or triangular frames.
Installation, preferably on the frame or directly on the ceiling, is by click supports that facilitate track removal.

SISTEMA DE CORTINAS PLISADAS CON PLIEGUES DE 20 mm

Indicado para instalaciones domésticas y profesionales.
Deslizamiento vertical o inclinado.
Indicado para cortinas filtrantes o semioscurecientes máx. 150 x 150 cm.
Funcionamiento manual con la parada en cualquier posición.
Disponibile con los tejidos simples o dobles.
Conveniente para los herramientas trapezoidales o triangulares.
La instalación, preferiblemente en ventana o directamente en el techo, se efectúa con soportes a presión que facilitan el desmontaje del perfil.

SISTEMA PARA CORTINAS PLISSADAS COM PREGAS DE 20 mm

Indicado para instalações domésticas e profissionais.

Deslizamento vertical e inclinado. Indicado para cortinas filtrantes e de semi-escurecimento máx 150x150 cm.
Funcionamento manual com batente em alguma posição.
Disponível com únicas ou telas dobro.
Apropriado para frames trapezoidalmente ou triangulares.
A instalação, de preferência no caixilho ou directamente no tecto, é feita com suportes de pressão que facilitam a remoção do perfil.

SYSTÈME POUR STORES PLISSÉS AVEC PLIS DE 20 mm

Conseillés pour locaux domestiques et professionnels.
Coulissement vertical, incliné.
Indiqué pour stores filtrants et semi-occultants max 150x150 cm.
Actionnement manuelle avec l'arrêt en toute position.
Disponible avec les tissus simples ou doubles.
Approprié des trames trapézoïdales ou triangulaires.
L'installation, de préférence sur croisée ou directement au plafond, est réalisée sur supports encliquetable qui facilitent le retrait du profil.

PLISSEE MIT 20 mm-FALTEN

Für den privaten Haushalt und den Arbeitsbereich.
Vertikale oder schräge Führung.
Für halbtransparente und/oder halbdunkelnde Plissee geeignet max. 150x150 cm.
Manuelle Bedienung mit Halt in irgendeiner Position.
Verfügbar mit einfachen oder doppelten Geweben.
Passend für die trapezoiden oder dreieckigen Fenster.
Die Montage erfolgt vorzugsweise am Fenster oder direkt an der Decke mit Klips aus vernickeltem Stahl, so dass das Profil leicht zu entfernen ist.

PLISSÉSYSTEEM MET 20 mm PLOOIBREEDTE

Voor privaat en professioneel gebruik.
Toepassing voor verticale en schuine ramen.
Gebruik met verduisterende en filterende stoffen max. 150 cm x 150 cm.
Handbediend met eindstop in elke positie.
Beschikbaar met enkele of dubbele stoffen.
Geschikt voor trapezoidale of driehoekige frames.
Plaatsing op het raam, of tegen de wand of het plafond.

СИСТЕМА ДЛЯ ПЛИССЕРОВАННЫХ ШТОР СО СКЛАДКАМИ 20 мм

Система для плиссированных штор со складками 20 мм.
Предназначена для установки в жилых и офисных помещениях.
Вертикальное и наклонное открытие.
Предназначена для фильтрующих и полузатемняющих штор макс. 150x150 см.
Ручной привод с стопом в любом положении.
Доступно с одиночными или двойными тканями.
Соответствующе для трапецоидальных или триангулярных.
Установка, желательна на оконную раму или непосредственно на потолок, выполняется при помощи защелкивающихся суппортов, облегчающих демонтаж профиля.
Суппорты из никелированной стали.



9.1.14

PI 353/3



CARATTERISTICHE TECNICHE - SPECIFICATIONS CARACTERÍSTICAS-CARACTERÍSTICAS-CARACTERÍSTICAS EIGENSCHAFTEN-KARAKTERISTIEKEN-ХАРАКТЕРИСТИКИ

- Profilo superiore ed inferiore in lega d'alluminio estrusa 6060 T6-UNI 8278
- Profilo superiore Larghezza 21 mm Altezza 19 mm
- Profilo inferiore Larghezza 21 mm Altezza 19 mm
- Profilo porta tessuto in PVC estruso
- Finitura superficiale:
verniciatura poliesteri bianco RAL 9016 lucido; nero RAL 9005 lucido; vaniglia; argento/grigio
altri colori a richiesta
- Accessori in acetilica autolubrificante
- Arresto in poliammide antiusura
- 6060 T6 UNI 8278 extruded aluminium alloy upper and lower track
- Upper track: Width 21 mm; Height 19 mm
- Lower track: Width 21 mm; Height 19 mm
- Extruded PVC fabric holder track
- Surface finish:
RAL 9016 white polished; RAL 9005 black polished; vanilla; silver/grey
available on request
- Self-lubricating acetylic accessories
- Wearproof polyamide stop
- Perfil superior e inferior en aleación de aluminio extruido 6060 T6-UNI 8278
- Perfil superior: Anchura 21 mm - Altura 19 mm
- Perfil inferior: Anchura 21 mm - Altura 19 mm
- Perfil portatejido en PVC extruido
- Acabados de la superficie:
pintura poliéster blanca RAL 9016 brillante; negra RAL 9005 brillante; vainilla; plata/gris
otros colores bajo petición
- Accesorios en acetálico autolubrificante
- Freno de poliamida antiroce
- Perfis superior e inferior de liga de alumínio extrudido 6060 T6-UNI 8278
- Perfis superior: Largura 21 mm; Altura 19 mm
- Perfis inferior: Largura 21 mm; Altura 19 mm
- Perfil porta-tecido em PVC extrudido
- Acabamento superficial:
tinta de poliéster branca RAL 9016 polido; preta RAL 9005 polido; vermelha; prateado/cinza
outras cores a pedido
- Batente de paragem de poliamida anti-desgaste
- Profil supérieur et inférieur en alliage d'aluminium extrudé 6060 T6-UNI 8278
- Profil supérieur: Largeur 21 mm; Hauteur 19 mm
- Profil inférieur: Largeur 21 mm; Hauteur 19 mm
- Profil porte-tissu en PVC extrudé
- Finition superficielle:
peinture polyester blanc RAL 9016 brillant; noir RAL 9005 brillant; vanille; argent/gris
autres couleurs sur demande
- Accessoires en résine d'acétal autolubrificante
- Arrêt en polyamide anti-usure
- Oberes und unteres Profil aus eloxiertem Aluminium 6060 T6-UNI 8278
- Oberes Profil: Breite 21 mm; Höhe 19 mm
- Unteres Profil: Breite 21 mm; Höhe 19 mm
- Stoffhalteprofil aus extrudiertem PVC
- Oberflächen-Finish:
Polyesterlackierung Weiß RAL 9016 poliert; Schwarz RAL 9005 poliert; Vanille; silber/grau
andere Farben auf Anfrage
- Zubehör aus selbstschmierendem Acetal
- Arretierung aus stoßfestem Polyamid
- 6060 T6 UNI 8278 aluminium boven- en onderprofiel
- Bovenprofiel: Breedte 21 mm - hoogte 19 mm
- Onderprofiel: Breedte 21 mm - hoogte 19 mm
- PVC profiel voor de bevestiging van de stof
- Oppervlaktebehandeling: RAL 9016 wit polyesterlak gepolijst; RAL 9005 zwart polyesterlak gepolijst - vanille RAL 1013 zilver en brons geanodiseerd
andere kleuren op aanvraag
- Zelfsmerende acetyl onderdelen
- Polyamide eindstop
- Верхний и нижний профиль из экструдированного алюминия 6060 T6 UNI 8278
- Ширина верхнего профиля 21 мм; Высота 19 мм
- Ширина нижнего профиля 21 мм; Высота 19 мм
- Несущий штору профиль из экструдированного ПВХ
- Отделка поверхности:
полиэфирная окраска в белый цвет RAL 9016 полированный, в черный цвет RAL 9005 полированный; ваниль; серебристый/серый
другие цвета по запросу
- Аксессуары из самосмазывающейся ацеталовой пластмассы
- Блокатор корда из износостойкого полиамида



APERTURA - OPENING - APERTURA - ABERTURA - OUVERTURE - AUFZUG - OPEENEN - ОТКРЫТИЕ

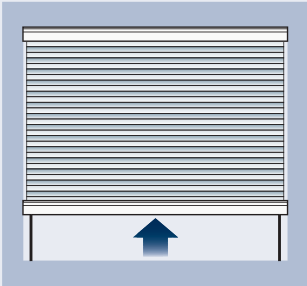

Versione standard
/ Standard version

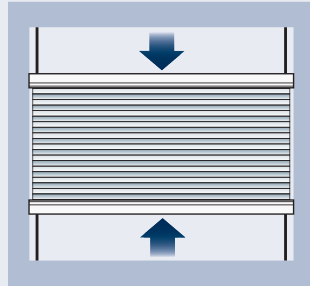

Versione B
/ B version

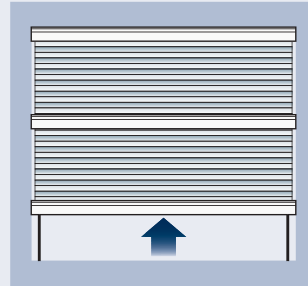

Versione C
/ C version

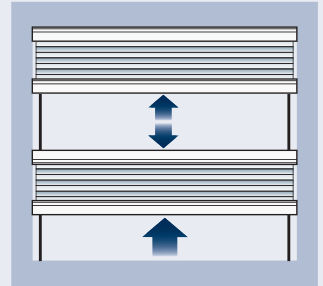

Versione D (L max 120 cm)
/ D version (L max 120 cm)

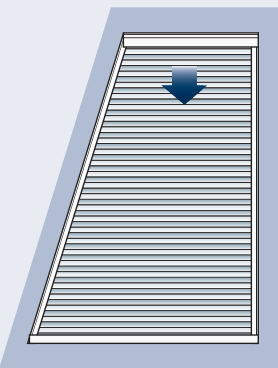

Versione E
/ E version

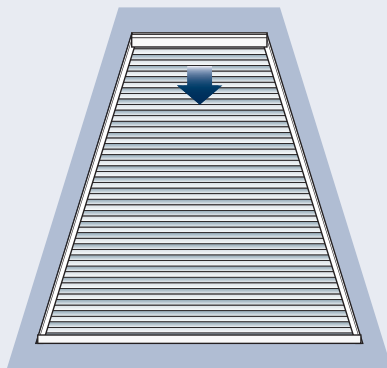

Versione F
/ F version

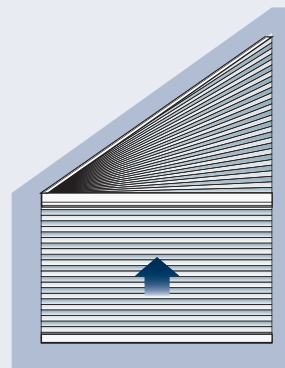

Versione G
/ G version

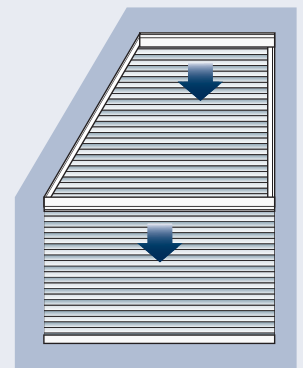

Versione H
/ H version

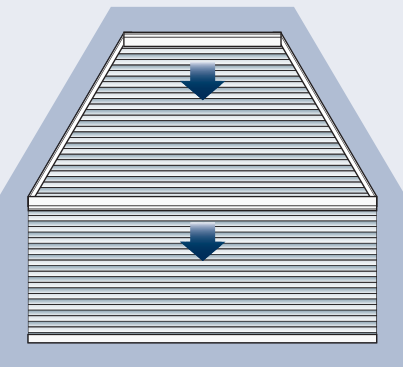

Versione I
/ I version

INGOMBRI - OVERALL DIMENSIONS - ESPESORES - DIMENSÃO - ENCOMBREMMENT - RAUMBEDARF - ПАККЕТ - ГАБАРИТЫ

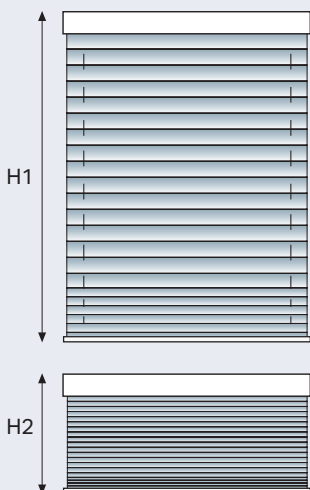

L max 150 cm
H1 max 150/220 cm

L min 15 cm

H1		H2
50 cm	≈	5 cm
100 cm	≈	6 cm
150 cm	≈	7 cm
220 cm	≈	8,5 cm



L max 150 cm
H1 max 150/220 cm

L min 15 cm

H1		H2
50 cm	≈	9 cm
100 cm	≈	11 cm
150 cm	≈	13 cm
220 cm	≈	16 cm



9.1.16

Plì 353/3

INSTALLAZIONE - INSTALLATION - INSTALACIÓN - INSTALAÇÃO - INSTALLATION - INSTALLATION - INSTALLATIE - УСТАНОВКА

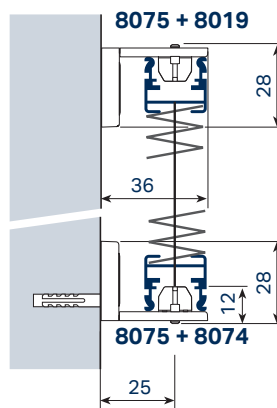
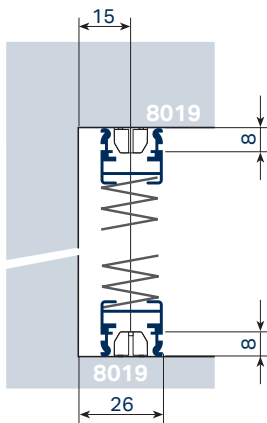
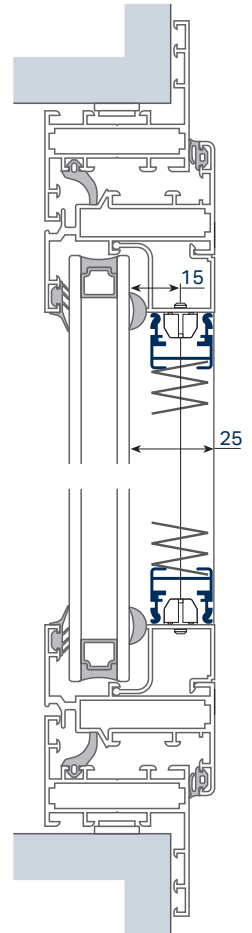
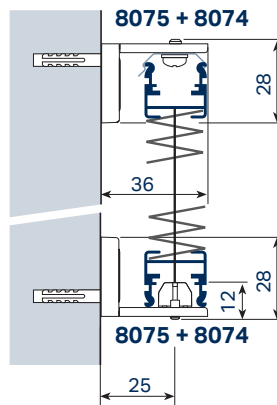
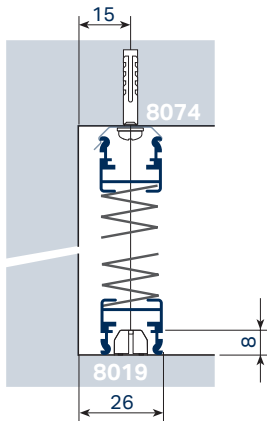

TENDE GUIDATE - GUIDED BLINDS - CORTINAS CON GUÍAS - CORTINAS COM GUIAS -
PLISSÉ GUIDÉ - PLISSEE VERPANTT - PLISSÉ MET ZIJGELEIDING - ШТОРЫ С НАПРАВЛЯЮЩИМИ

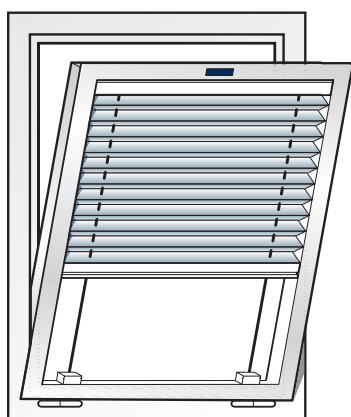

max 15°

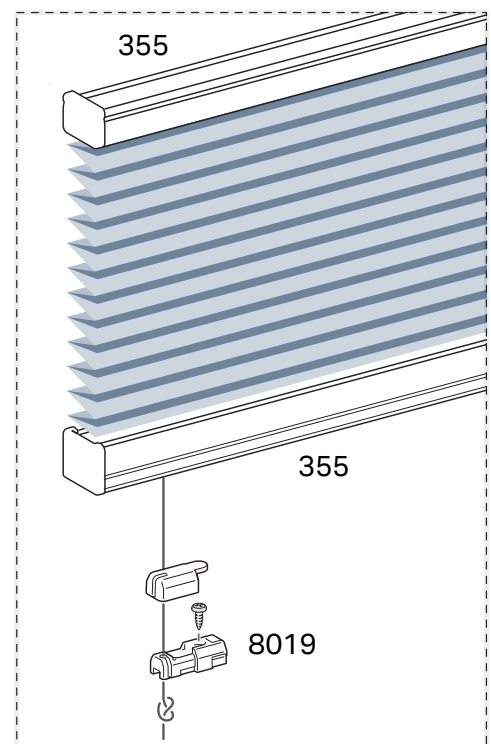

- Per l'applicazione su finestre inclinate e/o basculanti (non disponibile nelle versioni B, G e 366/..)
- For use on raking and/or swinging window (not available in versions B, G and 366/..)
- Para aplicación en ventanas inclinadas o basculantes (no disponible en las versiones B, G y 366/..)
- Para aplicação em janelas inclinadas e/ou basculantes (não disponível nas versões B, G e 366/..)
- Pour l'utilisation sur chassis ouvrants (non disponible dans les versions B, G et 366/..)
- Für Dachschrägen und Kippfenster (nicht verfügbar in den Versionen B, G und 366/..)
- Voor gebruik op kantelende ramen (niet beschikbaar in versies B, G en 366/..)
- Для установки на наклонных или качающихся окнах (не доступны в версиях B, G и 366/..)



9.1.18

Plì 353/3

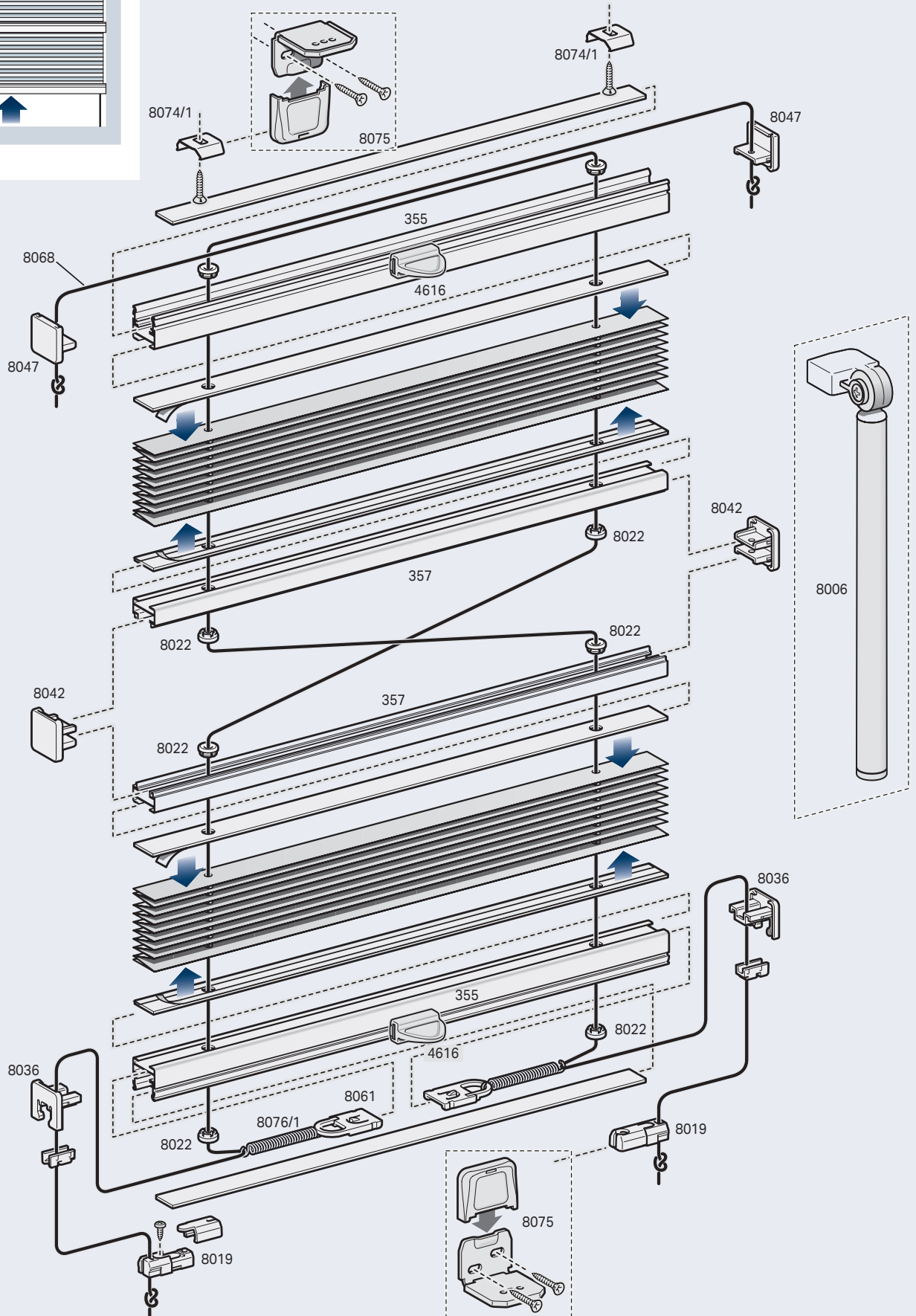
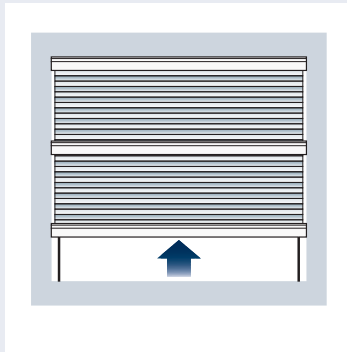

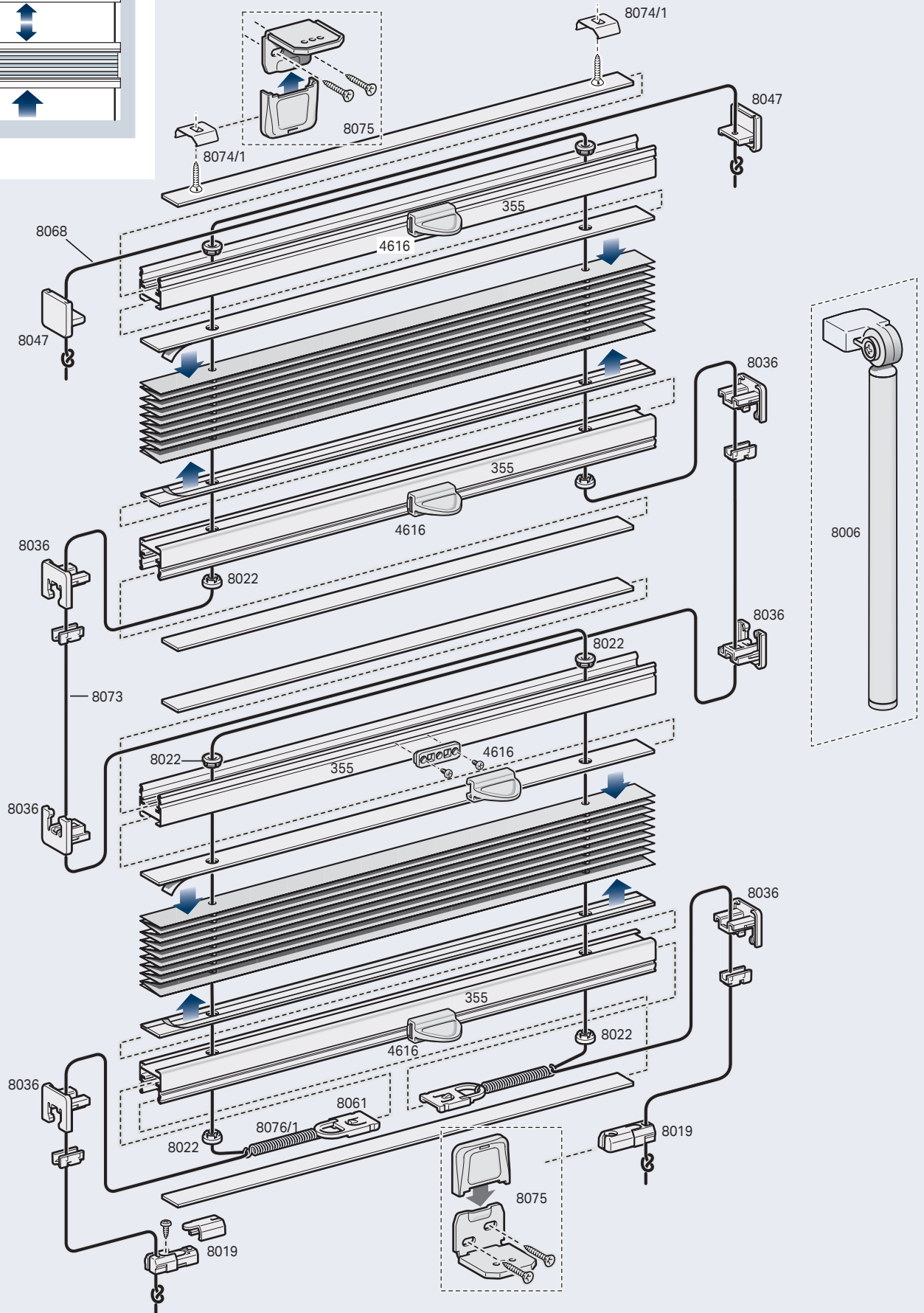
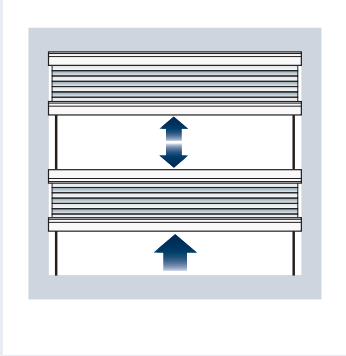



9.1.20

Più 353/4



M²NET.

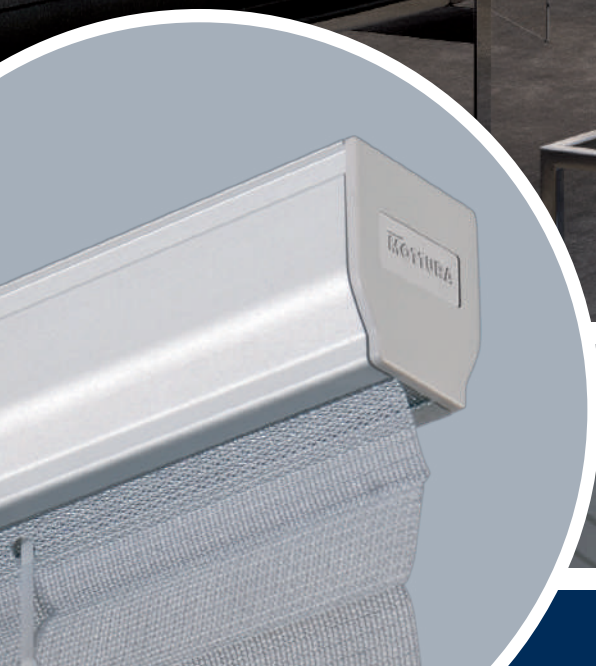



USE

**UTILIZZO - USE - USO
USO - UTILISATION - ANWENDUNG
GEBRUIK - ИСПОЛЬЗОВАНИЕ**

SISTEMA PER TENDE PLISSETTATE MOTORIZZATE CON PIEGHE DA 20 mm

Indicato per installazioni domestiche e professionali. Scorrimento verticale. Indicato per tende filtranti e semioscuranti max 220x260 cm. Il sistema è azionato da un motore a 24 Vdc con alimentatore separato 90-250 Vac / 24 Vdc in cui è inserito il sistema elettronico di finecorsa.

Il sollevamento avviene tramite rocchetti avvolginastro azionati mediante un alberino in acciaio. L'installazione, preferibilmente su serramento o direttamente a soffitto, è con supporti a scatto che facilitano la rimozione del profilo.

MOTORIZED PLEATED BLIND SYSTEM WITH 20 mm PLEATS

Suitable for domestic and professional installations. Vertical sliding. Suitable for filtering or semi-dimming blinds 220x260 cm max. The system is operated by a 24 Vdc motor with separate 90-250 Vac / 24 Vdc power supply unit incorporating the electronic limit stop system. Lifting is done by tape winding spools operated by a steel shaft. Installation, preferably on the frame or directly on the ceiling, is by click supports that facilitate track removal.

SISTEMA MOTORIZADO DE CORTINAS PLISADAS CON PLIEGUES DE 20 mm

Adecuado para instalaciones domésticas y profesionales. Deslizamiento vertical. Indicado para cortinas filtrantes y semioscurecientes máx. 220x260 cm. Este sistema es accionado mediante motor de 24 Vcc con alimentador separado 90-250 Vca / 24 Vcc en el que está incorporado el sistema electrónico de final de carrera. La elevación se efectúa mediante carretes de recogida de cinta accionados mediante un eje de acero. La instalación, preferiblemente en ventana o directamente en el techo, se efectúa con soportes a presión que facilitan el desmontaje del perfil.

SISTEMA PARA CORTINAS PLISSADAS MOTORIZADAS COM PREGAS DE 20 mm

Indicado para instalações domésticas e profissionais. Deslizamento vertical. Indicado para cortinas filtrantes e de semi-escurecimento máx 220x260 cm. O sistema é accionado por um motor de 24Vcc com alimentador de 90-250 Vca / 24 Vcc separado, em que está inserido o sistema do limite de curso electrónico. A elevação é feita por meio de bobines de

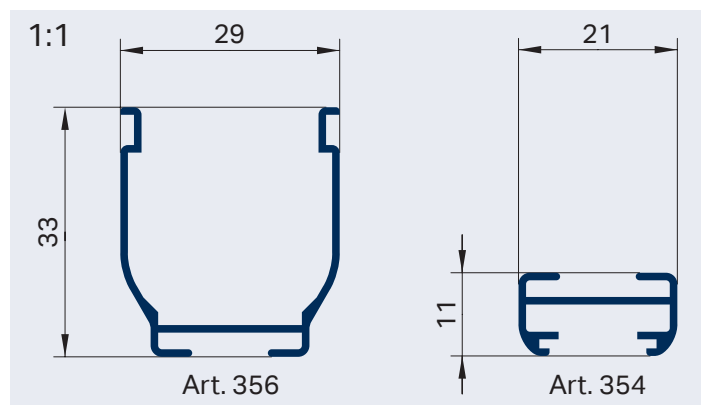

enrolamento do fita accionadas por meio de um veio de aço. A instalação, de preferência no caixilho ou directamente no tecto, é feita com suportes de pressão que facilitam a remoção do perfil.

SYSTÈME MOTORISÉ POUR STORES PLISSÉS AVEC PLIS DE 20 mm

Conseillé pour locaux domestiques et professionnels. Coulissement vertical.

Indiqué pour stores filtrants et semi-occultants de max 220x260 cm. Le système est actionné par moteur 24 Vcc avec alimentateur séparé 90-250 Vca / 24 Vcc dans lequel est incorporé le système électronique de fin de course.

Le soulèvement se fait par pignons enroule-fil actionnés par arbre en acier. L'installation, de préférence sur croisée ou directement au plafond, est réalisée sur supports encliquetable qui facilitent le retrait du profil.

MOTORISIERTE PLISSEE MIT 20 mm-FALTEN

Für den privaten Haushalt und den Arbeitsbereich. Vertikale Führung. Für Blendschutzstoff und teilweise abdunkelnden Stoff geeignet max. 220x260 cm.

Das System wird über einen 24 V-Gleichstrommotor mit separatem Netzteil 90-250 VAC / 24 VDC betätigt, in das die elektronische Endabschaltung eingebaut ist.

Das Herausziehen erfolgt über Schnurauwickelspulen, die über eine Stahl betätigt werden. Die Montage erfolgt vorzugsweise am Fenster oder direkt an der Decke mit Einrasthalterung, so dass das Profil leicht zu entfernen ist.

PLISSÉSYSTEEM MET 20 mm PLOOIBREEDTE - ELECTRISCH BEDIEND

Voor privaat en professioneel gebruik. Toepassing voor verticale ramen. Gebruik met verduisterende en filterende stoffen max. 220 cm x 260 cm. Bediend met 24 voltmotor met aparte transformator. Optrekken gebeurt door middel van koordspoelen op zeskant as. Plaatsing op het raam, of tegen de wand of het plafond.

СИСТЕМА МОТОРИЗИРОВАННАЯ ДЛЯ ПЛЕССИРОВАННЫХ ШТОР СО СКЛАДКАМИ 20 мм

Предназначена для установки в жилых и офисных помещениях. Вертикальное открытие. Предназначена для фильтрующих и полузатемняющих штор макс. 220x260 см.

Система приводится в действие мотором постоянного тока 24 Vdc с отдельным источником питания переменного тока 90-250 Vac постоянного тока 24 Vdc со встроенной электронной системой конечного останова.

Поднятие шторы осуществляется с помощью наматывающих бобин, приводимых в действие шестиугольной стальной осью с алюминиевыми кронштейнами с защелкой. Установка, желательна на оконную раму или непосредственно на потолок, выполняется при помощи защелкивающихся суппортов, облегчающих демонтаж профиля.



9.1.22

PI 353/4



CARATTERISTICHE TECNICHE - SPECIFICATIONS CARACTERÍSTICAS-CARACTERÍSTICAS-CARACTÉRISTIQUES EIGENSCHAFTEN-KARAKTERISTIEKEN-ХАРАКТЕРИСТИКИ

- Profilo superiore ed inferiore in lega d'alluminio estrusa 6060 T6 UNI 8278
- Larghezza 29 mm; Altezza 33 mm
- Profilo porta tessuto in PVC estruso
- Finitura superficiale:
verniciatura poliestere bianco RAL 9016 lucido; nero RAL 9005 lucido; vaniglia; argento/grigio
altri colori a richiesta
- Motore a 24 Vdc con alimentatore separato 90-250 Vac / 24 Vdc in cui è inserito il sistema elettronico di finecorsa
- Accessori in acetilica autolubrificante
- 6060 T6 UNI 8278 extruded aluminium alloy upper and lower track
- Width 29 mm; Height 33 mm
- Extruded PVC fabric holder track
- Surface finish:
RAL 9016 white polished; RAL 9005 black polished; vanilla; silver/grey
available on request
- 24 Vdc motor with separate 90-250 Vac / 24 Vdc power supply unit incorporating the electronic limit stop system
- Self-lubricating acetylic accessories
- Perfil superior e inferior en aleación de aluminio extruido 6060 T6 UNI 8278
- Anchura 29 mm - Altura 33 mm
- Perfil portatejido en PVC extruido
- Acabados de la superficie:
pintura poliéster blanca RAL 9016 brillante; negra RAL 9005 brillante; vainilla; plata/gris
otros colores bajo petición
- Motor de 24 Vcc con alimentador separado 90-250 Vca / 24 Vcc en el que está incorporado el sistema electrónico de final de carrera
- Accesorios de acetálico autolubricante
- Perfis superior e inferior de liga de alumínio extrudido 6060 T6 UNI 8278
- Largura 29 mm; Altura 33 mm
- Perfil porta-tecido em PVC extrudido
- Acabamento superficial:
tinta de poliéster branca RAL 9016 polido; preta RAL 9005 polido; vermelha; prateado/cinza
outras cores a pedido
- Motor de 24 Vcc com alimentador de 90-250 Vca / 24 Vcc separado, em que está inserido o sistema do limite de curso electrónico.
- Acessórios de resina acetálica autolubrificante
- Profil supérieur et inférieur en alliage d'aluminium extrudé 6060 T6 UNI 8278
- Largeur 29 mm; Hauteur 33 mm
- Profil porte-tissu en PVC extrudé
- Finition superficielle:
peinture polyester blanc RAL 9016 brillant; noir RAL 9005 brillant; vanille; argent/gris
autres couleurs sur demande
- Moteur 24 Vcc avec

alimentateur séparé 90-250 Vca / 24 Vcc;
dans lequel est incorporé le système électronique de fin de course

- Accessoirs en résine d'acétal autolubrificante
- Oberes und unteres Profil aus extrudierter Alu-Legierung 6060 T6 UNI 8278
- Breite 29 mm
- Höhe 33 mm
- Stoffhalteprofil aus extrudiertem PVC
- Oberflächen-Finish:
Polyesterlackierung Weiß RAL 9016 poliert; Schwarz RAL 9005 poliert; Vanille; silber/grau
andere Farben auf Anfrage
- 24 V-Gleichstrommotor mit separatem Netzteil 90-250 VAC / 24 VDC das die elektronische Endabschaltung eingebaut ist
- Zubehör aus selbstschmierendem Acetal
- 6060 T6 UNI 8278 aluminium boven- en onderprofiel
- Breedte 29 mm - hoogte 33 mm
- Pvc profiel voor de bevestiging van de stof
- Oppervlaktebehandeling: RAL 9016 wit polyesterlak gepolijst; RAL 9005 zwart polyesterlak gepolijst - vanille RAL 1013 zilver en brons geanodiseerd
andere kleuren op aanvraag
- 24 voltmotor met aparte transformator en ingebouwde elektronische eindstop
- Zelfsmerende acetyl onderdelen
- Polyamide eindstop
- Верхний и нижний профиль из экструдированного алюминиевого сплава 6060 T6 UNI 8278
- Ширина - 29 мм; Высота - 33 мм
- Несущий профиль из экструдированного ПВХ
- Отделка поверхности:
полиэфирная окраска в белый цвет RAL 9016 полированный, в черный цвет RAL 9005 полированный; ваниль; серебристый/серый
другие цвета по запросу
- Система приводится в действие мотором постоянного тока 24 Vdc с отдельным источником питания переменного тока 90-250 Vac / постоянного тока 24 Vdc со встроенной электронной системой конечного останова
- Аксессуары из самосмазывающейся ацеталовой пластмассы



L max: 220 cm

H max: 260 cm



APERTURA - OPENING - APERTURA - ABERTURA -
OUVERTURE - AUFZUG - OPENEN - ОТКРЫТИЕ

INGOMBRI - OVERALL DIMENSIONS - ESPESORES - DIMENSÃO
- ENCOMBREMEN - RAUMBEDARF - ПАКЕТ - ГАБАРИТЫ

AVVOLGIMENTO ROCCHETTO

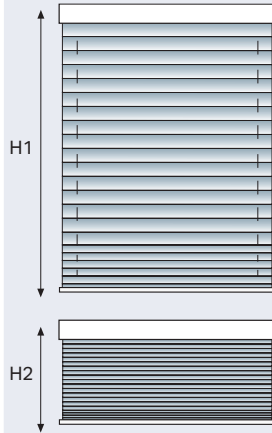
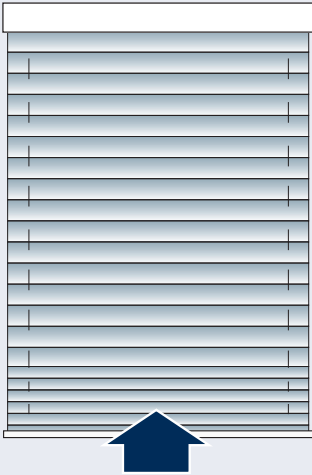

L max 220 cm
H1 max 260 cm
H2 min 30 cm

L min 55 cm

H1	H2
50 cm	7 cm
100 cm	8 cm
150 cm	9 cm
220 cm	10 cm
260 cm	11 cm

BLINDS RAISING
CAPACIDAD DE RECOGIDA
ENROLAMENTO DA BOBINE
MONTAGE DU STORE
HEBEN DES VORHANGS
OPTREKKEN VAN HET GORDIJN
СМАТЫВАНИЕ НА РУЛОН

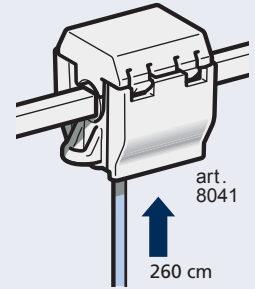

INSTALLAZIONE - INSTALLATION - INSTALACIÓN - INSTALAÇÃO - INSTALLATION - INSTALLATION - INSTALLATIE - УСТАНОВКА

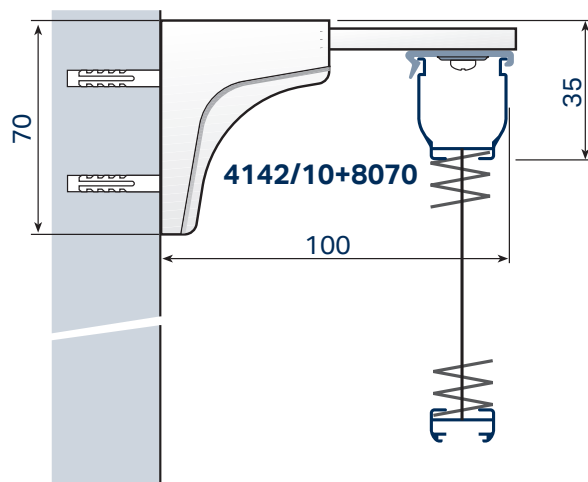
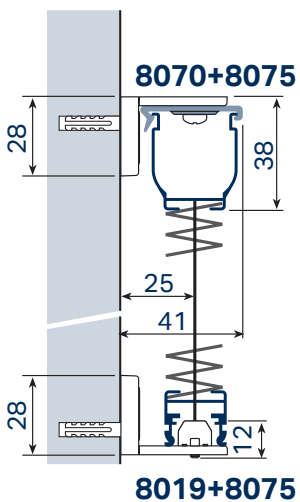
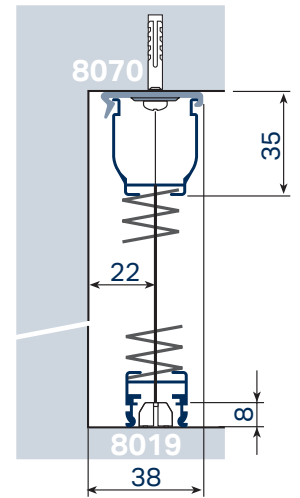
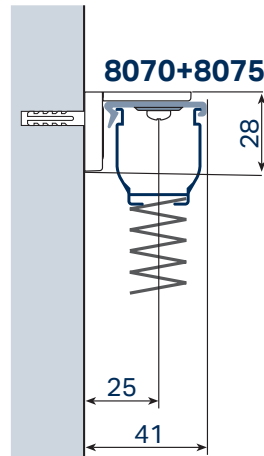
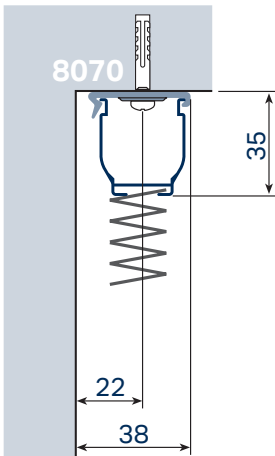



9.1.24

PI 353/4

COMANDI A DISTANZA - REMOTE CONTROLS - MANDOS A DISTANCIA - ENCOMENDA A DISTÂNCIA
 COMMANDE À DISTANCE - FERNKONTROLLE - AFSTANDBEDIENING - ПУЛЬТ УПРАВЛЕНИЯ

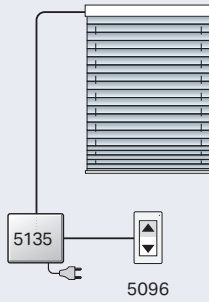
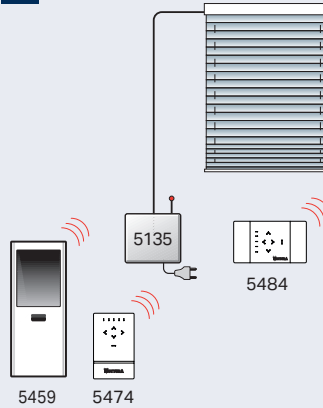
-1-**-2-**

- 1- comando singolo con pulsante
- 1- single control by switch
- 1- mando individual mediante pulsador
- 1- comando individual com botão
- 1- commande simple par interrupteur
- 1- EinzelStenerung mit Schalter
- 1- enkele bediening met schakelaar
- 1- Управление 1 системой от кнопки

- 2- comando singolo con telecomando (e pulsante)
- 2- single control by remote control (and switch)
- 2- mando individual mediante mando a distancia (y pulsador)
- 2- comando individual com telecomando (e botão)
- 2- commande simple par télécommande (avec interrupteur)
- 2- EinzelStenerung mit Ferbedienung (und Schalter)
- 2- enkele bediening met afstandbediening (met schakelaar)
- 2- Индивидуальное управление от пульта (и от кнопки)

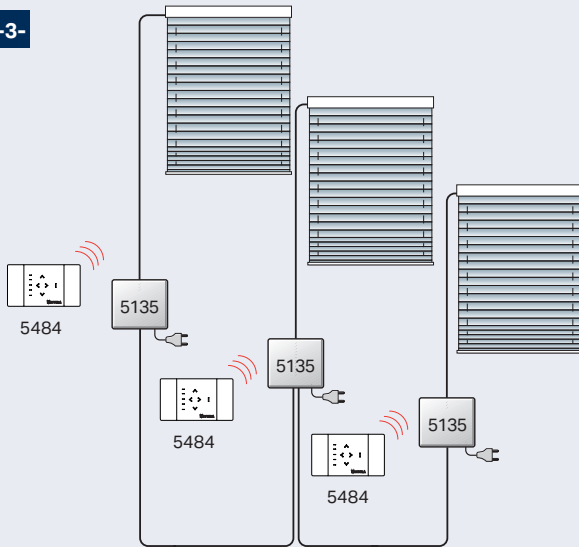
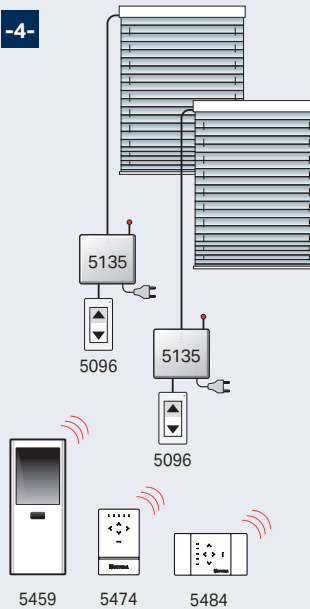
-3-**-4-**

- 3- comando singolo e simultaneo con pulsante
- 3- single and simultaneous control by switch
- 3- mando individual y simult. con pulsador
- 3- comando simultâneo e individual com botão
- 3- commande individuelle et groupée par interrupteur
- 3- Einzel- und Gruppensteuerung mit Schalter
- 3- gezamenlijke en individuele bediening met schakelaar
- 3- Индивидуальное и одновременное управление от кнопки

- 4- comandi singoli con telecomando (e pulsante)
- 4- single controls by remote control (and switch)
- 4- mando individual mediante mando a distancia (y pulsador)
- 4- comando individual com telecomando (e botão)
- 4- commande simple par télécommande (avec interrupteur)
- 4- EinzelStenerung mit Ferbedienung (und Schalter)
- 4- enkele bediening met afstandbediening (met schakelaar)
- 4- Индивидуальное управление от пульта (и от кнопки)

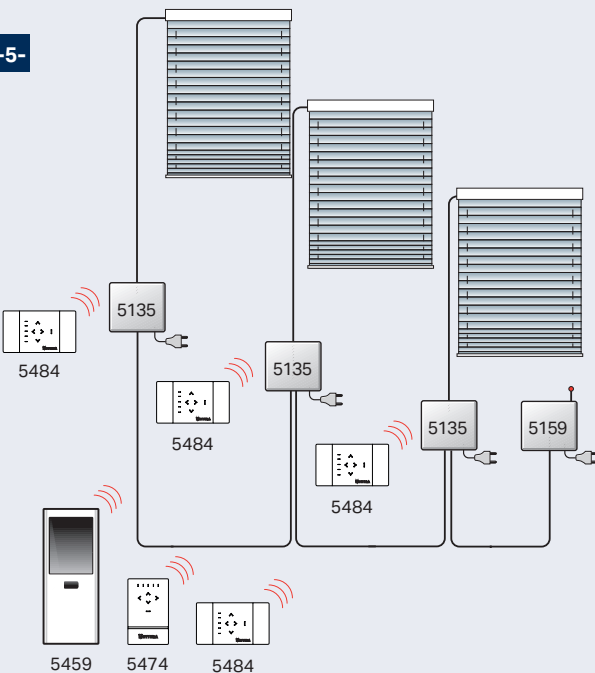
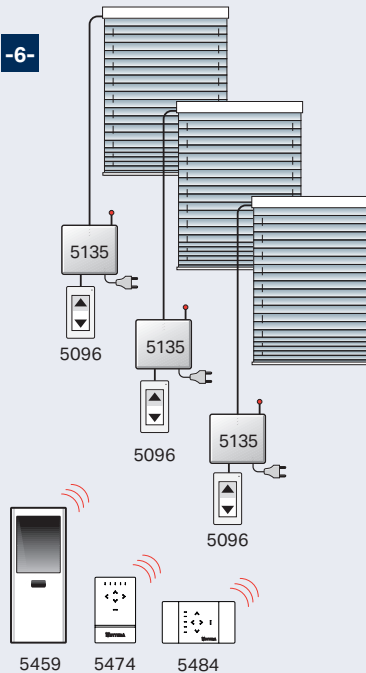
-5-**-6-**

- 5- comando simultaneo con telecomando (e pulsante)
- 5- simultaneous control by remote control (and switch)
- 5- mando simultâneo mediante mando a distancia (y pulsador)
- 5- comando simultâneo com telecomando (e botão)
- 5- commande groupée avec télécommande (avec interrupteur)
- 5- gezamenlijke bediening met afstandbediening (met Schalter)
- 5- Gruppensteuerung mit Fernbedienung (und schakelaar)
- 5- Одновременное управление от пульта (и от кнопки)

- 6- comando singolo e simultaneo con telecomando (e pulsante)
- 6- single and simultaneous control by remote control (and switch)
- 6- mando individual y simultaneo mediante mando a distancia (y pulsador)
- 6- comando individual e simultâneo com telecomando (e botão)
- 6- commande individuelle et groupée avec télécommande (avec interrupteur)
- 6- Einzel und Gruppensteuerung mit Fernbedienung (und Schalter)
- 6- gezamenlijke en individuele bediening met afstandbediening (met schakelaar)
- 6- Индивидуальное и одновременное управление от пульта (и от кнопки)

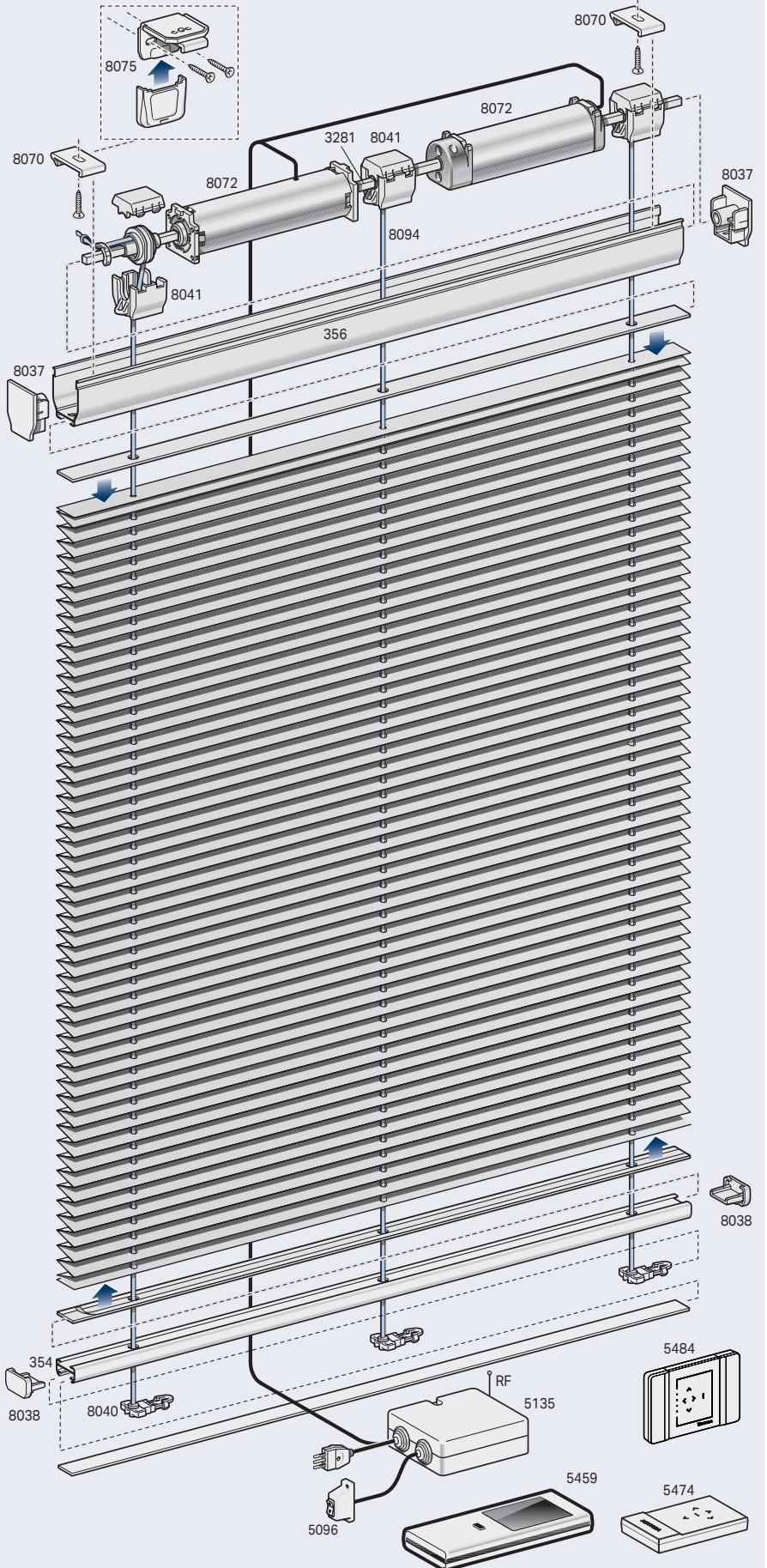
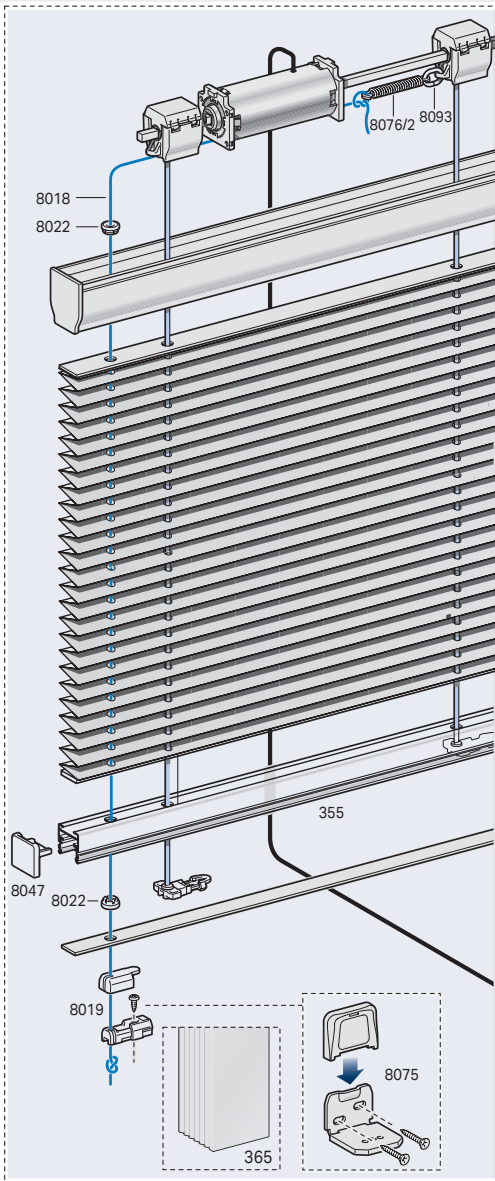
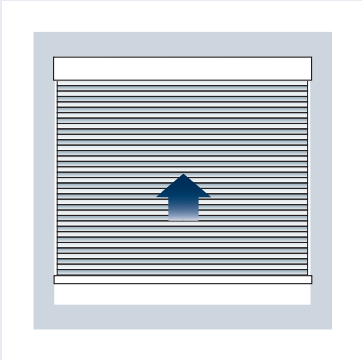



9.1.26

Plix 353/6

QuickFix
solution



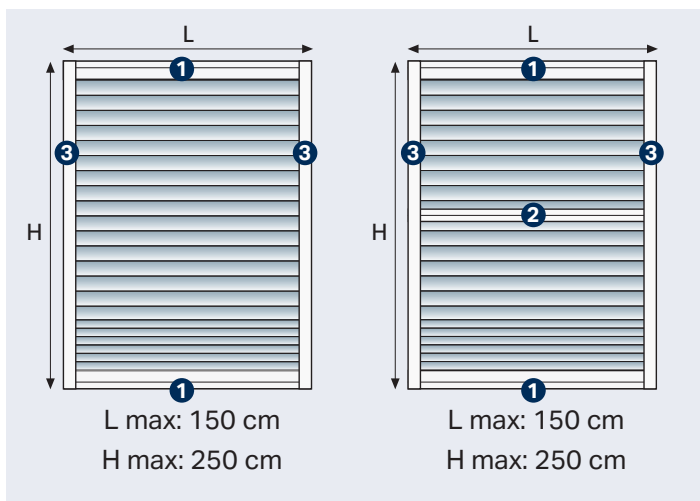
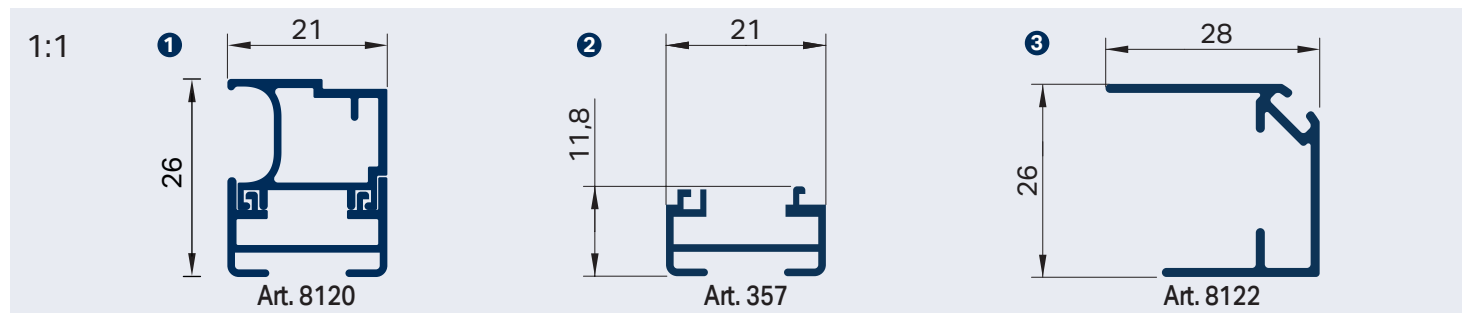

USE UTILIZZO - USE - USO
USO - UTILISATION - ANWENDUNG
GEBRUIK - ИСПОЛЬЗОВАНИЕ

SISTEMA MULTISTOP PER TENDE PLISSETTATE 20 mm

Utilizzo per tessuti plissè e cellulari 20 mm
Indicato per installazioni domestiche e professionali.
Scorrimento verticale, orizzontale o inclinato.
Indicato per tende filtranti e oscuranti max 150x250 cm.
Azionamento manuale con arresto in qualsiasi posizione.
Disponibile con tessuto singolo o doppio.
L'installazione è su vetro con fissaggio adesivo o velcro.

MULTISTOP PLEATED BLIND SYSTEM 20 mm

Used for pleated/cellular fabric 20 mm
Suitable for domestic and professional installations.
Vertical, horizontal or inclined scrolling.
Suitable for filtering and blackout fabrics 150x250 cm max.
Manual operating with stop in any position.
Available with single or double fabrics.
Installation is on glass, with adhesive fixing.

SISTEMA MULTISTOP DE CORTINAS PLISADAS 20 mm

Uso para tejidos plisados y celulares 20 mm
Indicado para instalaciones domésticas y profesionales.
Deslizamiento vertical horizontal o inclinado.
Indicado para cortinas filtrantes y opacas máx. 150x250 cm.
Funcionamiento manual con la parada en cualquier posición.
Disponibile con los tejidos simples o dobles.
La instalación es sobre vidrio con adhesivo o velcro.

SISTEMA MULTISTOP PARA CORTINAS PLISSADAS 20 mm

Uso para tecidos plissados e celulares de 20 mm

Indicado para instalações domésticas e profissionais.
Deslizamento vertical, horizontal ou inclinado.
Indicado para cortinas filtrantes e de escurecimento máx 150x250 cm.
Funcionamento manual com batente em alguma posição.
Disponível com únicas ou telas dobro.
A instalação é em vidro com fixação adesiva ou velcro.

SYSTÈME MULTISTOP POUR STORES PLISSÉS 20 mm

Utilisation pour tissus plissés et alvéolaires 20 mm
Conseillé pour locaux domestiques et professionnels.
Coulissement vertical, horizontal ou incliné.
Indiqué pour stores filtrants et occultants max 150x250 cm.
Actionnement manuel avec arrêt en toute position.
Disponible avec tissus simples ou doubles.
Installation sur vitre, avec fixation adhésive ou velcro.

MULTISTOP PLISSEE 20 mm

Verwendung für Plissee- und Zellstoffgewebe 20 mm
Für den privaten Haushalt und den Arbeitsbereich.
Vertikale, horizontales oder schräge Führung.
Für halbtransparente und Verdunkelte Plissee geeignet max. 150x250 cm.
Manuelle Bedienung mit Halt in irgendeiner Position.
Verfügbar mit einfachen oder doppelten Geweben.
Die Montage erfolgt auf Glas mit Klebe- oder Klettverschluss.

MULTISTOP PLISSÉSYSTEEM 20 mm

Gebruik voor plissé- en cellular stoffen 20 mm
Voor privaat en professioneel gebruik.
Toepassing voor vertikale, horizontaal en schuine ramen.
Gebruik met verduisterende en filterende stoffen max. 150x250 cm.
Handbediend met eindstop in elke positie.
Beschikbaar met enkele of dubbele stoffen.
Installatie op glas met lijm- of velcro.

СИСТЕМА ДЛЯ ФЛИСИРОВАННЫХ ШТОРОВ 20 мм

Система для плиссированных штор со складками 20 мм.
Предназначена для установки в жилых и офисных помещениях.
Вертикальная, горизонтальная или наклонная прокрутка.
Подходит для фильтрующих и затемняющих штор макс 150x250 см.
Ручной привод с стопом в любом положении.
Доступно с одиночными или двойными тканями.
Монтаж на оконную раму без сверления, с клеевым креплением.



9.1.28

Plìx 353/6

QuickFix
solution



CARATTERISTICHE TECNICHE - SPECIFICATIONS CARACTERÍSTICAS-CARACTERÍSTICAS-CARACTÉRISTIQUES EIGENSCHAFTEN-KARAKTERISTIEKEN-ХАРАКТЕРИСТИКИ

- Profilo superiore ed inferiore e guida laterale in lega d'alluminio estrusa 6060 T6-UNI 8278
- Profilo superiore Larghezza 21 mm, Altezza 19 mm
- Profilo inferiore Larghezza 21 mm, Altezza 19 mm
- Guida laterale Larghezza 28 mm, Profondità 26 mm
- Profilo porta tessuto in PVC estruso
- Finitura superficiale:
verniciatura poliester bianco RAL 9010; nero opaco RAL 9005; marrone opaco RAL 8017; argento/grigio
altri colori a richiesta
- Arresto in poliammide antiusura
- Upper and lower profile and side guide in extruded aluminum alloy 6060 T6-UNI 8278
- Upper track: Width 21 mm; Height 19 mm
- Lower track: Width 21 mm; Height 19 mm
- Side guide Width 28 mm; Height 26 mm
- Extruded PVC fabric holder track
- Surface finish:
glossy white RAL 9010; matt black RAL 9005; matt brown RAL 8017; silver/grey
available on request
- Wearproof polyamide stop
- Perfil superior e inferior y guía lateral en aleación de aluminio extruido 6060 T6-UNI 8278
- Perfil superior: Anchura 21 mm - Altura 19 mm
- Perfil inferior: Anchura 21 mm - Altura 19 mm
- Guía lateral Ancho 28 mm Profundidad 26 mm
- Perfil portatejido en PVC extruido
- Acabados de la superficie:
pintura de poliéster blanco RAL 9010; negro mate RAL 9005;
marrón mate RAL 8017; plata/gris
otros colores bajo petición
- Freno de poliamida antiroce
- Perfis superior, inferior e guia lateral em liga de alumínio extrudido 6060 T6-UNI 8278
- Perfis superior: Largura 21 mm; Altura 19 mm
- Perfis inferior: Largura 21 mm; Altura 19 mm
- Guia lateral Largura 28 mm Profundidade 26 mm
- Perfil porta-tecido em PVC extrudido
- Acabamento superficial:
tinta de poliéster branca RAL 9010 - preta RAL 9005 /
Anodizado prateado, bronze
outras cores a pedido
- Batente de paragem de poliamida anti-desgaste
- Profil supérieur et inférieur et guide latéral en alliage d'aluminium extrudé 6060 T6-UNI 8278
- Profil supérieur: Largeur 21 mm; Hauteur 19 mm
- Profil inférieur: Largeur 21 mm; Hauteur 19 mm
- Guide latéral Largeur 28 mm Profondeur 26 mm
- Profil porte-tissu en PVC extrudé
- Finition superficielle:
pintura em poliéster branco RAL 9010; preto mate RAL 9005;
castanho mate RAL 8017; prateado/cinzeno
autres couleurs sur demande
- Arrêt en polyamide anti-usure
- Oberes und unteres Profil und Seitenführung aus stranggepresster Aluminiumlegierung 6060 T6-UNI 8278
- Oberes Profil: Breite 21 mm; Höhe 19 mm
- Unteres Profil: Breite 21 mm; Höhe 19 mm
- Seitenführung Breite 28 mm Tiefe 26 mm
- Stoffhalteprofil aus extrudiertem PVC
- Oberflächen-Finish:
peinture polyester blanc RAL 9010 ; noir mat RAL 9005 ;
marron mat RAL 8017 ; argent/gris
andere Farben auf Anfrage
- Arretierung aus stoßfestem Polyamid
- Boven- en onderprofiel en zijgeleiding in geëxtrudeerde aluminiumlegering 6060 T6-UNI 8278
- Bovenprofiel: Breedte 21 mm - hoogte 19 mm
- Onderprofiel: Breedte 21 mm - hoogte 19 mm
- Zijgeleiding Breedte 28 mm Diepte 26 mm
- PVC profiel voor de bevestiging van de stof
- polyesterlak wit RAL 9010; matzwart RAL 9005; matbruin RAL 8017; zilver/grijs
andere kleuren op aanvraag
- Polyamide eindstop
- Верхний и нижний профиль и боковая направляющая из экструдированного алюминиевого сплава 6060 T6-UNI 8278
- Ширина верхнего профиля 21 мм; Высота 19 мм
- Ширина нижнего профиля 21 мм; Высота 19 мм
- Боковая направляющая Ширина 28 мм Глубина 26 мм
- Несущий штору профиль из экструдированного ПВХ
- Отделка поверхности:
покрытие из полиэстера белого цвета RAL 9010; матового
черного цвета RAL 9005; матового коричневого цвета RAL
8017; серебристого/серого цвета
- Блокатор корда из износостойкого полиамида

VERSIONI - VERSIONS - VERSIÓNES - VERSÕES - VERSIONS - SONDERAUSFÜHRUNGEN - VERSIES - ВЕРСИИ

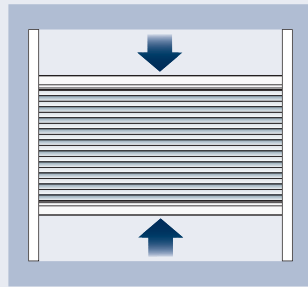

Versione A / A version

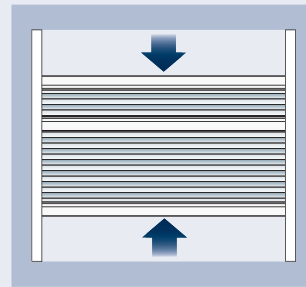

Versione B / B version

APERTURA - OPENING - APERTURA - ABERTURA - OUVERTURE - AUFZUG - OPENEN - ОТКРЫТИЕ

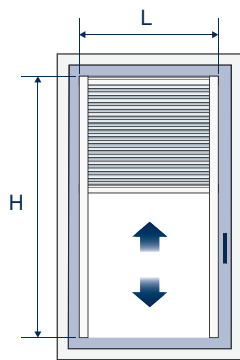
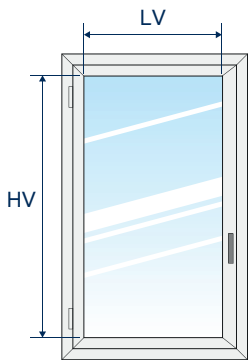

max L 150 cm
max H 250 cm

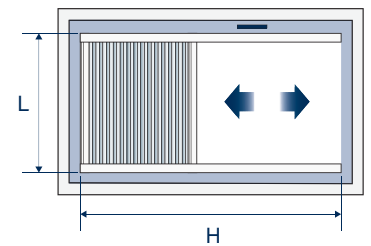
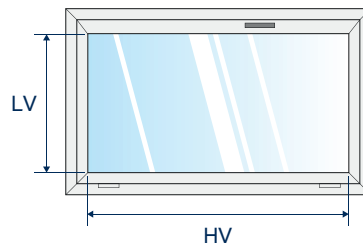

max L 80 cm
max H 250 cm

INGOMBRI - OVERALL DIMENSIONS - ESPESORES - DIMENSÃO - ENCOMBREMMENT - RAUMBEDARF - ПАККЕТ - ГАБАРИТЫ

INSTALLAZIONE - INSTALLATION - INSTALACIÓN - INSTALAÇÃO - INSTALLATION - INSTALLATION - INSTALLATIE - УСТАНОВКА

A

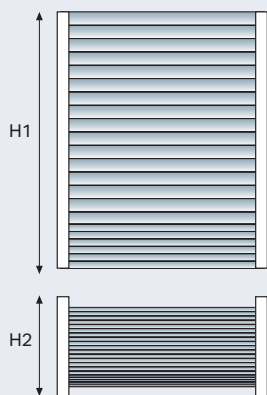

B

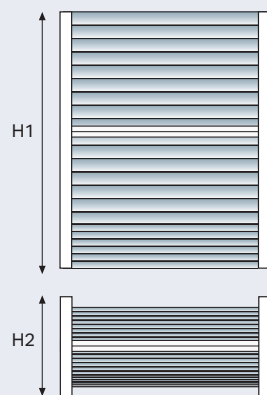

A

L min 18 cm

H1		H2
50 cm	≈	5 cm
100 cm	≈	6 cm
150 cm	≈	7 cm
200 cm	≈	8 cm
250 cm	≈	9 cm

B

L min 18 cm

H1		H2
50 cm	≈	9 cm
100 cm	≈	11 cm
150 cm	≈	13 cm
200 cm	≈	15 cm
250 cm	≈	17 cm





9.1.30

Plìx 353/6

QuickFix
solution

INSTALLAZIONE - INSTALLATION - INSTALACIÓN - INSTALAÇÃO - INSTALLATION - INSTALLATION - INSTALLATIE - УСТАНОВКА

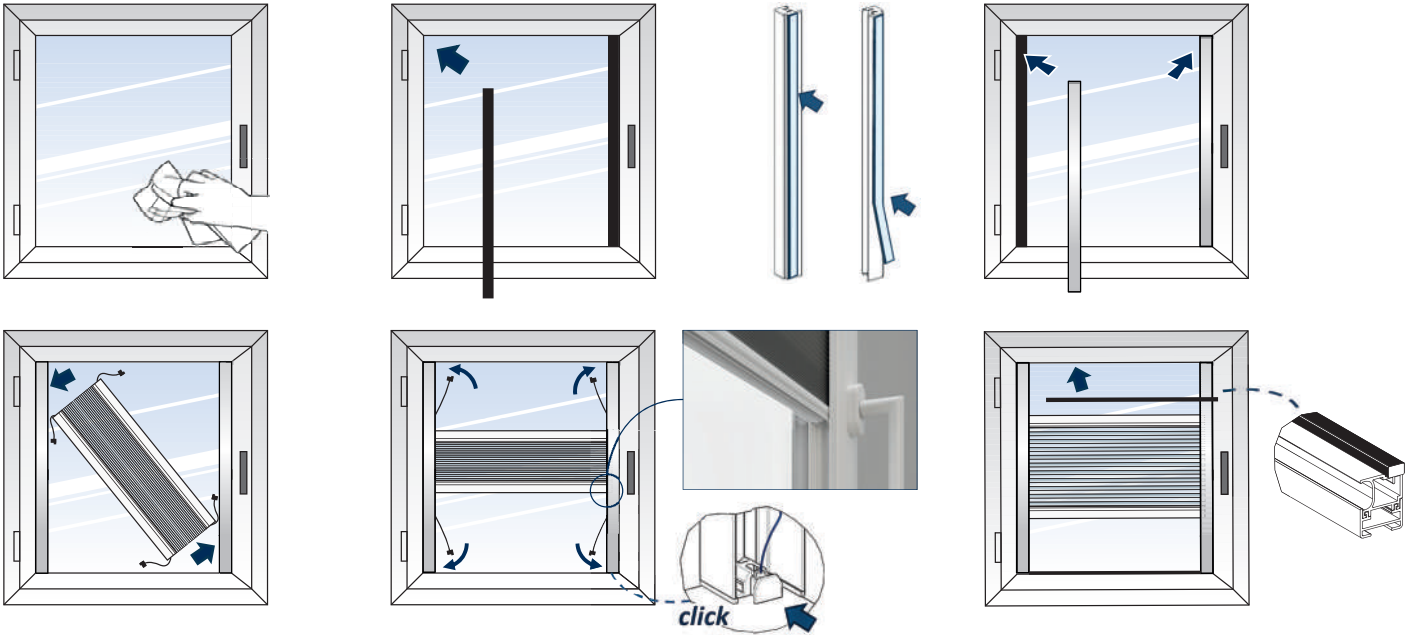

RILIEVO MISURE - MEASUREMENT SURVEY - COMO CALCULAR LAS MEDIDAS - LEVANTAMENTO DAS MEDIDAS - PRISE DES DIMENSIONS - BEMASSUNGEN - NEMEN VAN MATEN - ОБЗОР РАЗМЕРОВ

Guarnizione / Sealing ≤ 4

Guarnizione / Sealing > 4

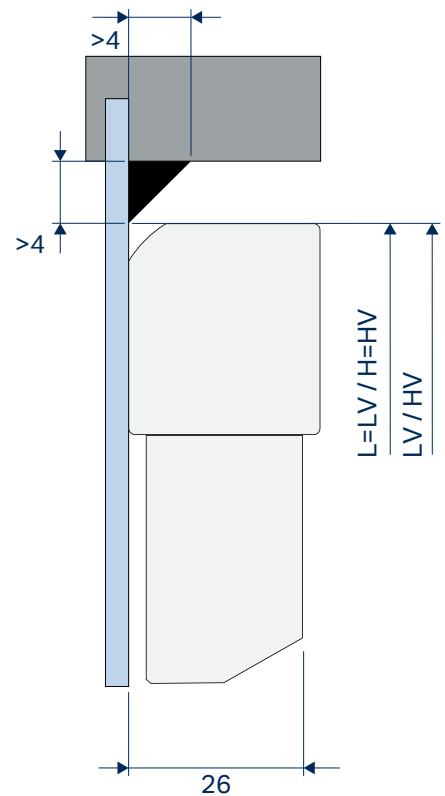
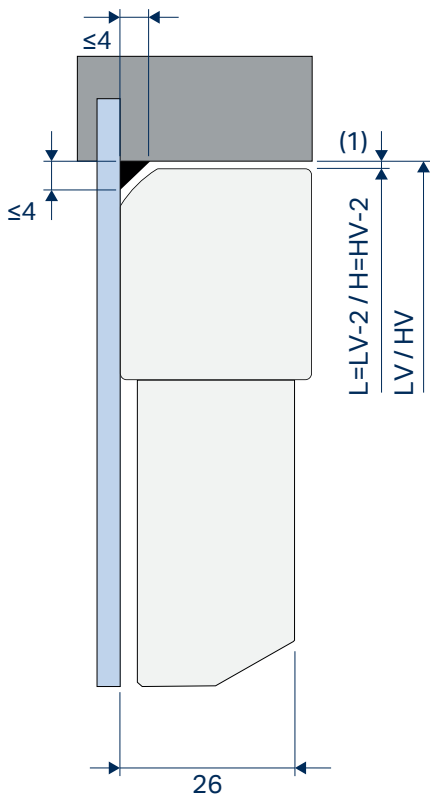

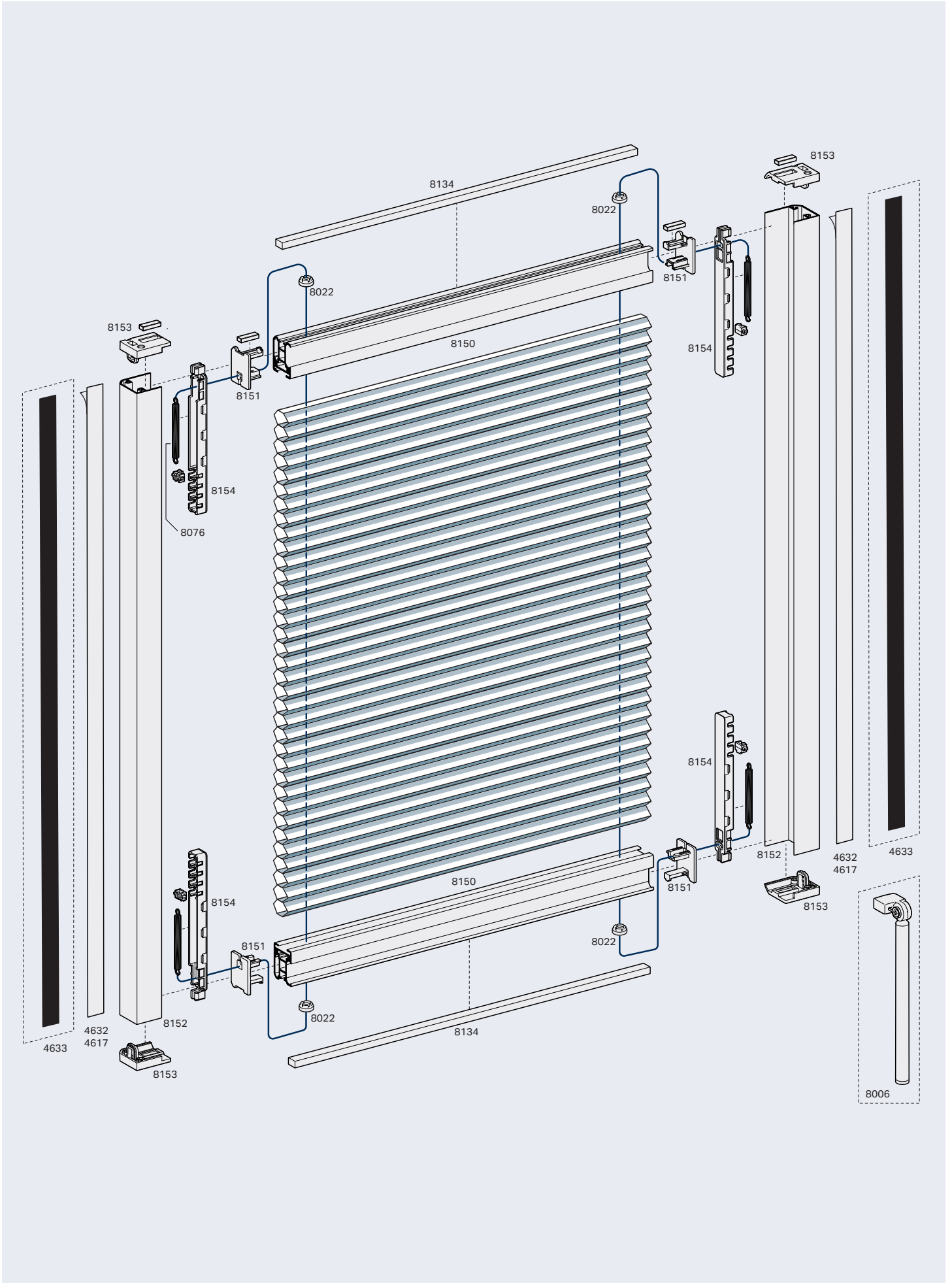



9.1.32

Plix 353/6

QuickFix
solution

