

Rollbox 995

Manuale di installazione
Installation manual

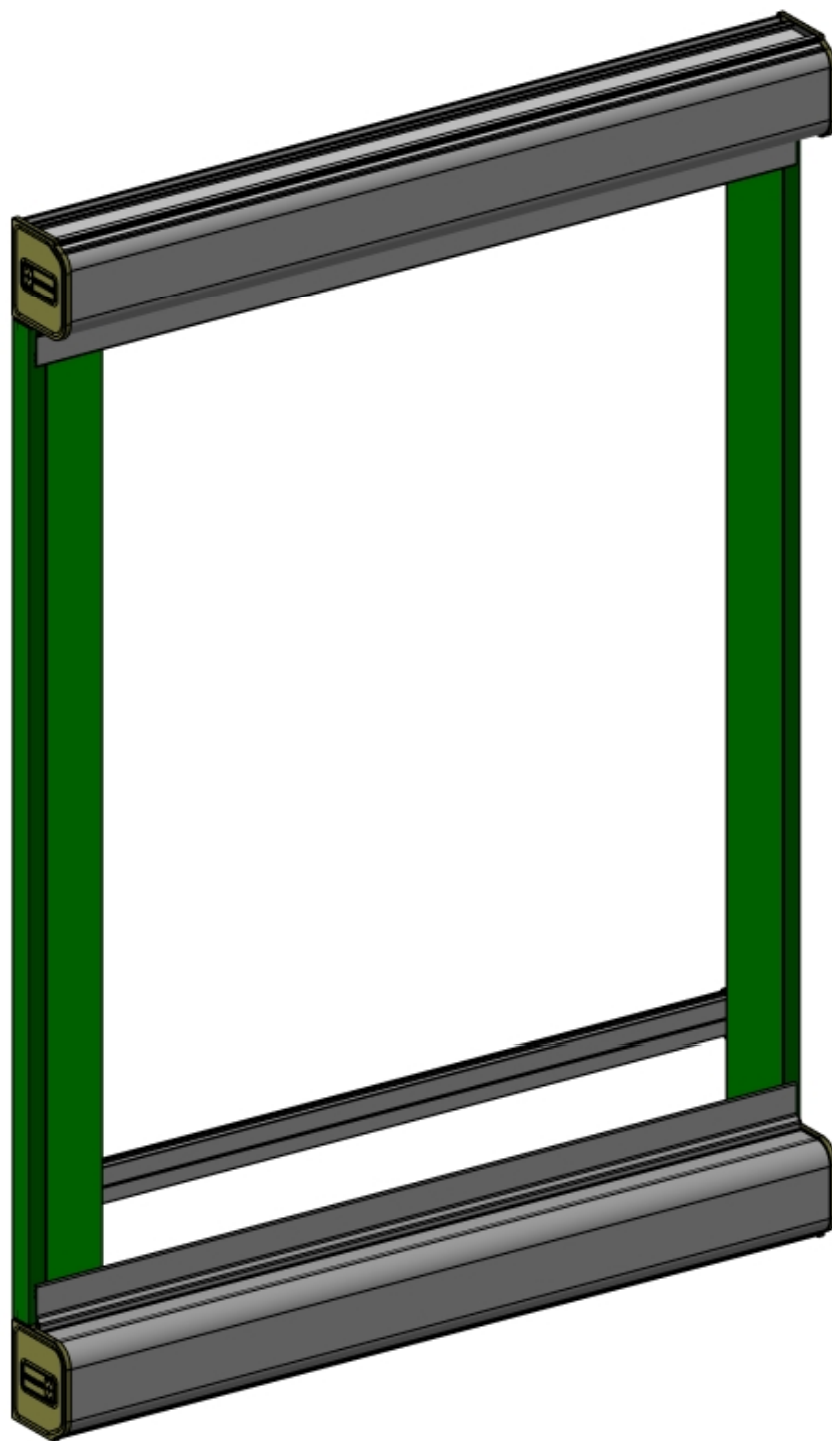

tende & scorritenda



MOTTURA S.p.A.

Via XXV Luglio, 1 - 10090 - San Giusto Canavese (To) - Italia

Tel. (0039) 0124.49.49.49 - Fax (0039) 0124.49.49.18

Internet: www.mottura.com - E-mail: mottura@mottura.com

COMPANY WITH QUALITY MANAGEMENT
SYSTEM CERTIFIED BY DNV
= ISO 9001:2008 =

Rollbox 995



tende & scorritenda

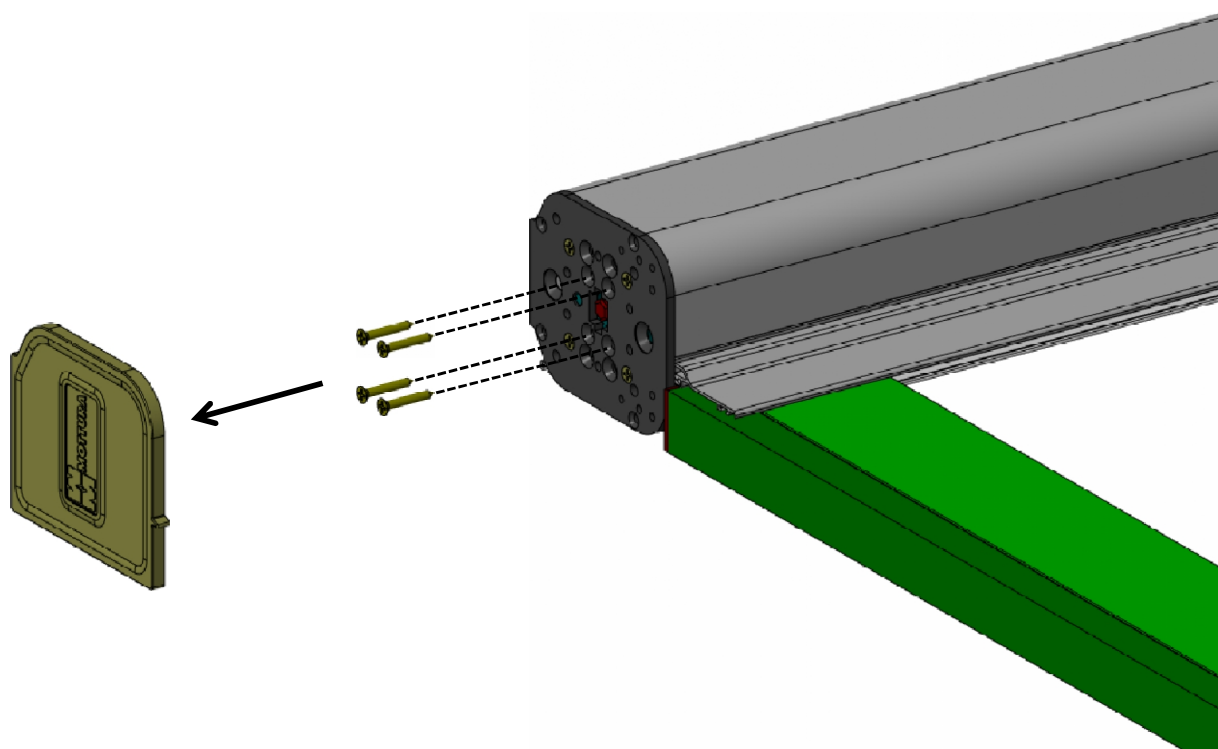
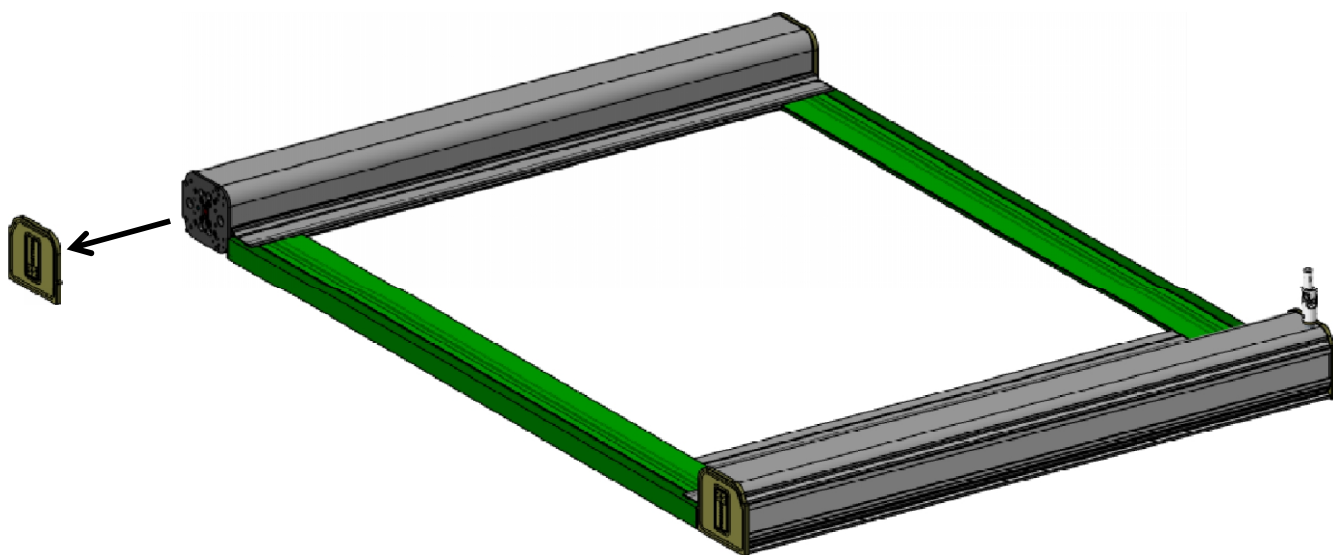

Rollbox 995



tende & scorritenda

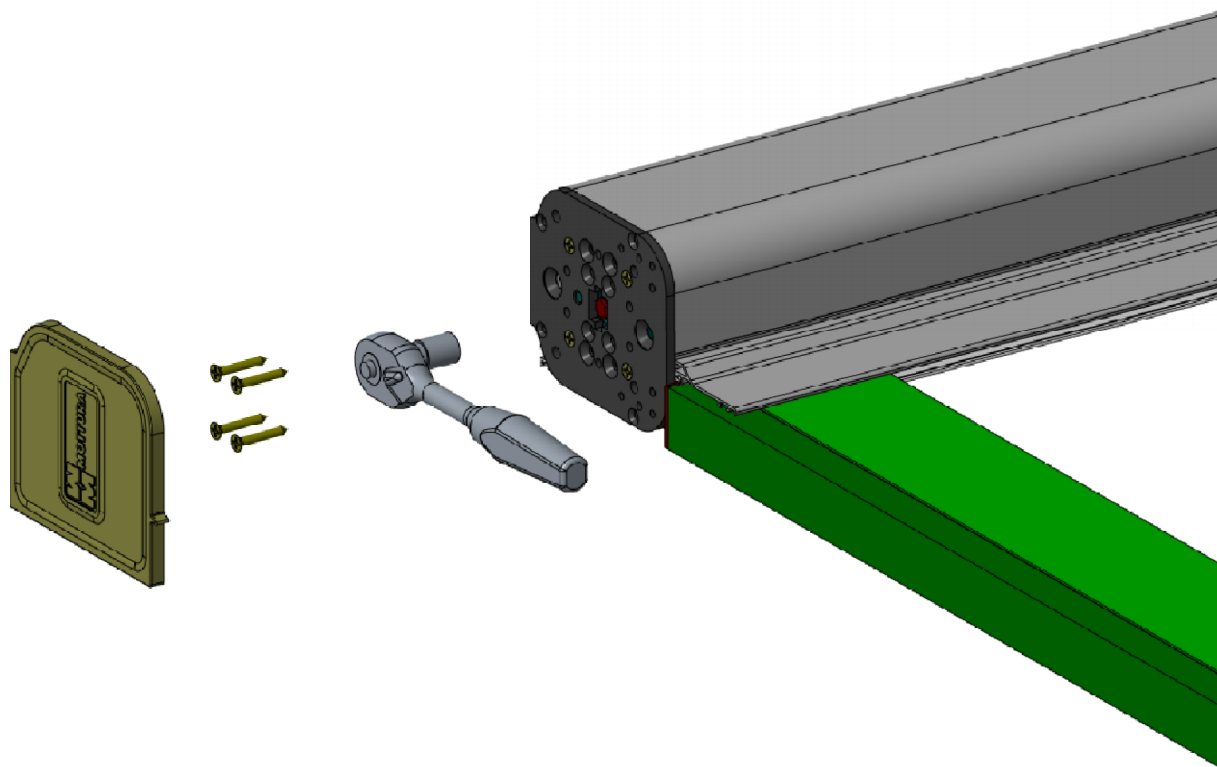

1837/1: Max 7÷10 giri/turns

1837/2: Max 2÷3 giri/turns

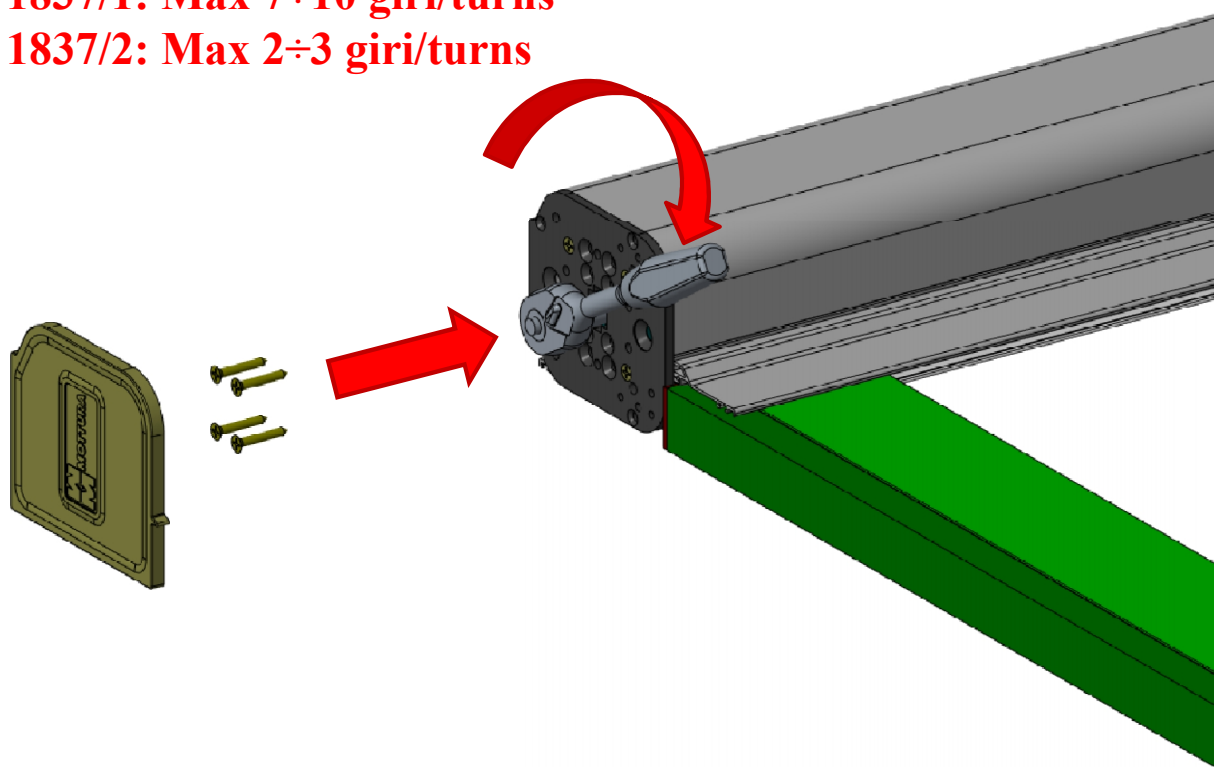

Rollbox 995



tende & scorritenda

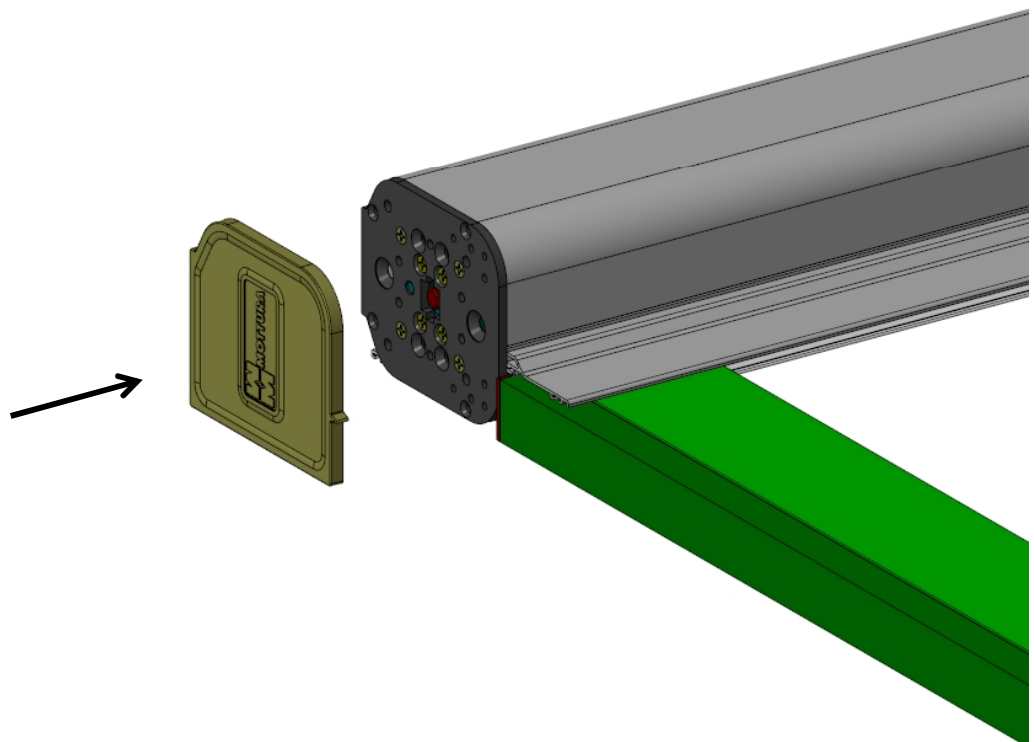
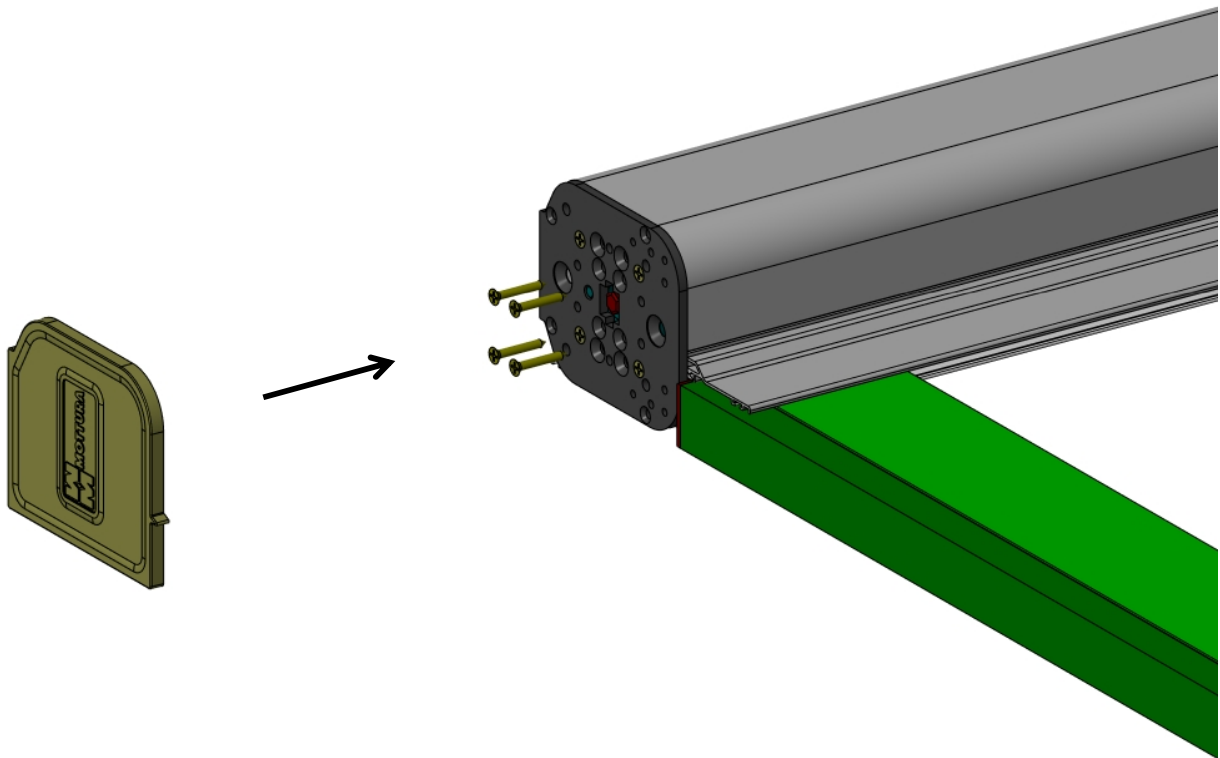



tende & scorritenda



I	Questo simbolo indica che all'interno dell'Unione Europea il prodotto, alla fine del ciclo di vita, non può essere smaltito con i rifiuti urbani indifferenziati ma è soggetto a raccolta speciale. Verificare che il prodotto venga smaltito correttamente. In quanto uno smaltimento inappropriato potrebbe potenzialmente causare danni all'ambiente ed alla salute umana. Per ulteriori informazioni sullo smaltimento del prodotto, rivolgersi alle autorità locali competenti in materia, al servizio di smaltimento rifiuti oppure al negozio in cui il prodotto è stato acquistato.
GB	This symbol means that in the European Union the product cannot be disposed of with undifferentiated urban waste at the end of its life cycle, but instead is subject to special collection. Make certain the product is disposed of correctly: improper disposal may be potentially harmful to the environment and to human health. For more information on disposal, contact local authorities, the waste disposal service, or the shop where the product was purchased.
F	Ce symbole indique qu'au sein de la Communauté européenne, à la fin de son cycle de vie ce produit ne doit pas être jeté dans les ordures ménagères mais qu'il doit faire l'objet d'une collecte séparée. Veiller à l'élimination correcte du produit car un traitement inapproprié peut entraîner des dommages à l'environnement et nuire à la santé de l'homme. Pour tout renseignement sur l'élimination du produit, contacter les instances locales compétentes, le service d'enlèvement et de retraitement des déchets ou le magasin où le produit a été acheté.
ES	Este símbolo indica que en el ámbito de la Unión Europea, al finalizar su ciclo de uso, el producto no puede ser eliminado junto con los residuos urbanos indiferenciados sino que está sometido a una modalidad especial de recogida. Verificar que el producto sea correctamente tratado ya que un tratamiento inapropiado podría ser causa de daños para el medio ambiente y la salud humana. Para mayores informaciones acerca del tratamiento al que debe ser sometido el producto sírvase dirigirse a las autoridades locales competentes en la materia, al servicio de tratamiento de residuos o bien a la tienda en la que el producto ha sido adquirido.
D	Dieses Symbol weist darauf hin, dass das Produkt innerhalb der Europäischen Union am Ende seines Lebenszyklus nicht mit den gemischt erfassten Siedlungsabfällen entsorgt werden kann, sondern gesondert zu erfassen ist. Es ist zu überprüfen, dass das Produkt ordnungsgemäß entsorgt wird, weil die unangemessene Entsorgung eine potentielle Schadensgefahr für die Umwelt und die menschliche Gesundheit bildet. Weitere Informationen über die Entsorgung des Produktes erhalten Sie bei den zuständigen Lokalbehörden, dem Abfallentsorgungsdienst oder der Verkaufsstelle, in der das Produkt erworben wurde.
NL	Dit symbool geeft aan dat binnen de Europese Unie, het product aan het einde van zijn levenscyclus niet samen met het gewone afval verwerkt mag worden, maar speciaal ingezameld moet worden. Controleer of het product correct verwerkt wordt, aangezien een ongeschikte verwerking potentiële schade aan het milieu en de gezondheid kan veroorzaken. Wendt u zich voor meer informatie over de verwerking van het product, tot de plaatselijke instanties die ter zake bevoegd zijn, tot de afvalverwerkingsdienst of tot de winkel waar het product is gekocht.
RUS	Этот символ обозначает, что в пределах Европейского Союза, продукт, по истечении срока эксплуатации, не подлежит переработке совместно с бытовыми не дифференцированными отходами. Продукция является объектом специального отбора. Следует внимательно следить за правильностью процесса переработки продукта, во избежание нанесения ущерба окружающей среде и здоровью. Для дальнейшей информации о переработке продукта обращайтесь к органам, компетентным в данном вопросе, либо непосредственно в магазин, в котором был приобретен данный товар.

Mottura S.p.A.

Via XXV Luglio, 1 - 10090 San Giusto Canavese (To) - Italy

Tel. (0039) 0124.494949 - Fax. (0039) 0124.494918

Internet: www.mottura.com E-Mail: mottura@mottura.com

I		Prodotti conformi alle Direttive: 2006/95/CE "Bassa Tensione", 2004/108/CE "Compatibilità Elettromagnetica", 1995/5/CE "R&TTE" (ove prevista)
GB		Products complying with the Directives: 2006/95/EC "Low Voltage", 2004/108/EC "Electromagnetic Compatibility", 1995/5/EC "R&TTE" (where foreseen)
F		Produits conformes avec les Directives: 2006/95 CE "Basse Tension", 2004/108/CE "Compatibilité électromagnétique", 1995/5/CE "R&TTE" (où prévu)
ES		Productos conformes con los Directives: 2006/95/CE "Baja Tensión", 2004/108/CE "Compatibilidad Electromagnética" 1995/5/CE "R&TTE" (donde previsto)
D		Produkte in Übereinstimmung mit den Richtlinien: 2006/95/EG "Niederspannungsrichtlinie", 2004/108/EG "Elektromagnetische Verträglichkeit", 1995/5/EG "R&TTE" (wo vorausgesehen)
NL		Producten conform met de Richtlijnen: Laagspanningsrichtlijn 2006/95/EG, EMC-richtlijn 2004/108/EG, "R&TTE" richtlijn 1995/5/EG (waar voorzien)
RUS		Изделия соответствуют Директивам: 2006/95/ЕС "Низком напряжении", 2004/108/ЕС "Электромагнитной совместимости", 1995/5/ЕС "радио- и телекоммуникационном оборудовании" (где предусмотрена)