



tende & scorritenda



Art. 5135

Manuale di istruzione, uso e manutenzione
Instruction and maintenance manual
Notice d'instructions, d'utilisation et d'entretien
Manual de instrucciones, uso y mantenimiento
Betriebsanleitung
Handleiding voor bediening, gebruik en onderhoud
Инструкция по применению. Эксплуатация и содержание

Z 278_3 rev. B

MOTTURA S.p.A.
Via XXV Luglio, 1 - 10090 - San Giusto Canavese (To) - Italia
Tel. (0039) 0124.49.49.49 - Fax (0039) 0124.49.49.18
Internet: www.mottura.com - E-mail: mottura@mottura.com

**COMPANY WITH QUALITY MANAGEMENT
SYSTEM CERTIFIED BY DNV
= ISO 9001:2008 =**

I	Manuale di istruzione, uso e manutenzione	1
---	---	---

GB	Instruction and maintenance manual	4
----	--	---

F	Notice d'instructions, d'utilisation et d'entretien	7
---	---	---

ES	Manual de instrucciones, uso y mantenimiento	10
----	--	----

D	Betriebsanleitung	13
---	-------------------------	----

NL	Handleiding voor bediening, gebruik en onderhoud	16
----	--	----

RUS	Инструкция по применению	19
-----	--------------------------------	----

Allegati	22 - 29
Attachments	22 - 29
Annexes.....	22 - 29
Anexos.....	22 - 29
Anlagen	22 - 29
Bijlagen	22 - 29
Приложения	22 - 29

Indice

Introduzione.....	1
Descrizione tecnica.....	1
Condizioni di utilizzo.....	1
Istruzioni importanti di sicurezza per l'installazione e l'utilizzo.....	2
Collegamenti elettrici.....	2
Impostazione funzioni.....	2
Affiliazione ricevitore radio R. F.....	2
Ricerca guasti.....	3
Caratteristiche tecniche.....	3

Introduzione



Questo manuale viene considerato parte integrante del prodotto e deve essere conservato con cura anche dopo l'installazione.

All'interno del manuale sono fornite le indicazioni per una corretta installazione e per il corretto utilizzo del prodotto.

E' importante seguire attentamente le istruzioni per evitare danni a cose o persone.

Il ricevitore bidirezionale R. F. art. 5135 è stato sviluppato dalla Mottura per la gestione dei propri sistemi motorizzati ed è stato progettato per essere utilizzato in ambienti interni. Pertanto ogni altro utilizzo verrà considerato non conforme alle specifiche tecniche e gli eventuali malfunzionamenti o danni causati a cose o persone non sono da ritenersi di responsabilità del costruttore.

Il Sistema Qualità della Mottura S.p.A. è certificato secondo la norma UNI EN ISO 9001:2008 dall'ente di certificazione DNV e garantisce il controllo di produzione di fabbrica.

Descrizione tecnica

Art. 5135 - Ricevitore R. F. bidirezionale per motore 24 Vcc (massimo 15 W)

Il ricevitore art. 5135 utilizza il nuovo protocollo di trasmissione radio bidirezionale M2net (868 MHz o 915 MHz in relazione alle norme vigenti nella nazione di utilizzo), sviluppato dalla Mottura S.p.A. in base alla pluriennale esperienza maturata in ambito Build Automation.

Il ricevitore art. 5135 ha la possibilità di essere gestito, oltre che via radio, anche via filo (configurazione opzionale):

- Singolarmente
 - Simultaneamente (con altri ricevitori art. 5135 od altri sistemi della gamma M2net)
-

Condizioni di utilizzo

Il ricevitore art. 5135 non è adatto all'impiego in ambienti a rischio di esplosione ed in situazioni richiedenti un grado di protezione superiore a IP 30.

Condizioni per il corretto funzionamento del ricevitore art. 5135 è un'adeguata alimentazione elettrica (tensione di 110/220 Vac e frequenza 60/50 Hz - vedi "Collegamenti elettrici") ed una temperatura ambiente compresa tra +10° C e +50° C.

Istruzioni importanti di sicurezza per l'installazione e l'utilizzo

L'installazione ed i collegamenti elettrici devono essere effettuati esclusivamente da personale qualificato, con attrezzature adeguate ed in condizioni di sicurezza, seguendo le indicazioni riportate su questo manuale.

Il pulsante di azionamento del sistema deve essere installato al di fuori dello spazio operativo, ad un'altezza minima dal pavimento di 1,5 m (o dal piano di accesso più vicino) e con visuale sul sistema.

Ogni intervento di manutenzione ordinaria o straordinaria, deve essere effettuato esclusivamente da personale qualificato dopo aver scollegato il sistema dalla rete elettrica.

Nel caso in cui sia necessario eseguire degli interventi occupando lo spazio operativo della sistema (es. pulizia vetri, rimozione del tessuto, ecc.) impedire assolutamente l'attivazione dei dispositivi di azionamento del sistema o scollegare il sistema dalla rete elettrica.



L'eventuale sostituzione di componenti deve essere effettuata con ricambi originali, evitando qualunque tipo di adattamento o manomissione che solleverà la Mottura S.p.A. da qualsiasi responsabilità per danni a cose o persone derivanti dalle operazioni di cui sopra.

Non permettere ai bambini di giocare con i dispositivi di azionamento del sistema e tenerli lontano dalla loro portata.

Eeguire controlli periodici per verificare l'efficienza delle parti meccaniche ed elettriche. Mettere in atto opportune azioni per impedire l'uso del sistema se questo è in attesa di manutenzione.

Durante il normale utilizzo del sistema, controllarne il movimento. Evitare l'avvicinamento di persone allo spazio operativo del sistema fino a che questo non sia completamente arrestato.

Collegamenti elettrici

Norme di sicurezza	
	<ul style="list-style-type: none">➤ Si raccomanda di far eseguire le operazioni di collegamento alla rete elettrica, ai dispositivi di azionamento ed alle eventuali unità esterne esclusivamente da personale qualificato.
	<ul style="list-style-type: none">➤ E' vietato intervenire sul sistema quando questo è alimentato. Prima di qualsiasi intervento è necessario scollegarlo dalla rete elettrica, in modo da isolarlo, per tutta la durata dell'intervento.

Negli allegati "A" - "B" - "C" - "D" - "E" sono riportate le indicazioni per il corretto collegamento del ricevitore art. 5135.

Impostazione funzioni

Tramite i tre ponticelli estraibili "W1" - "W2" - "W3" presenti sulla scheda del ricevitore art. 5135 è possibile impostare una serie di funzionalità specifiche (vedi allegato "F")

Il led segnala l'esecuzione del comando. Questo rimane illuminato sino allo scadere del periodo di autotenuta, all'arrivo del comando di stop o di un comando contrario a quello in esecuzione.

Affiliazione ricevitore radio R. F.

Per gestire il ricevitore art. 5135 via radio è necessario affiliarli ad un trasmettitore. Per compiere tale operazione seguire la seguente procedura (vedi allegato "A" fig. "4A").

1. Predisporre il trasmettitore nella modalità di affiliazione
Fare riferimento al manuale tecnico relativo al trasmettitore utilizzato
2. Premere per 5 secondi il pulsante R. F. (un lampeggio del led "R. F." conferma la corretta esecuzione della procedura di affiliazione)

Ricerca guasti

GUASTO	POSSIBILE CAUSA	SOLUZIONE
Il sistema non si muove	Cablaggio errato	Verificare e correggere il cablaggio secondo le indicazioni di questo manuale
	Mancanza di tensione nella linea di alimentazione	Ripristinare la tensione nella linea di alimentazione
	Affiliazione R. F. non effettuata	Effettuare la procedura di affiliazione
	Ricevitore difettoso	Richiedere la sostituzione del ricevitore
Il sistema non si ferma nella posizione corretta	Temporizzazione errata	Modificare la temporizzazione
	Presenza di ostacoli nello spazio operativo della tenda	Rimuovere eventuali ostacoli nello spazio operativo della tenda

Caratteristiche tecniche

Alimentazione: 110-220 Vac / 60-50 Hz

Corrente in Stand-by: 0,2-0,1 A / 110-220 Vac

Massimo assorbimento di corrente del motore: 0,6A / 24 Vcc

Frequenza ricezione chip radio: 868 MHz - 915 MHz

Possibilità di comando singolo tramite pulsante SINGLE

Possibilità di comando simultaneo tramite pulsante GROUP

Costruzione a norme CE

Dimensioni: 120 mm x 130 mm x 50 mm

Peso: 320 g

Contents

Introduction	1
Technical description	1
Conditions of use	1
Important safety instructions for installation and use	2
Electrical connections	2
Function settings	2
Assigning an R. F. radio receiver	2
Troubleshooting	3
Technical Characteristics	3

Introduction



This manual is an integral part of the product and must be kept for future reference after installation. It contains instructions for the correct installation and use of the system.

Follow these instructions carefully to prevent injury to people and damage to property.

The two-way R. F. receiver art. 5135 has been developed by Mottura to operate its proprietary motorised systems and has been designed for indoor use. Therefore, any other use is considered as not conforming to technical specifications, and in such cases the manufacturer will not be liable for any malfunction, injury to people, or damage to property.

The Mottura S.p.A. Quality System is certified under UNI EN ISO 9001:2008 by certification authority DNV, and guarantees the manufacturing process control.

Technical description

Art. 5135 - Two-way R.F. receiver for 24 Vdc motor (maximum 15 W)

The receiver art. 5135 uses the new M2net two-way radio transmission protocol (868 MHz or 915 MHz depending on the regulating standards in the country of use), developed by Mottura S.p.A. on the basis of many years of experience gained in the field of Build Automation.

The receiver art. 5135 can be operated by radio as well as by wire (optional configuration):

- Individually
 - Simultaneously (with other receivers art. 5135 or other systems in the M2net range)
-

Conditions of use

The receiver art. 5135 is not suitable for use in rooms with risk of explosion and in situations requiring a protection level higher than IP30.

For correct operation, the receiver art. 5135 requires an adequate power supply (110/220 Vac and 60/50 Hz frequency – see “Electrical connections” section) and room temperature between +10°C and +50°C.

Important safety instructions for installation and use

The installation and electrical connections must only be carried out by qualified technicians, with suitable equipment and under safety conditions, following the instructions given in this manual.

The button that operates the system must be installed outside operating area, at a minimum height of 1.5 m above ground (or from the nearest access surface) and within sight of the system.

All routine or extraordinary maintenance must be performed solely by qualified technicians after disconnecting the system from the electrical power supply.

If any work needs to be done occupying the system operating space (e.g. cleaning glass, removing fabric, etc.) prevent all possible activation of the system operating devices or disconnect the system from the electrical power supply.



Only original parts must be used if any parts need to be replaced. Any use of non-original parts and any adaptation or tampering will relieve Mottura S.p.A. of all liability for injury to persons or damage to property.

Do not let children play with the operating devices. Keep the devices out of their reach.

Make periodic checks of all mechanical and electrical parts. Take steps to prevent the system from being used if maintenance has to be done.

During normal system use, monitor its movement. Prevent anyone from entering the system operating space until it is completely stopped.

Electrical connections

Safety rules	
	<ul style="list-style-type: none">➤ The motor must be connected to the electrical grid, to the drive devices, and to any outside units by trained personnel only.
	<ul style="list-style-type: none">➤ DO NOT work on the motor when it is powered. Before doing any work, disconnect the system from the electrical grid in such a way that it stays disconnected until all work is finished.

Attachments “A” - “B” - “C” - “D” - “E” give the instructions for connecting up receiver art. 5135 correctly.

Function settings

By means of the removable jumpers “W1” - “W2” - “W3” on the circuit board of receiver art. 5135, a series of specific functions can be set (see attachment “F”)

The LED signals that the command is in operation. It remains on until the relay self-hold time has elapsed, when the “Stop” command arrives or a command opposite to the one currently in progress is given.

Assigning an R. F. radio receiver

To control the receiver art. 5135 by radio it must be assigned to a remote control. To perform this operation carry out the following procedure (see attachment “A” fig “4A”).

1. Put the transmitter into the association mode.
Consult the technical manual for the transmitter being used.
2. Press the R. F. button for 5 seconds (one flash of the “R. F.” LED confirms that the association procedure has been carried out correctly)

Troubleshooting

FAULT	POSSIBLE CAUSE	REMEDY
The system does not move	Incorrect wiring	Check and correct the wiring by following the instructions in this manual
	No electrical power	Restore electrical power
	R. F. association not carried out	Carry out the association procedure
	Faulty receiver	Request a replacement receiver
The system does not stop at the correct position	Incorrect timing	Change the timing
	Obstructions in the curtain work space	Remove obstructions

Technical Characteristics

Power requirement: 110-220 Vac / 60-50 Hz

Stand-by current: 0,2-0,1 A / 110-220 Vac

Max. motor current consumption: 0,6 A / 24 Vdc

Radio frequency chip reception frequency: 868 MHz - 915 MHz

Single control with SINGLE button

Simultaneous control with GROUP button

Manufactured to EU standards

Dimensions: 120 mm x 130 mm x 50 mm

Weight: 320 g

Sommaire

Introduction	1
Description technique	1
Conditions d'utilisation	1
Consignes de sécurité importantes pour l'installation et l'utilisation.....	2
Branchements électriques	2
Paramétrage des fonctions.....	2
Affiliation au récepteur radio R.F.	2
Recherche des pannes.....	3
Caractéristiques techniques	3

Introduction



Ce manuel est partie intégrante du produit et doit être conservé avec soin même après l'installation.
Il fournit toutes les indications nécessaires à une installation et une utilisation correctes du système.
Suivre scrupuleusement les instructions fournies afin d'éviter tout dommage aux personnes ou aux biens.

Le récepteur bidirectionnel R.F. art. 5135 a été développé par Mottura pour la gestion de ses systèmes motorisés et a été conçu pour être utilisé dans un environnement intérieur. Toute autre utilisation doit être considérée comme non-conforme aux spécifications techniques et en cas de dysfonctionnements ou de dommages aux personnes ou aux biens résultant d'une utilisation impropre, la responsabilité du fabricant ne pourra être engagée.

Le système Qualité de Mottura S.p.A. est certifié selon la norme UNI EN ISO 9001: 2008 par le DNV et garantit le contrôle de son cycle de production.

Description technique

Art. 5135 – Récepteur R.F. bidirectionnel pour moteur 24 Vcc (maximum 15 W)

Le récepteur art. 5135 utilise le nouveau protocole de transmission radio bidirectionnel M2net (868 MHz ou 915 MHz en fonction des normes en vigueur dans le pays d'utilisation) développé par Mottura S.p.A. grâce à sa longue expérience dans le domaine de la Build Automation.

Le récepteur art. 5135 peuvent être géré via radio ou via câble (cette dernière configuration est en option) :

- Individuellement
 - Simultanément (avec d'autres récepteurs art. 5135 ou d'autres systèmes de la gamme M2net)
-

Conditions d'utilisation

Le récepteur art. 5135 n'est pas prévu pour être utilisés dans un environnement présentant des risques d'explosion ou exigeant un indice de protection supérieur à IP30.

Pour garantir des conditions de fonctionnement correctes de le récepteur art. 5135 il est nécessaire de veiller que l'alimentation électrique soit conforme (tension 110-220 Vac et fréquence 60-50 Hz – voir section "Branchements électriques") outre une température ambiante entre +10°C et +50°C.

Consignes de sécurité importantes pour l'installation et l'utilisation

L'installation et les branchements électriques doivent être effectués exclusivement par un personnel qualifié, à l'aide des outils appropriés et en conditions de sécurité, en suivant les indications fournies dans ce manuel.

Le poussoir d'actionnement du système doit être installé en dehors de la zone de déplacement du rideau, à une hauteur minimum de 1,5 m du sol (ou du plan d'accès le plus proche) et avec vue sur le système.

Chaque intervention d'entretien périodique et ponctuel doit être effectuée exclusivement par un personnel qualifié et après avoir coupé l'alimentation électrique du système.

Lorsqu'il est nécessaire de procéder à des interventions intéressant l'espace de déplacement du rideau (ex. nettoyage des vitres, dépose du rideau etc.), veiller à empêcher impérativement tout actionnement des commandes de déplacement du système ou couper son alimentation électrique.



En cas de remplacement de composants, utiliser toujours des pièces d'origine et éviter tout type d'adaptation ou d'altération. Mottura S.p.A. décline toute responsabilité en cas de dommage aux personnes ou aux biens résultant du non-respect de ces consignes.

Veiller à ce que les enfants ne jouent pas avec les dispositifs d'actionnement du système et les maintenir hors de leur portée.

Vérifier périodiquement les performances des parties mécaniques et électriques. Empêcher toute utilisation du système lorsque celui-ci doit faire l'objet d'un entretien.

Pendant l'utilisation normale du système, en contrôler le mouvement. Éviter que des personnes puissent s'approcher de la zone de déplacement du rideau tant que celui-ci n'est pas complètement arrêté.

Branchements électriques

Normes de sécurité	
	<ul style="list-style-type: none">➤ Il est recommandé de confier les opérations de branchement du moteur au réseau électrique, aux dispositifs d'actionnement et aux éventuelles unités externes à un personnel spécialisé.
	<ul style="list-style-type: none">➤ Il est formellement interdit d'opérer sur le moteur lorsqu'il est alimenté. Avant toute intervention, débrancher le système du réseau électrique de façon à l'isoler. Il devra rester débranché pendant toute la durée de l'intervention.

Les annexes "A" – "B" – "C" – "D" – "E" fournissent tous les renseignements pour le branchement correct du récepteur art. 5135.

Paramétrage des fonctions

Les trois pontets amovibles "W1" – "W2" – "W3" présents sur la carte de le récepteur art. 5135 permettent de paramétrer une série de fonctions spécifiques (voir annexe "F").

La led indique l'exécution de la commande. Il reste éclairé jusqu'au terme de la période d'auto retenue des relais ou jusqu'à la réception d'une commande de "Stop" ou d'une commande inverse à la fonction en cours.

Affiliation au récepteur radio R.F.

Pour gérer le récepteur art. 5135 via radio, il est nécessaire de l'associer à une télécommande. Pour ce faire, suivre la procédure ci-après (voir annexe "A" fig. "4A").

1. Mettre l'émetteur dans la modalité d'association
Consulter la notice technique de l'émetteur utilisé.
2. Enfoncer pendant 5 secondes le poussoir R. F. (un clignotement de la led "R. F." confirme l'exécution correcte de la procédure d'association)

Recherche des pannes

PANNE	CAUSE ÉVENTUELLE	SOLUTION
Le système ne se déplace pas	Câblage erroné	Vérifier et modifier le câblage en suivant les indications fournies dans cette notice
	Manque de tension sur la ligne	Rétablir la tension de la ligne
	Association R.F. non effectuée	Effectuer la procédure d'association
	Récepteur défectueux	Demander le remplacement du récepteur
Le système ne s'arrête pas à la bonne position	Temporisation erronée	Modifier la temporisation
	Présence d'obstacles dans l'espace de déplacement du rideau	Retirer les obstacles éventuels dans l'espace de déplacement du rideau

Caractéristiques techniques

Alimentation : 110-220 Vca / 60-50 Hz

Courant absorbé en veille : 0,2-0,1 A / 110-220 Vca

Absorption maxi du moteur: 0,6 A / 24 Vcc

Fréquence de réception puce radiofréquence : 868 MHz – 915 MHz

Possibilité de commande individuelle par bouton SINGLE

Possibilité de commande simultanée par bouton GROUP

Fabrication selon normes CE

Dimensions : 120 mm x 130 mm x 50 mm

Poids : 320 g

Índice

Introducción	1
Descripción técnica.....	1
Condiciones de uso	1
Instrucciones importantes de seguridad para la instalación y la utilización	2
Conexiones eléctricas.....	2
Programación de las funciones	2
Afiliación Receptor Radio R. F.	2
Localización de causas de avería	3
Características técnicas.....	3

Introducción



**Este manual, que se considera como parte integrante del producto, debe ser conservado con cuidado incluso después de la instalación.
En el manual se proporcionan las indicaciones necesarias para efectuar una correcta instalación y utilizar adecuadamente el sistema.
Es fundamental respetar rigurosamente estas instrucciones a fin de evitar lesiones a las personas y/o daños a las cosas.**

El receptor bidireccional R. F. art. 5135, desarrollado por Mottura para la gestión de sus propios sistemas motorizados, ha sido diseñado para ser utilizado en ambientes internos. Todo otro uso será considerado como no conforme con las especificaciones técnicas y, por lo tanto, no podrá atribuirse al fabricante la responsabilidad por eventuales malfuncionamientos, lesiones a personas o daños a las cosas que deriven de un uso impropio.

El Sistema de Calidad de Mottura S.p.A., que ha sido certificado según la norma UNI EN ISO 9001:2008 por el ente de certificación DNV, garantiza el control de la producción realizado en fábrica.

Descripción técnica

Art. 5135 – Receptor R. F. bidireccional para motor 24 Vcc (máximo 15 W)

El receptor art. 5135 utiliza el nuevo protocolo de transmisión radio bidireccional M2net (868 MHz o 915 MHz según las normas vigentes en el país uso), desarrollado por Mottura S.p.A. sobre la base de su plurianual experiencia madurada en el ámbito de la Build Automation.

El receptor art. 5135 puede gestionarse no sólo vía radio sino también vía cable (configuración opcional):

- individualmente;
 - simultáneamente (con otros receptores art. 5135 u otros sistemas de la gama M2net).
-

Condiciones de uso

El receptor art. 5135 no es adecuada para el uso en ambientes sujetos a riesgo de explosión ni en situaciones que requieran un grado de protección superior a IP30.

Las condiciones que garantizan el correcto funcionamiento del receptor art. 5135 consisten en una adecuada alimentación eléctrica (tensión de 110/220 Vac y frecuencia 60/50 Hz - véase la sección “Conexiones eléctricas”) y una temperatura ambiente comprendida entre +10 °C y +50 °C.

Instrucciones importantes de seguridad para la instalación y la utilización

La instalación y las conexiones eléctricas deben ser efectuadas única y exclusivamente por personal cualificado, con herramientas adecuadas y en condiciones de seguridad, siguiendo las instrucciones que se proporcionan en este manual.

El botón de accionamiento del sistema debe instalarse fuera del espacio operativo, a una altura de al menos 1,5 m del pavimento (o de la superficie de acceso más próxima) y con visual sobre el sistema.

Cada intervención de mantenimiento ordinario o extraordinario debe ser efectuada única y exclusivamente por personal cualificado y después de haber desconectado el sistema de la red eléctrica.

En caso de tener que efectuar intervenciones dentro del espacio operativo del sistema (por ej. limpieza de los cristales, remoción del tejido, etc.), deberá impedirse de modo absoluto que se activen los dispositivos de accionamiento del sistema o bien deberá desconectarse el sistema de la red eléctrica.



La sustitución de componentes deberá efectuarse con piezas de recambio originales y evitando realizar adaptaciones o modificaciones de cualquier tipo, lo que eximiría a Mottura S.p.A. de toda responsabilidad respecto de lesiones a las personas y/o daños a las cosas que pudieran derivar de tales operaciones.

No permitir que los niños jueguen con los dispositivos de accionamiento del sistema y mantenerlos lejos de su alcance.

Efectuar controles periódicos a fin de verificar la eficiencia de funcionamiento de las partes mecánicas y eléctricas. Adoptar las medidas necesarias a fin de imposibilitar el uso del sistema en caso de deban efectuarse tareas de mantenimiento en el mismo.

Durante el uso normal del sistema, deberá controlarse su movimiento. Impedir que se acerquen personas al espacio operativo del sistema hasta que éste no se haya detenido por completo.

Conexiones eléctricas

Normas de seguridad	
	<ul style="list-style-type: none">➤ Se recomienda encargar sólo a personal especializado la ejecución de las conexiones del motor a la red eléctrica, a los dispositivos de accionamiento y a eventuales unidades externas.
	<ul style="list-style-type: none">➤ Está prohibido operar en el motor cuando está recibiendo alimentación eléctrica. Antes de efectuar cualquier intervención deberá desconectarse el sistema de la red eléctrica a fin de aislarlo y deberá mantenerse desconectado mientras dure la intervención misma.

En los anexos "A", "B", "C", "D" y "E" se proporcionan las instrucciones para la correcta conexión del receptor art. 5135.

Programación de las funciones

A través de los tres puentes extraíbles "W1", "W2" y "W3" presentes en la tarjeta del receptor art. 5135 es posible programar una serie de funciones específicas (véase el anexo "F")

El led señala la ejecución del mando. Permanece encendido hasta cumplirse el período de autorretención de los relés o hasta recibirse el mando de "Stop" o un mando contrario a aquél que se encuentra en fase de ejecución.

Afiliación Receptor Radio R. F.

Para gestionar el receptores art. 5135 vía radio es necesario afiliarse a un telemando. Para efectuar esta operación deberá aplicarse el siguiente procedimiento (véase anexo "A" fig. "4A").

1. Predisponer el transmisor en la modalidad de afiliación
Consúltese el manual técnico específico del transmisor utilizado.
2. Pulsar durante 5 segundos el botón R. F. (un parpadeo del led "R. F." confirma que el procedimiento de afiliación ha sido correctamente ejecutado)

Localización de causas de avería

AVERÍA	POSIBLE CAUSA	REMEDIO
El sistema no se mueve	Cableado erróneo	Controlar y corregir el cableado aplicando las instrucciones proporcionadas en este manual
	Ausencia de tensión en la línea de alimentación	Restablecer la tensión en la línea de alimentación
	Afiliación R. F. no efectuada	Ejecutar el procedimiento de afiliación
	Receptor defectuoso	Solicitar la sustitución del receptor
El sistema no se detiene en la correcta posición	Temporización errónea	Modificar la temporización
	Presencia de obstáculos dentro del espacio operativo de la cortina	Remover los obstáculos presentes dentro del espacio operativo de la cortina

Características técnicas

Alimentación: 110-220 Vac / 60-50 Hz

Corriente en stand-by: 0,2-0,1 A / 110-220 Vca

Consumo máximo de corriente del motor: 0,6 A / 24 Vcc

Frecuencia de recepción chip radiofrecuencia: 868 MHz – 915 MHz

Posibilidad de mando singular mediante botón SINGLE

Posibilidad de mando simultáneo mediante botón GROUP

Fabricación según normas CE

Dimensiones: 120 mm x 130 mm x 50 mm

Peso: 320 g

Inhalt

Einleitung	1
Technische Beschreibung	1
Betriebsbedingungen.....	1
Wichtige Sicherheitshinweise für die Montage und die Benutzung.....	2
Elektrische Anschlüsse.....	2
Einstellung der Funktionen	2
Zuordnung eines Funkempfängers.....	2
Fehlersuche	3
Technische Daten.....	3

Einleitung



Diese Betriebsanleitung ist ein fester Bestandteil des Erzeugnisses und ist auch nach der Montage sorgfältig aufzubewahren.

In der Betriebsanleitung werden die Anweisungen für die ordnungsgemäße Installation und die richtige Benutzung des Systems angegeben.

Zur Vermeidung von Sach- und Personenschäden sind diese Anweisungen streng zu beachten.

Das bidirektionale Funkempfänger Art. 5135 wurde von Mottura für die Steuerung der eigenen motorisierten Systeme entwickelt und ist für den Gebrauch in Innenbereichen konzipiert. Jeder anderweitige Gebrauch gilt als Abweichung von den technischen Vorschriften. Der Hersteller übernimmt daher keine Haftung für daraus entstehende etwaige Betriebsstörungen oder Sach- oder Personenschäden.

Das Qualitätsmanagement von Mottura S.p.A. ist nach UNI EN ISO 9001:2008 von der Zertifizierungsanstalt DNV zertifiziert und bürgt für die werkseitige Produktionskontrolle.

Technische Beschreibung

Art. 5135 – Bidirektionaler Funkempfänger für 24 V-Gleichstrommotor (max. 15 W)

Das Funkempfänger Art. 5135 verwendet das neue bidirektionale Funkübertragungsprotokoll M2net (868 MHz oder 915 MHz in Abhängigkeit von den im jeweiligen Anwenderland gültigen Vorschriften), das die Firma Mottura S.p.A. auf Grundlage ihrer langjährigen Erfahrung im Bereich der Gebäudeautomatisierung entwickelt hat.

Das Funkempfänger Art. 5135 kann sowohl per Funk als auch per Kabel (optionale Konfiguration) angesteuert werden:

- Einzelansteuerung
 - Simultansteuerung (mit weiteren Empfängern Art. 5135 oder weiteren Systemen des Sortiments M2net)
-

Betriebsbedingungen

Das Funkempfänger Art. 5135 ist nicht für die Benutzung in explosionsgefährdeten Umgebungen und unter Einsatzbedingungen, in denen eine Schutzart über IP30 erforderlich ist, geeignet.

Die Voraussetzungen für einen einwandfreien Betrieb des Funkempfänger Art. 5135 ist eine angemessene elektrische Versorgung (Spannung 110/220 Vac und Frequenz 60/50 Hz - siehe Abschnitt „Elektrische Anschlüsse“) sowie eine Umgebungstemperatur von +10°C und +50°C.

Wichtige Sicherheitshinweise für die Montage und die Benutzung

Die Montage und die elektrischen Anschlüsse sind ausschließlich vom Fachmann mit geeigneten Ausrüstungen und unter gesicherten Bedingungen gemäß den Anweisungen des vorliegenden Handbuchs auszuführen.

Die Betätigungstaste des Systems muss außerhalb des Betriebsbereiches installiert werden. Sie soll einen Abstand vom Fußboden (oder von der nächsten Zugangsebene) von mindestens 1,5 m und Sicht auf das System haben.

Jeder Wartungs- und Reparatureingriff ist ausschließlich vom Fachmann auszuführen, nachdem das System vom elektrischen Energieversorgungsnetz getrennt wurde.

Falls Arbeiten ausgeführt werden müssen, die den Betriebsbereich des Systems in Anspruch nehmen (z.B. Fensterreinigung, Entfernung der Stoffbahn etc.), ist die Aktivierung der Betätigungsvorrichtungen des Systems vollständig zu verhindern oder ist das System vom elektrischen Energieversorgungsnetz zu trennen.



Der eventuell erforderliche Ersatz von Bauteilen hat mit Originalteilen zu erfolgen. Damit werden jegliche Anpassungen oder Umbauten vermieden, die Mottura S.p.A. von jeglicher Haftung für Sach- und Personenschäden infolge der vorgenannten Tätigkeiten befreien.

Kinder dürfen nicht mit den Betätigungseinrichtungen des Systems spielen. Die Betätigungseinrichtungen sind außerhalb der Reichweite von Kindern aufzubewahren.

Die Funktionsfähigkeit der mechanischen und elektrischen Teile ist regelmäßig zu überprüfen. Es sind entsprechende Maßnahmen zu ergreifen, um die Benutzung des Systems, wenn dieses gewartet werden soll, zu verhindern.

Während des normalen Systembetriebs die Bewegungsabläufe kontrollieren. Es dürfen sich keine Personen dem Betriebsbereich des Systems nähern, solange es nicht vollständig zum Stillstand gekommen ist.

Elektrische Anschlüsse

Sicherheitsvorschriften	
	<ul style="list-style-type: none">➤ Der Anschluss des Motors an das Stromnetz, an die Betätigungseinrichtungen und eventuell vorhandenen externen Einheiten ist nur vom Fachmann auszuführen.
	<ul style="list-style-type: none">➤ Arbeiten am Motor, wenn dieser an das Stromnetz angeschlossen ist, sind verboten. Das System ist vor jeglichem Eingriff von der Stromversorgung zu trennen und muss über den gesamten Eingriff stromfrei bleiben.

In den Anlagen „A“ – „B“ – „C“ – „D“ – „E“ sind die Angaben für den korrekten Anschluss des Empfängers Art. 5135 enthalten.

Einstellung der Funktionen

Über die drei ausziehbaren Brücken „W1“ – „W2“ – „W3“ an der Platine des Empfängers Art. 5135 können verschiedene spezifische Funktionen eingestellt werden (siehe Anlage „F“)

Die LED zeigt die Ausführung des Befehls an. Die LED bleibt bis zum Ablauf der Selbsthaltezeit der Relais, zum Eingang eines „Stop“-Befehls oder eines dem in Ausführung befindlichen Befehl entgegengesetzten Befehls einschaltet.

Zuordnung eines Funkempfängers

Für die Ansteuerung des Funkempfängers Art. 5135 per Funk ist die Zuordnung eines Funksendegerät erforderlich. Hierzu ist wie folgt vorzugehen (siehe Anlage „A“ Abb. „4A“).

1. Den Sender in den Zuweisungsmodus schalten
Für den verwendeten Sender ist die diesbezügliche Betriebsanleitung zu verwenden.
2. Die Funktaste 5 Sekunden lang drücken (ein Blinksignal der LED „R.F.“ bestätigt, dass die Zuweisung ordnungsgemäß ausgeführt wurde)

Fehlersuche

FEHLER	MÖGLICHE URSACHE	ABHILFE
Das System bewegt sich nicht	Verkabelung falsch	Verkabelung gemäß den Anweisungen aus dieser Betriebsanleitung überprüfen und korrigieren
	Keine Spannung in der Stromversorgungsleitung	Spannung in der Stromversorgungsleitung wieder herstellen
	Funkzuweisung nicht	Das Zuweisungsverfahren ausführen
	Empfänger defekt	Den Ersatz des Empfängers anfragen
System hält nicht in der richtigen Position an	Zeitschaltung falsch	Zeitschaltung verändern
	Hindernisse im Betriebsbereich des Vorhangs	Eventuell vorhandene Hindernisse im Betriebsbereich des Vorhangs entfernen

Technische Daten

Stromversorgung: 110-220 Vac / 60-50 Hz

Stromverbrauch im Standby-Betrieb: 0,2-0,1 A / 110-220 Vac

Maximale Stromaufnahme des Motors: 0,6 A / 24 Vdc

Empfangsfrequenz des Funkfrequenzchips: 868 MHz - 915 MHz

Möglichkeit der Einzelansteuerung über die Taste SINGLE

Möglichkeit der Simultansteuerung über die Taste GROUP

Ausführung nach EG-Norm

Abmessungen: 120 mm x 130 mm x 50 mm

Gewicht: 320 g

Inhoudsopgave

Inleiding	1
Technische beschrijving	1
Gebruiksvoorwaarden.....	1
Belangrijke veiligheidsvoorschriften voor de installatie en het gebruik	2
Elektrische aansluitingen	2
Instelling functies	2
Koppeling met RF-radio-ontvanger	2
Verhelpen van storingen.....	3
Technische kenmerken.....	3

Inleiding



Deze handleiding maakt deel uit van het product en moet ook na installatie zorgvuldig bewaard worden.
In de handleiding treft u de aanwijzingen voor een correcte installatie en een correct gebruik van het systeem aan.
Het is belangrijk dat deze aanwijzingen strikt worden opgevolgd om schade/letsel aan zaken/personen te voorkomen.

Het bidirectionele R.F.-ontvanger art. 5135 is door Mottura ontwikkeld voor het regelen van haar aangedreven systemen en is ontworpen voor binnengebruik. Derhalve wordt elk ander gebruik als niet-conform de technische specificaties beschouwd en vallen eventuele storingen of schade/letsel veroorzaakt aan zaken/personen niet onder de verantwoordelijkheid van de fabrikant.

Het kwaliteitssysteem van Mottura S.p.A. is gecertificeerd volgens de norm UNI EN ISO 9001:2008 door de certificeringsinstelling DNV en garandeert controle van de fabrieksproductie.

Technische beschrijving

Art. 5135 – Bidirectionele R.F.-ontvanger voor 24 Vdc motor (maximaal 15 W)

Het ontvanger art. 5135 maken gebruik van het nieuwe bi-directionele radiotransmissieprotocol M2net (868 MHz of 915 MHz afhankelijk van de wettelijke voorschriften die in het land van gebruik gelden), ontwikkeld door Mottura S.p.A. op basis van haar jarenlange ervaring op het gebied van Build Automation.

Het ontvanger art. 5135 kunnen behalve via radio ook via draad (optionele configuratie) beheerd worden:

- Elk afzonderlijk
 - Gelijktijdig (met andere ontvangers art. 5135 of andere systemen van het M2net gamma)
-

Gebruiksvoorwaarden

Het ontvanger art. 5135 is niet geschikt voor omgevingen met explosiegevaar en in situaties die een beveiligingsgraad van meer dan IP30 vereisen.

Voorwaarden voor de correcte werking van het ontvanger art. 5135 zijn een passende elektrische voeding (spanning van 220 Vac en frequentie van 50 Hz - zie hoofdstuk "Elektrische aansluitingen") en een omgevingstemperatuur tussen +10°C en +50°C.

Belangrijke veiligheidvoorschriften voor de installatie en het gebruik

De installatie en de elektrische aansluitingen mogen uitsluitend door vakkundig personeel worden verricht, met een passende gereedschapsuitrusting en onder veilige omstandigheden, door de in deze handleiding vermelde aanwijzingen op te volgen.

De bedieningsknop van het systeem moet buiten het werkingsgebied geïnstalleerd worden, op een minimumafstand van 1,5 m vanaf de vloer (of vanaf de dichtstbijzijnde toegangsvloer) en met zicht op het systeem.

Alle werkzaamheden van gewoon of buitengewoon onderhoud mogen uitsluitend door vakkundig personeel worden verricht, na het systeem van het elektriciteitsnet te hebben afgekoppeld.

Indien het nodig mocht zijn om werkzaamheden te verrichten binnen het werkingsgebied van het systeem (bijv. ramen lappen, stof verwijderen, enz.), moet activering van de bedieningselementen van het systeem volstrekt verhinderd worden of moet het systeem van het elektriciteitsnet afgekoppeld worden.



De eventuele vervanging van onderdelen moet met originele onderdelen gebeuren, en elk type aanpassing of eigenhandige reparatie moet vermeden worden. In tegengesteld geval acht Mottura zich van elke aansprakelijkheid ontheven voor schade/letsel aan zaken/personen voortvloeiend uit de hierboven vermelde werkzaamheden.

Laat kinderen niet spelen met de bedieningssystemen van het gordijn. Houd deze bedieningssystemen buiten hun bereik.

Voer periodieke controles uit om de toestand van de mechanische en elektrische onderdelen na te kijken. Tref geschikte maatregelen om het gebruik van het systeem te voorkomen als dit in afwachting van onderhoud is.

Controleer de beweging van het systeem tijdens het normale gebruik. Voorkom dat mensen het werkingsgebied van het systeem naderen zolang het systeem niet volledig gestopt is.

Elektrische aansluitingen

Veiligheidsvoorschriften	
	<ul style="list-style-type: none">➤ Men adviseert om de aansluiting van de motor op het elektriciteitsnet, op de bedieningsinrichtingen en op eventuele externe eenheden uitsluitend door vakkundig personeel te laten uitvoeren.
	<ul style="list-style-type: none">➤ Het is verboden aan de motor te zitten terwijl deze gevoed is. Vóór elke werkzaamheid moet het systeem van het elektriciteitsnet worden afgekoppeld zodat het tijdens de duur van de werkzaamheden geïsoleerd is.

In de bijlagen "A" - "B" - "C" - "D" - "E" zijn de aanwijzingen vermeld voor de correcte aansluiting van de ontvanger art. 5135.

Instelling functies

Via de uitneembare jumpers "W1" - "W2" - "W3" op de kaarten van het ontvanger art. 5135 kan een serie specifieke functies ingesteld worden (zie bijlage "F").

Het LED signaleert de uitvoering van het commando. Het blijft verlicht tot de zelfhoudende periode van de relaiscontacten is verstreken, ontvangst van het commando "Stop" of van een commando dat tegenovergesteld is aan de in uitvoering zijnde beweging.

Koppeling met RF-radio-ontvanger

Om ontvanger art. 5135 via radio te besturen, moet het systeem aan een afstandsbediening gekoppeld worden. Volg hiervoor de volgende procedure (zie bijlage "A" fig. "4A").

1. Bereid de zender voor door hem op de bedrijfswijze voor koppeling in te stellen
Zie de technische handleiding van de gebruikte zender
2. Druk 5 seconden op de R. F.-knop (het knipperen van de led "R. F." bevestigt de correcte uitvoering van de koppelingsprocedure)

Verhelpen van storingen

STORING	MOGELIJKE OORZAAK	REMEDIE
Het systeem beweegt niet	Verkeerde bedrading	Controleer en corrigeer de bedrading volgens de aanwijzingen in deze handleiding
	Geen spanning op de voedingslijn	Herstel de spanning op de voedingslijn
	Koppeling R. F. niet uitgevoerd	Voer de koppelingsprocedure uit
	Defecte ontvanger	Vraag de vervanging van de ontvanger
Het systeem stopt niet in de correcte positie	Foutieve tijdschakeling	Wijzig de tijdschakeling
	Obstakels in het werkingsgebied van het gordijn aanwezig	Verwijder eventuele obstakels uit het werkingsgebied van het gordijn

Technische kenmerken

Voeding: 110-220 Vac / 60-50 Hz

Standby stroom: 0,2-0,1 A / 110-220 Vac

Max. stroomverbruik van de motor: 0,6 A / 24 Vdc

Ontvangstfrequentie radiofrequentie-chip: 868 MHz – 915 MHz

Mogelijkheid van enkele aansturing via SINGLE drukknop

Mogelijkheid van gelijktijdige aansturing via GROUP drukknop

Constructie volgens CE-normen

Afmetingen: 120 mm x 130 mm x 50 mm

Gewicht: 320 g

Содержание

Введение	1
Техническое описание.....	1
Условия использования	1
Важные инструкции по безопасности при установке и эксплуатации.....	2
Электрические подключения	2
Настройка функций.....	2
Введение радиочастотного приемника в память.....	2
Выявление неисправностей.....	3
Технические характеристики	3

Введение



Данная инструкция является дополнением к продукту и должна быть сохранена после установки.

Данная инструкция содержит в себе указания по безопасной установке и правильному использованию системы.

Внимание! Важно точно выполнять все указания инструкций во избежание нанесения ущерба помещениям и вреда людям.

Двусторонний радиопередатчик арт. 5135 был разработан компанией Mottura для управления своими моторизованными системами, и предназначен для эксплуатации внутри помещений. В этой связи любая иная манера использования и установки системы будет выходить за рамки производственных норм, а значит, за любые последующие неисправности, либо причинённые ущербы производитель не несёт ответственности.

Уровень качества Компании Mottura S.p.A. подтверждён сертификатом в соответствии с нормами UNI EN ISO 9001:2008, выданный органом DNV, что гарантирует контроль производимой продукции.

Техническое описание

Арт. 5135 - Двусторонний радиоприемник для двигателя 24 В пост. тока (максимум 15 Вт)

Приемник арт. 5135 использует новый протокол двусторонней радиопередачи M2net (868 МГц или 915 МГц в зависимости от правил, действующих в стране эксплуатации), разработанный компанией Mottura S.p.A. на основе многолетнего опыта, накопленного в сфере автоматизации зданий.

Приемник арт. 5135 предоставляет возможность не только радиоуправления, но также и проводного управления (опциональная конфигурация):

- По отдельности
 - Одновременно (с другими приемниками арт. 5135 или с другими системами гаммы M2net)
-

Условия использования

Приемник арт. 5135 не приспособлен к использованию в помещениях высокой опасности (например, взрыв) и в помещениях, которые должны соответствовать уровню безопасности более IP30.

Условия, необходимые для хорошего функционирования приемник арт. 5135 соответствуют стандартной схеме электрического подключения (напряжение 110/220 В с частотой 60/50 Гц - смотри раздел "Электрические подключения"). Температура окружающей среды от +10° С до + 50° С.

Важные инструкции по безопасности при установке и эксплуатации

Установка и электрическое подключение должны выполняться лишь только квалифицированным персоналом с необходимым оборудованием и в состоянии безопасности, соблюдая требования, приведенные в данном руководстве.

Кнопка включения системы должна быть установлена вне рабочего пространства, на минимальной высоте от пола в 1,5 м (или от ближайшей плоскости для доступа) с обзором системы.

Любые работы по плановому или неплановому обслуживанию должны выполняться лишь только квалифицированным персоналом, предварительно отключив систему от электрической сети.

В случае необходимости выполнения работ, занимая рабочее пространство системы (напр., мытье стекол, удаление ткани и т.д.) необходимо предотвратить включение устройств привода в движение системы или же отключить систему от электрической сети.



Возможная замена компонентов предполагает замену на идентичные детали (оригиналы) производства Mottura, во избежание нарушений любого рода. В ином случае Mottura S.p.A. не несёт ответственности за возможные ущербы предметам и увечья людям.

Не разрешать детям играть с устройствами управления системы. Держать в недоступном для детей месте.

Периодически проверяйте исправность электрических и механических частей системы. В случае скорого контроля либо ремонта системы необходимо заранее принять действия по изоляции системы.

Во время нормальной эксплуатации системы проверяйте ее работу. Не допускайте приближение людей к рабочему пространству системы, пока она полностью не остановится.

Электрические подключения

 	Нормы безопасности
	<ul style="list-style-type: none">➤ Все операции по установке и подключению системы к сети рекомендуется осуществлять квалифицированному персоналу.➤ Категорически запрещается вмешиваться в работу мотора, когда он подключён к сети. Перед началом осуществления любых действий с системой, необходимо отключить её на все время осуществления операции.

В приложениях “А” - “В” - “С” - “D” - “Е” приводятся инструкции для правильного подключения приемника арт. 5135.

Настройка функций

При помощи трех съемных перемычек “W1” - “W2” - “W3”, имеющих на платах приемника арт. 5135, можно настроить ряд специальных функций (смотри приложение “F”).

Лампочка показывает статус исполнения команды. Она горит на протяжении всего времени работы мотора, то момента, пока движение системы не прервёт команда стоп, либо команда, противоположная на тот момент активной.

Введение радиочастотного приемника в память

Для того, чтобы выполнить радиоуправление приемника арт. 5135, необходимо ввести его в память пульта дистанционного управления. Для выполнения этой операции выполните следующую процедуру (см. приложение “А” Фигура “4А”).

1. Включить режим введения передатчика
Вернуться к инструкциям, посвящённым используемому пульту управления.
2. Нажмите на 5 секунд кнопку радиочастоты (одна вспышка светодиода “R.F. – радиочастота” подтверждает правильность выполнения процедуры введения в память)

Выявление неисправностей

ПРОБЛЕМЫ	ВОЗМОЖНАЯ ПРИЧИНА	РЕШЕНИЕ
Система не движется	Ошибка в монтаже проводки (кабеля)	Проверить и исправить установку кабеля в соответствии с указаниями данной инструкции
	Отсутствие напряжения	Восстановить напряжение в сети
	Введение в память радиочастоты не выполнено	Выполните процедуру введения в память
	Неисправный приемник	Запросите замену приемника
Система не останавливается в нужном месте	Ошибочная настройка по времени	Измените настройку по времени
	Препятствия в области движения шторы	Убрать все возможные препятствия

Технические характеристики

Питание: 110-220 Вольт / 60-50 Гц

Потребление тока в режиме ожидания: 0,2-0,1 А / 110-220 В пер.тока

Макс. потребление тока двигателем: 0,6 А / 24 В пост. тока

Частота приёма чипа радиуправления: 868 МГц - 915 МГц

Возможность отдельного управления с помощью кнопки SINGLE

Возможность синхронного управления с помощью кнопки GROUP

Соответствие нормам CE

Размеры: 120 mm x 130 mm x 50 mm

Вес: 320 г



tende & scorritenda

5135

A

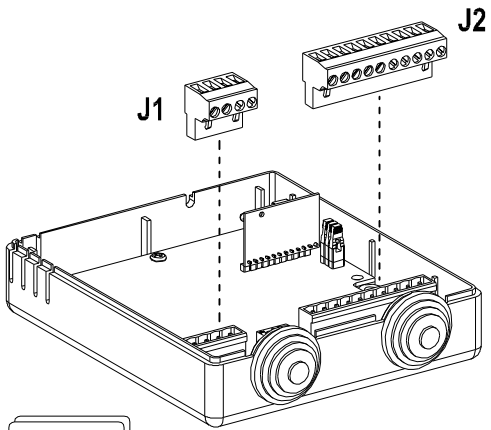

Fig. 1A

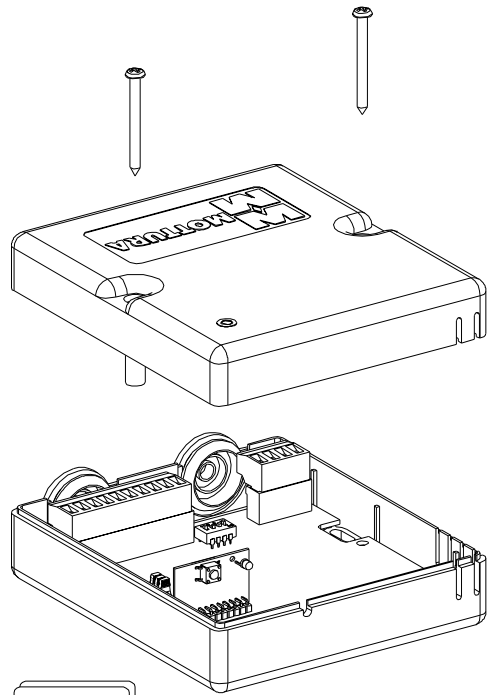

Fig. 2A

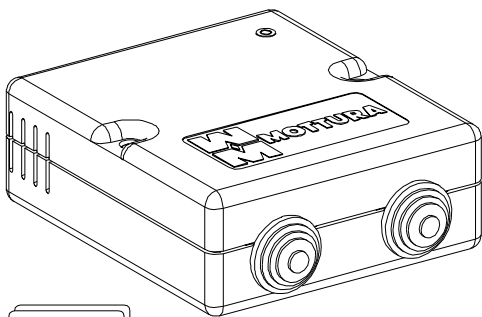

Fig. 3A

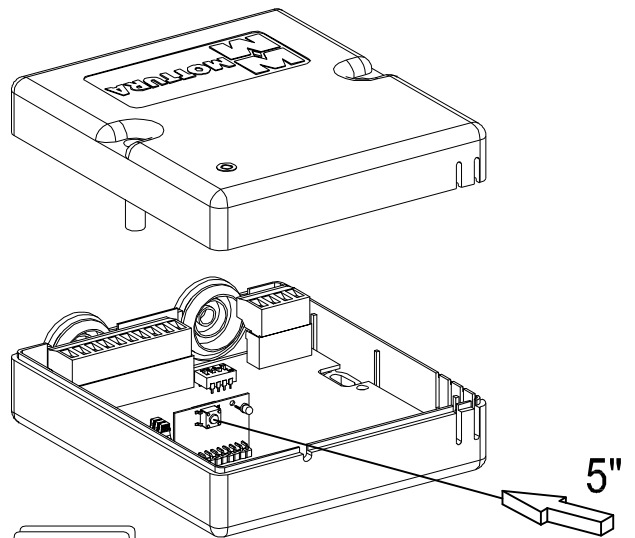
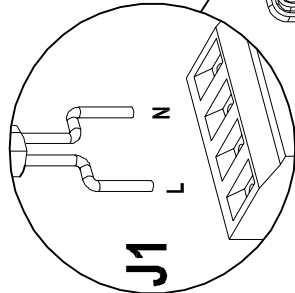

Fig. 4A



tende & scorritenda

5135



J1

es. / e.g.
Energy 428
(motor 24 Vdc)

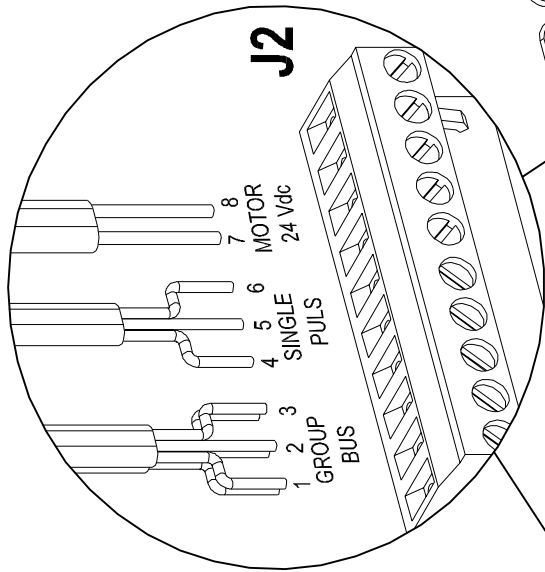
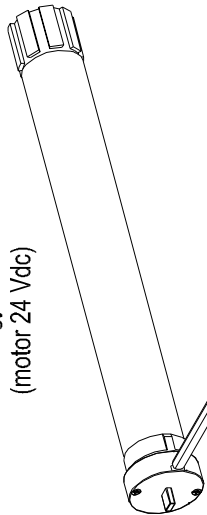

J2

8 MOTOR 24 Vdc

7

6 SINGLE PULS

5

4

3 GROUP BUS

2

1

es. / e.g.
Garden 432
(motor 24 Vdc)

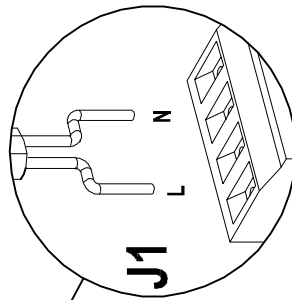
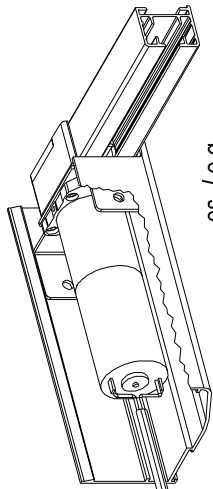

J1

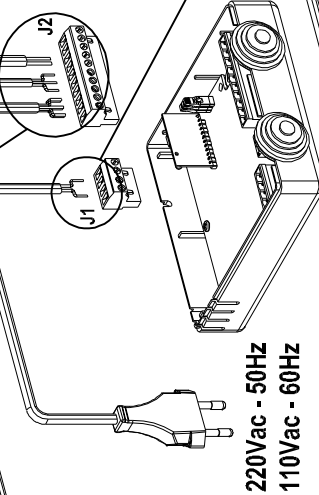

220Vac - 50Hz
110Vac - 60Hz

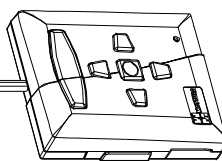

Comando singolo
Single control
Ref. 5361

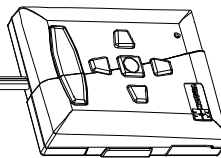
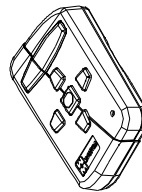

Comando di gruppo
Group control
Ref. 5361

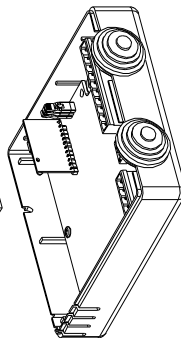

220Vac - 50Hz
110Vac - 60Hz

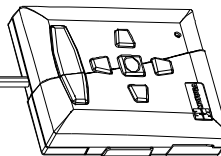

Comando singolo
Single control
Ref. 5361



tende & scorritenda

5135

C

220Vac - 50Hz
110Vac - 60Hz

L
N

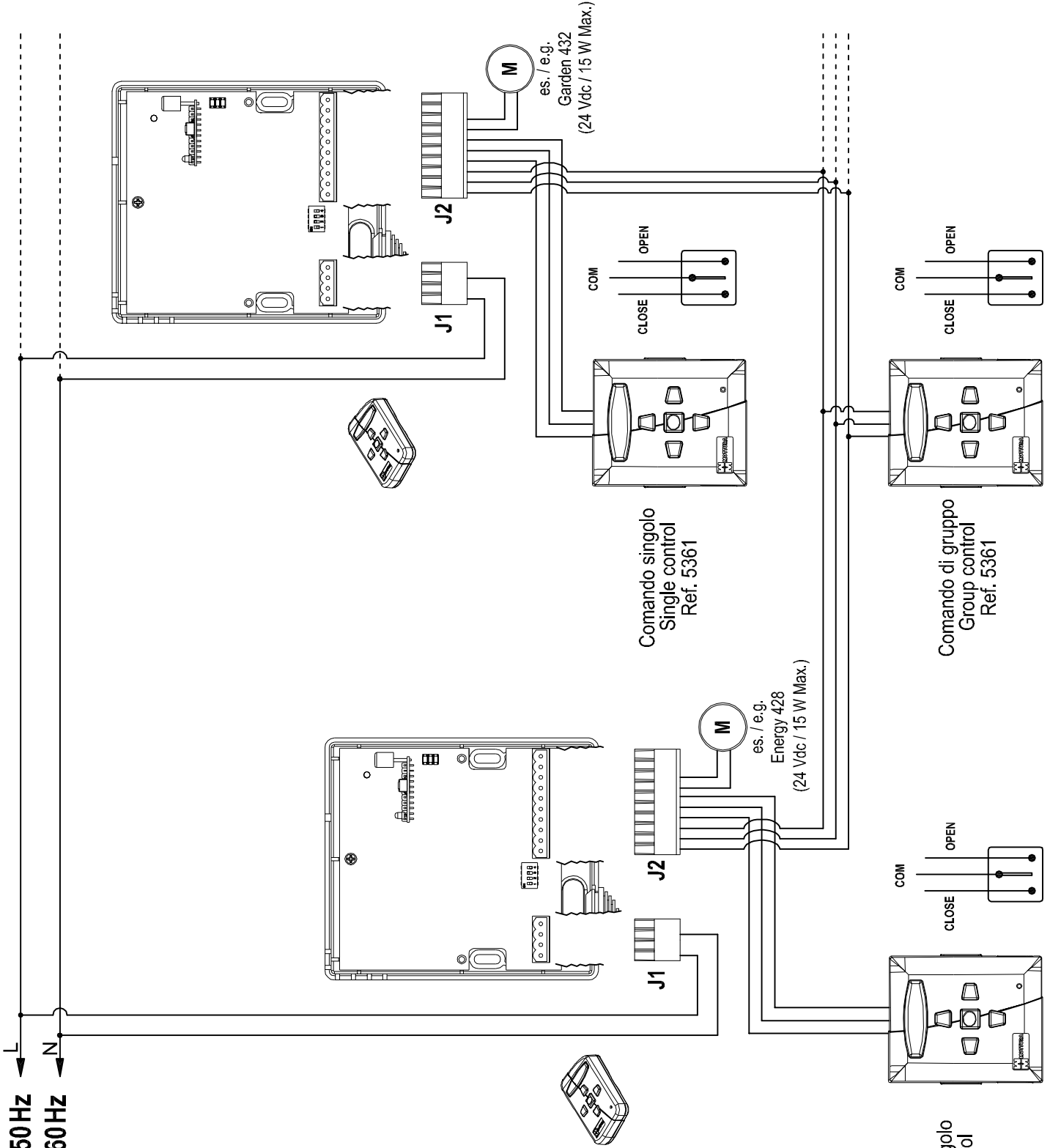
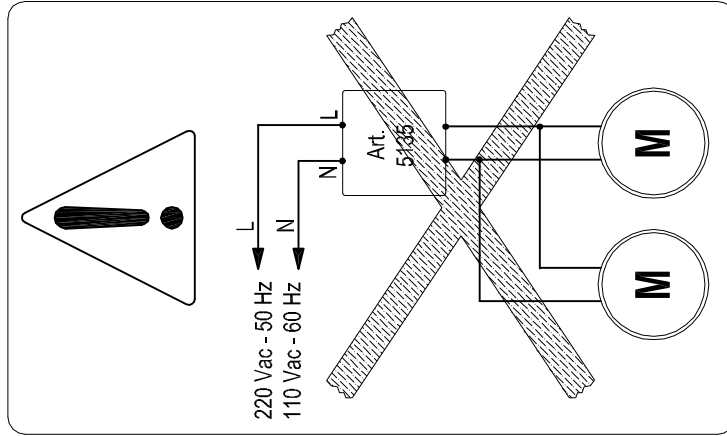



tende & scorritenda

5135

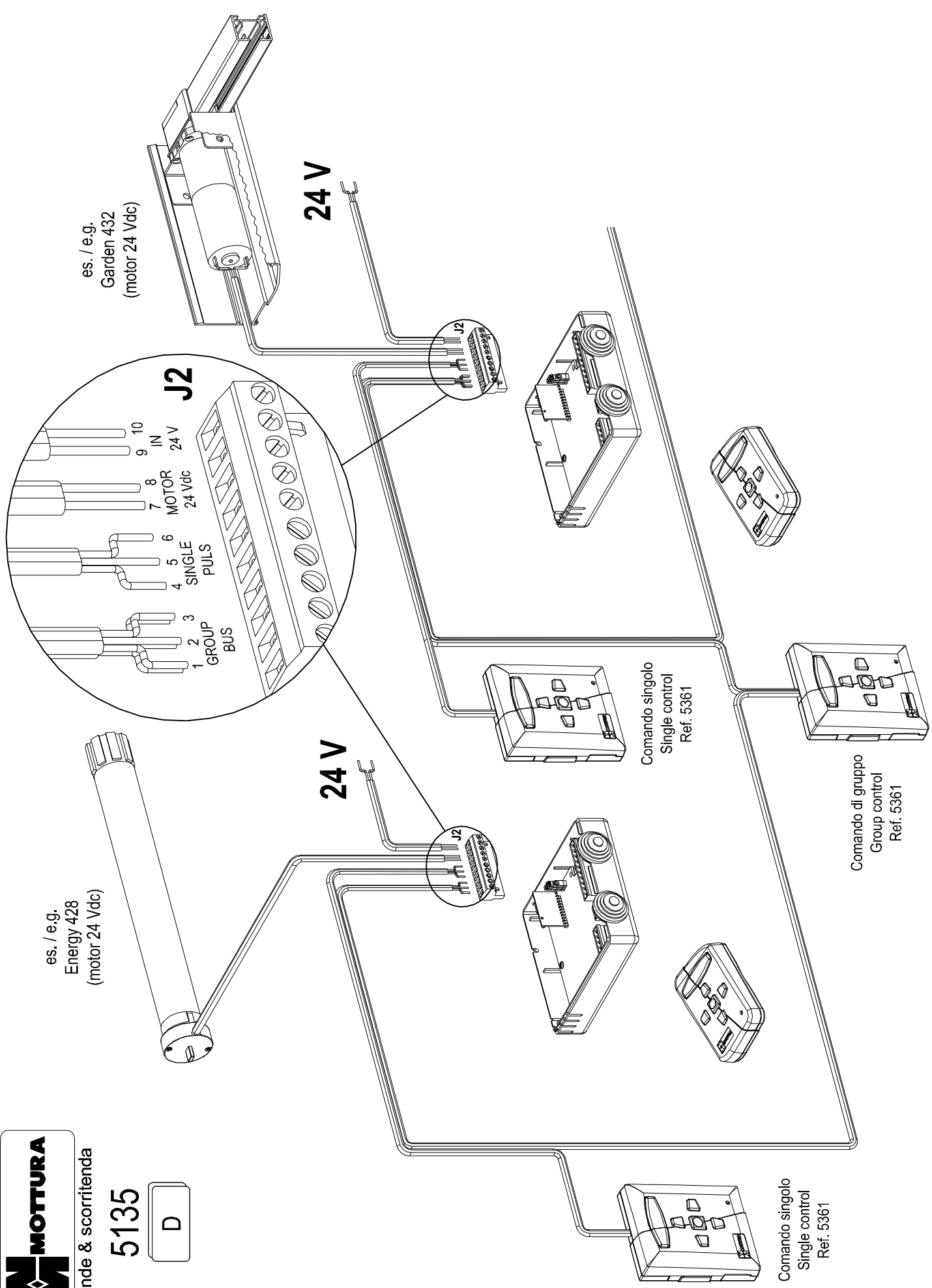

es. / e.g.
Energy 428
(motor 24 Vdc)

es. / e.g.
Garden 432
(motor 24 Vdc)

24 V

24 V

Comando singolo
Single control
Ref. 5361

Comando di gruppo
Group control
Ref. 5361

Comando singolo
Single control
Ref. 5361



tende & scorritenda

5135

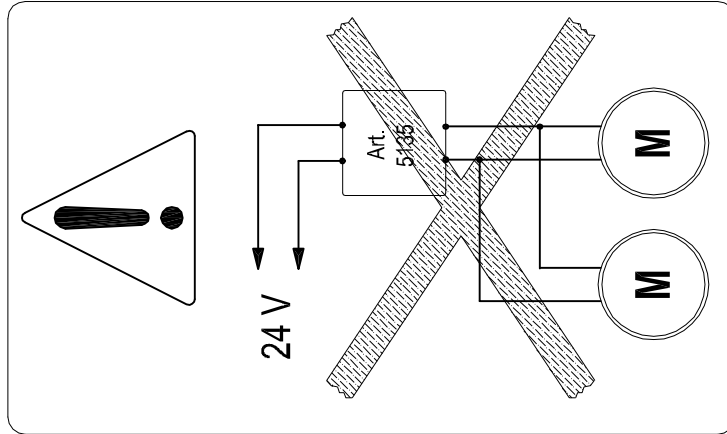
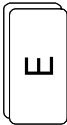

24 V

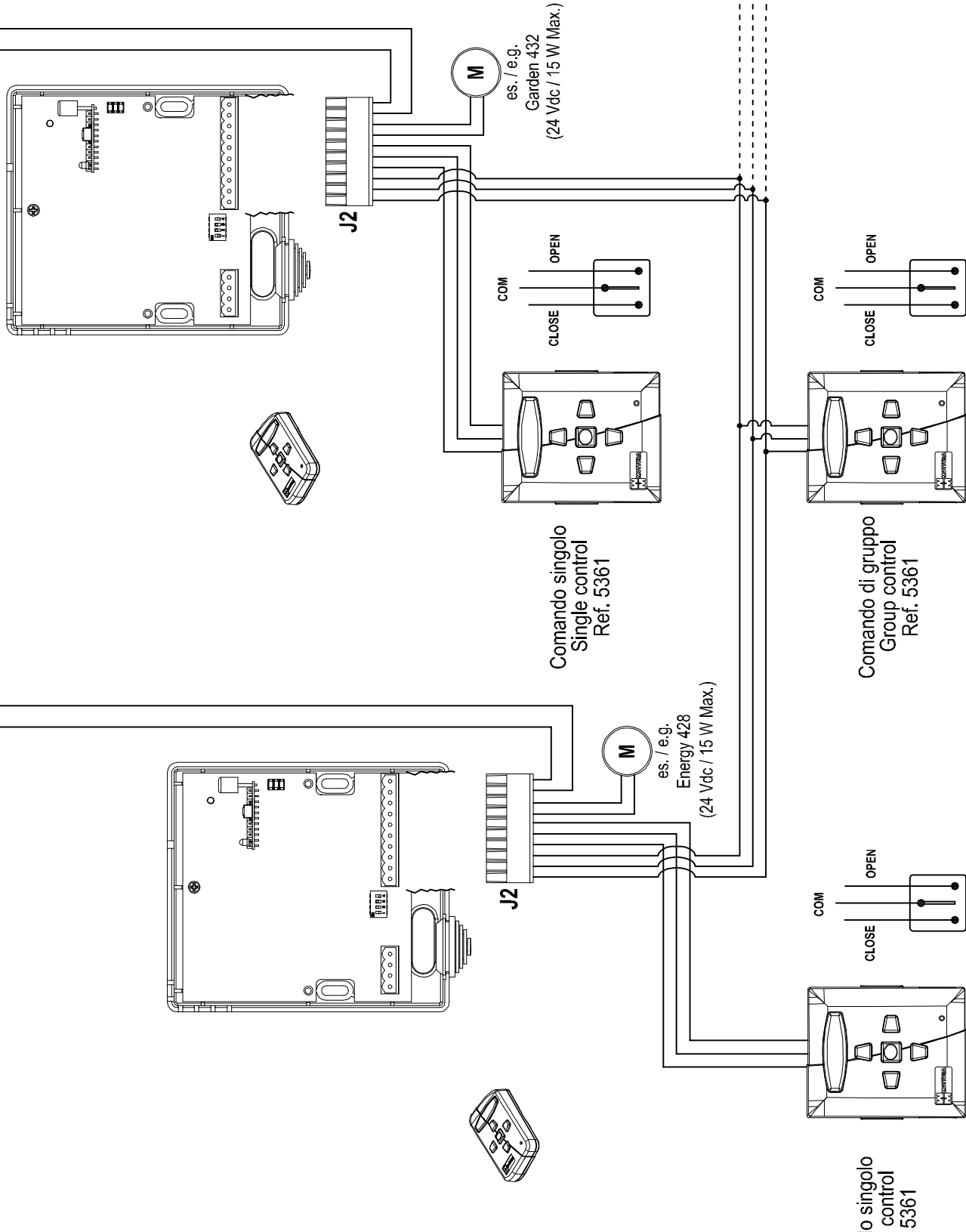



tende & scorritenda

5135

F

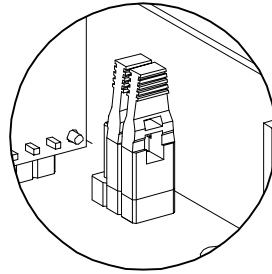
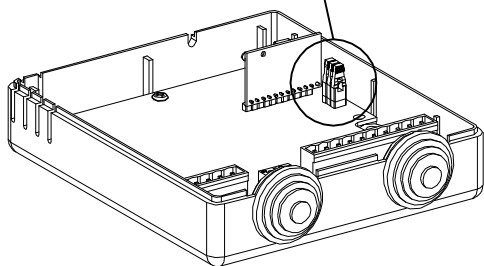
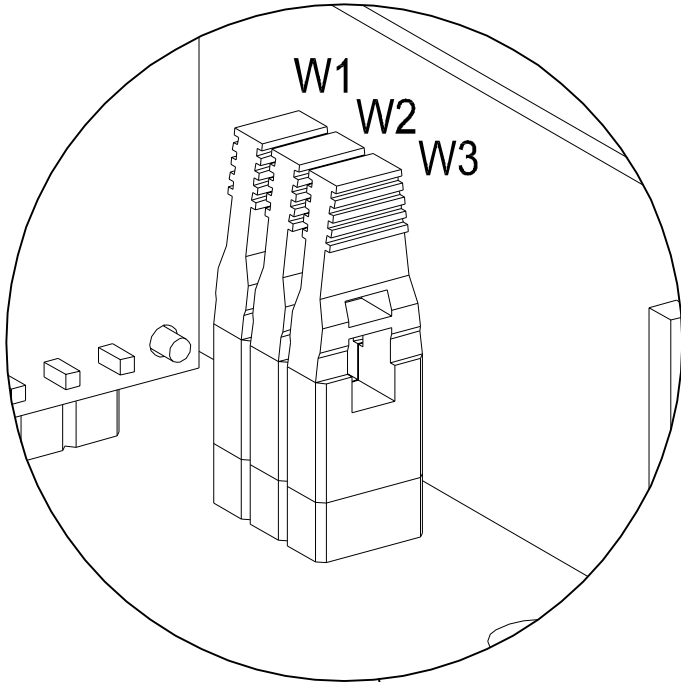

0,6 A Max

PLI' 353/4
SOFTBOX 437

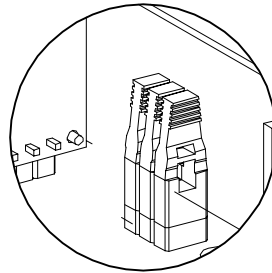

0,5 A Max

GARDEN 432
GARDEN 436

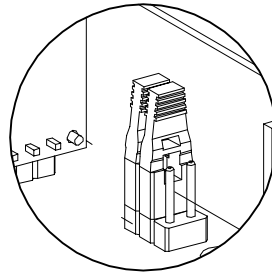

0,6 A Max

ENERGY 428
ROLLBOX 445
ROLLBOX 465
ROLLBOX 460

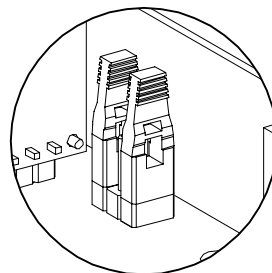

0,6 A Max

VENI' 16/25 mm

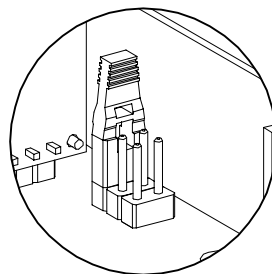

0,6 A Max

VENI' 16/25 mm

(solo orientamento)
(tilting only)
(uniquement orientation)
(solo orientacion)
(nur für Wendung)
(enkel orientatie)
(только наклон)

GARANZIA

I

La Mottura S.p.A. garantisce i propri prodotti contro difetti di materiali e di costruzione per un periodo pari a due anni dalla data di fatturazione. In caso di tali difetti riscontrati durante il periodo di garanzia, la Mottura S.p.A. a suo giudizio, riparerà o sostituirà i prodotti senza altri oneri di sorta. Per usufruire delle condizioni di garanzia il prodotto difettoso deve essere recapitato direttamente alla Mottura S.p.A. senza spese per la stessa.

La garanzia viene applicata esclusivamente sui prodotti Mottura S.p.A. e non è estendibile al progetto in cui essi sono inseriti.

La garanzia non viene applicata per problematiche risultanti da montaggio o collegamenti errati, mancato utilizzo delle relative istruzioni, modifiche non autorizzate, impiego al di fuori delle specifiche di funzionamento o danni subiti durante il trasporto.

Il montaggio dei prodotti Mottura S.p.A. deve essere effettuato da personale competente e qualificato.

La Mottura S.p.A. non può essere considerata responsabile per ogni eventuale danno che possa derivare o essere in qualche modo correlato con il possesso o l'utilizzo del prodotto da parte del cliente.

Le informazioni contenute in questa pubblicazione, fornite senza responsabilità da parte della Mottura S.p.A., sono soggette a modifiche senza obbligo di preavviso.

L'acquisto dei prodotti della Mottura S.p.A. implica l'accettazione integrale dei termini di garanzia.

Foro competente: Torino, Italy

WARRANTY

GB

Mottura S.p.A. guarantees its products against defects in materials and construction for two years starting on the invoice date.

If defects arise during the warranty period Mottura S.p.A. will, at its discretion, repair or replace products at no charge. To enforce the warranty terms, the defective product must be shipped postage paid directly to Mottura S.p.A.

The warranty applies only to Mottura S.p.A. products and cannot be extended to the project in which they are installed.

The warranty does not cover problems deriving from incorrect assembly or connections, failure to follow instructions, unauthorised changes, use other than as specified, or damage suffered during transport.

Mottura S.p.A. products must be assembled by trained and qualified personnel.

Mottura S.p.A. cannot be held liable for any damage caused by or related to the customer's possession or use of the product.

The information contained in this document is supplied by Mottura S.p.A. without liability, and is subject to change without notice.

The purchase of Mottura S.p.A. products implies the full and complete acceptance of these warranty terms.

Competent jurisdiction: Turin, Italy

GARANTIE

F

Mottura S.p.A. garantit ses produits contre tout défaut de matière première ou vice de fabrication pendant une durée de deux ans à compter de la date de facturation.

En cas de défaut pendant la période de garantie, Mottura S.p.A. pourra décider de réparer ou de remplacer les produits défectueux, sans autre forme de dédommagement. Pour bénéficier des conditions de garantie, le produit défectueux doit être retourné directement à Mottura S.p.A., en port payé.

La garantie n'est applicable qu'aux produits Mottura S.p.A. et ne peut en aucun cas être étendue au projet de l'installation.

La garantie n'est pas appliquée en cas de problèmes résultant : d'un montage ou d'un branchement erronés ; du non-respect des instructions de montage ou de branchement ; de modification sans autorisation préalable ; du non-respect des spécification de fonctionnement ; de dommages subis en cours de transport.

Le montage des produits Mottura S.p.A. doit être confié à un personnel compétent et qualifié.

Mottura S.p.A. ne peut être tenue pour responsable des dommages pouvant découler ou être, d'une façon ou d'une autre, liés à la possession ou à l'utilisation du produit par le client.

Les informations fournies dans ce document ne sont pas contractuelles et peuvent, à tout moment et sans préavis, subir des modifications.

L'achat des produits Mottura S.p.A. implique l'acceptation sans réserve des termes de la garantie.

Attribution de juridiction : Turin, Italie

GARANTIA

ES

Mottura S.p.A. garantiza sus propios productos respecto de defectos de los materiales y de fabricación por un periodo de dos años a contar de la fecha de facturación.

En caso de constatar la existencia de alguno de dichos defectos durante el periodo de la garantía, a su propio juicio Mottura S.p.A. reparará o sustituirá los productos sin gastos. Para gozar de los derechos otorgados por la garantía, el producto defectuoso debe ser enviado directamente a Mottura S.p.A., sin gastos para esta última.

La garantía se aplica exclusivamente a los productos Mottura S.p.A. sin que se extienda al proyecto en el cual han sido incluidos.

La garantía no se aplica por problemas derivados del montaje o de conexiones erróneas, por falta de aplicación de las respectivas instrucciones, por modificaciones efectuadas sin autorización ni por uso fuera de las especificaciones de funcionamiento o por daños sufridos durante el transporte.

El montaje de los productos Mottura S.p.A. debe ser efectuado por personal competente y cualificado.

Mottura S.p.A. no puede ser considerada responsable por ningún posible daño que pueda derivar o de cualquier manera relacionarse con la posesión o uso del producto de parte del cliente.

Las informaciones que se entregan en este documento no comportan responsabilidad para Mottura S.p.A. y quedan sujetas a modificaciones sin obligación de aviso previo.

La compra de los productos Mottura S.p.A. implica la aceptación integral de los términos en que se otorga esta garantía.

Tribunal competente: Turín, Italia

GARANTIE

D

Mottura S.p.A. gewährt für die eigenen Produkte eine Garantie gegen Material- und Herstellungsfehler mit einer Laufzeit von zwei Jahren ab dem Rechnungsdatum.

Falls diese Fehler im Garantiezeitraum festgestellt werden, wird Mottura S.p.A. nach eigenem Ermessen die Produkte reparieren oder austauschen und keinen weiteren Verpflichtungen unterliegen. Um die Garantiebedingungen in Anspruch zu nehmen, muss das defekte Produkt direkt an Mottura S.p.A. gesandt werden. Die Kosten für

den Versand übernimmt in diesem Fall der Kunde.

Die Garantie gilt ausschließlich für Mottura S.p.A. Produkte und ist nicht ausdehnbar auf das Projekt, in das sie integriert sind.

Die Garantie gilt nicht für Probleme infolge von Montage- und Anschlussfehlern, Nichtbeachtung der diesbezüglichen Anweisungen, nicht autorisierten Umbauten, unsachgemäßen Verwendungen oder Transportschäden.

Die Montage der Produkte von Mottura S.p.A. ist vom kompetenten Fachmann auszuführen.

Mottura S.p.A. haftet nicht für eventuelle Schäden, die sich aus dem Gebrauch des Produktes durch den Kunden ergeben oder damit in Zusammenhang stehen.

Die Angaben dieser Betriebsanleitung sind unverbindlich und können von Mottura S.p.A. jederzeit ohne Vorankündigung geändert werden.

Der Kauf von Produkten von Mottura S.p.A. beinhaltet die vollständige Anerkennung der Garantiebedingungen.

Gerichtsstand: Turin, Italy

GARANTIE

NL

Mottura S.p.A. garandeert haar producten tegen materiaal- en constructiefouten gedurende een periode van twee jaar vanaf de factuurdatum.

Indien tijdens de garantieperiode dit type defecten wordt geconstateerd, zal Mottura S.p.A. naar eigen oordeel de producten zonder extra kosten repareren of vervangen. Om de garantievoorwaarden te kunnen benutten, dient het defecte product rechtstreeks aan Mottura S.p.A. afgeleverd te worden, zonder kosten voor Mottura S.p.A.

De garantie is uitsluitend van toepassing op Mottura S.p.A. producten en kan niet worden uitgebreid tot het project waarin ze zijn opgenomen.

De garantie is niet van toepassing in geval van problemen die voortvloeien uit foutieve montage of aansluitingen, het niet in acht nemen van de betreffende aanwijzingen, wijzigingen waarvoor geen toestemming is verleend, gebruik dat buiten de werkingsspecificaties valt of schade veroorzaakt tijdens het vervoer.

De montage van de producten van Mottura S.p.A. moet verricht worden door ervaren en vakkundig personeel.

Mottura S.p.A. kan niet aansprakelijk worden geacht voor eventuele schade die kan voortvloeien uit of op enige wijze verband houdt met het bezit of het gebruik van het product door de klant.

De informatie in deze publicatie, verschaft zonder aansprakelijkheid van de kant van Mottura S.p.A., is onderhevig aan wijzigingen zonder verplichting van kennisgeving.

De aanschaf van de producten van Mottura S.p.A. brengt volledige aanvaarding van de garantievoorwaarden met zich mee.

Bevoegd forum: Turijn, Italië

ГАРАНТИЯ

RUS

Компания Mottura S.p.A. гарантирует качество своей продукции (материалы и конструкции) на два года с момента производства.

В случае обнаружения дефектов в период действия гарантии компания Mottura S.p.A. берёт на себя ответственность отремонтировать, либо заменить неисправную деталь без финансовых вложений со стороны клиента. Для того, чтобы воспользоваться условиями гарантии, неисправная часть должна быть отправлена обратно в Mottura S.p.A. за счёт компании.

Гарантия применяется исключительно к продукции Mottura S.p.A. и не распространяется только в том случае, если детали системы являются составной частью продукции другого производителя.

Гарантия на продукцию не распространяется в том случае, если проблемы вызваны в результате неправильной установки либо подключения, в результате не предполагаемых изменений в работе системы либо в результате транспортировки.

Установка продукции Mottura S.p.A. должна быть осуществлена компетентным и квалифицированным персоналом.

Mottura S.p.A. не несет ответственность за вред и ущерб, нанесённый людям либо предметам в результате неправильного использования продукции.

Информация о продукте, представленная в данной инструкции, с течением времени могут подвергаться изменениям. Компания Mottura S.p.A. не берёт на себя ответственность вносить изменения в уже предоставленный вниманию клиента каталог.

Приобретение продукции Mottura S.p.A. предполагает полное принятие условий гарантии клиентом.

Ответственный орган: Torino, Italy

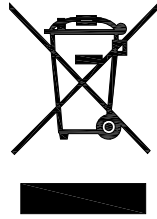

Questo simbolo indica che all'interno dell'Unione Europea il prodotto, alla fine del ciclo di vita, non può essere smaltito con i rifiuti urbani indifferenziati ma è soggetto a raccolta speciale. Verificare che il prodotto venga smaltito correttamente, in quanto uno smaltimento inappropriato potrebbe potenzialmente causare danni all'ambiente ed alla salute umana. Per ulteriori informazioni sullo smaltimento del prodotto, rivolgersi alle autorità locali competenti in materia, al servizio di smaltimento rifiuti oppure al negozio in cui il prodotto è stato acquistato.



This symbol means that in the European Union the product cannot be disposed of with undifferentiated urban waste at the end of its life cycle, but instead is subject to special collection. Make certain the product is disposed of correctly: improper disposal may be potentially harmful to the environment and to human health. For more information on disposal, contact local authorities, the waste disposal service, or the shop where the product was purchased.



Ce symbole indique qu'au sein de la Communauté européenne, à la fin de son cycle de vie ce produit ne doit pas être jeté dans les ordures ménagères mais qu'il doit faire l'objet d'une collecte séparée. Veiller à l'élimination correcte du produit car un traitement inapproprié peut entraîner des dommages à l'environnement et nuire à la santé de l'homme. Pour tout renseignement sur l'élimination du produit, contacter les instances locales compétentes, le service d'enlèvement et de retraitement des déchets ou le magasin où le produit a été acheté.



Este símbolo indica que en el ámbito de la Unión Europea, al finalizar su ciclo de uso, el producto no puede ser eliminado junto con los residuos urbanos indiferenciados sino que está sometido a una modalidad especial de recogida. Verificar que el producto sea correctamente tratado ya que un tratamiento inapropiado podría ser causa de daños para el medio ambiente y la salud humana. Para mayores informaciones acerca del tratamiento al que debe ser sometido el producto sírvase dirigirse a las autoridades locales competentes en la materia, al servicio de tratamiento de residuos o bien a la tienda en la que el producto ha sido adquirido.

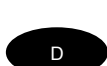

Dieses Symbol weist darauf hin, dass das Produkt innerhalb der Europäischen Union am Ende seines Lebenszyklus nicht mit den gemischt erfassten Siedlungsabfällen entsorgt werden kann, sondern gesondert zu erfassen ist. Es ist zu überprüfen, dass das Produkt ordnungsgemäß entsorgt wird, weil die unangemessene Entsorgung eine potentielle Schadensgefahr für die Umwelt und die menschliche Gesundheit bildet. Weitere Informationen über die Entsorgung des Produktes erhalten Sie bei den zuständigen Lokalbehörden, dem Abfallentsorgungsdienst oder der Verkaufsstelle, in der das Produkt erworben wurde.



Dit symbool geeft aan dat binnen de Europese Unie, het product aan het einde van zijn levenscyclus niet samen met het gewone afval verwerkt mag worden, maar speciaal ingezameld moet worden. Controleer of het product correct verwerkt wordt, aangezien een ongeschikte verwerking potentiële schade aan het milieu en de gezondheid kan veroorzaken. Wendt u zich voor meer informatie over de verwerking van het product, tot de plaatselijke instanties die ter zake bevoegd zijn, tot de afvalverwerkingsdienst of tot de winkel waar het product is gekocht.



Этот символ обозначает, что в пределах Европейского Союза, продукт, по истечении срока эксплуатации, не подлежит переработке совместно с бытовыми не дифференцированными отходами. Продукция является объектом специального отбора. Следует внимательно следить за правильностью процесса переработки продукта, во избежание нанесения ущерба окружающей среде и здоровью. Для дальнейшей информации о переработке продукта обращайтесь к органам, компетентным в данном вопросе, либо непосредственно в магазин, в котором был приобретен данный товар.

Mottura S.p.A.

Via XXV Luglio, 1 - 10090 San Giusto Canavese (To) - Italy

Tel. (0039) 0124.494949 - Fax. (0039) 0124.494918

Internet: www.mottura.com E-Mail: mottura@mottura.com



Prodotti conformi alle Direttive: 2006/95/CE "Bassa Tensione", 2004/108/CE "Compatibilità Elettromagnetica", 1995/5/CE "R&TTE" (ove prevista)



Products complying with the Directives: 2006/95/EC "Low Voltage", 2004/108/EC "Electromagnetic Compatibility", 1995/5/EC "R&TTE" (where foreseen)



Produits conformes avec les Directives: 2006/95 CE "Basse Tension", 2004/108/CE "Compatibilité électromagnétique", 1995/5/CE "R&TTE" (où prévu)



Productos conformes con los Directives: 2006/95/CE "Baja Tensión", 2004/108/CE "Compatibilidad Electromagnética" 1995/5/CE "R&TTE" (donde previsto)



Produkte in Übereinstimmung mit den Richtlinien: 2006/95/EG "Niederspannungsrichtlinie", 2004/108/EG "Elektromagnetische Verträglichkeit", 1995/5/EG "R&TTE" (wo vorausgesehen)



Producten conform met de Richtlijnen: Laagspanningsrichtlijn 2006/95/EG, EMC-richtlijn 2004/108/EG, "R&TTE" richtlijn 1995/5/EG (waar voorzien)



Изделия соответствуют Директивам: 2006/95/ЕС "Низком напряжении", 2004/108/ЕС "Электромагнитной совместимости", 1995/5/ЕС "радио- и телекоммуникационном оборудовании" (где предусмотрена)

Art. 5135

Manuale di istruzione, uso e manutenzione

Art. 5135

Instruction and maintenance manual

Art. 5135

Notice d'instructions, d'utilisation et d'entretien

Art. 5135

Manual de instrucciones, uso y mantenimiento

Art. 5135

Betriebsanleitung

Art. 5135

Handleiding voor bediening, gebruik en onderhoud

Art. 5135

Инструкция по применению. Эксплуатация и содержание

MOTTURA S.p.A.

Via XXV Luglio, 1

10090 - San Giusto Canavese (To) - Italia

Tel. (0039) 0124.49.49.49

Fax (0039) 0124.49.49.18

Internet: www.mottura.com

E-mail: mottura@mottura.com