

# Softbox 440

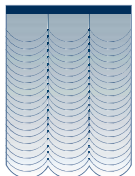

5.1.51

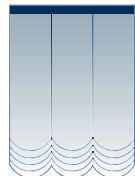

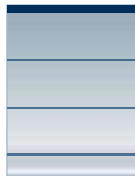
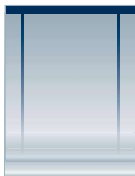

5.1.52

# Softbox 440

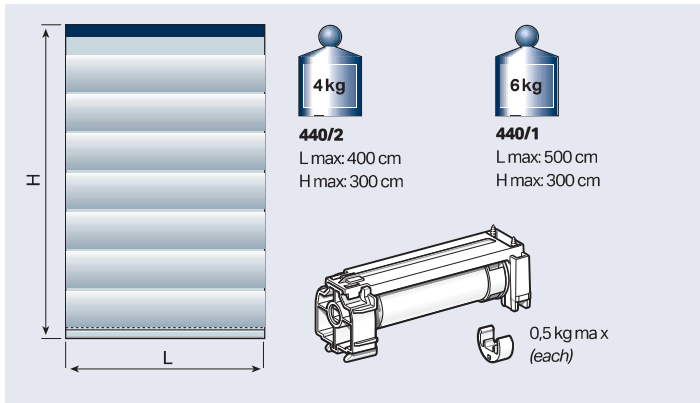
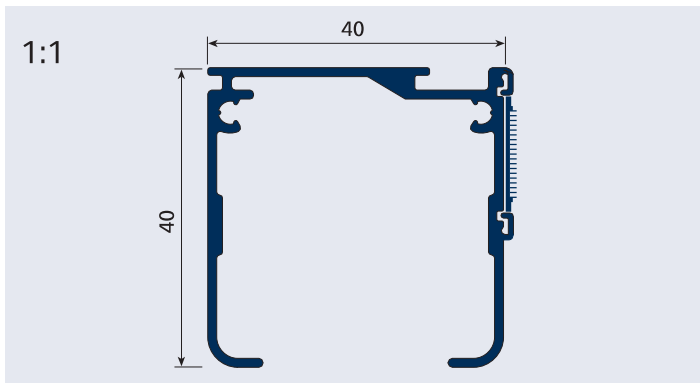
**USE****UTILIZZO - USE - USO  
USO - UTILISATION - ANWENDUNG  
GEBRUIK - ИСПОЛЬЗОВАНИЕ**

## SISTEMA COMPATTO PER TENDE A PACCHETTO INDICATO PER AMBIENTI DOMESTICI O PROFESSIONALI

**440/1:** azionamento con frizione demoltiplicata (1:5); Indicato per tendaggi con L max 500 cm ed H max 300 cm di peso non superiore a 6 kg.

**440/2:** azionamento con frizione diretta (1:1); Indicato per tendaggi con L max 400 cm ed H max 300 cm di peso non superiore a 3 kg.

Il sistema è dotato di cassonetto in alluminio con testate in materiale termoplastico antiurto. Il sollevamento avviene tramite rocchetti azionati da un meccanismo a frizione su cui si agisce tramite una catenella che determina il posizionamento della tenda.

I rocchetti avvolginastro sono dotati di sgancio per la rapida rimozione della tenda. Installazione a soffitto o a parete tramite appositi supporti a sbalzo.

## COMPACT SYSTEM FOR ROMAN BLINDS IDEAL FOR HOME AND OFFICE APPLICATIONS

**440/1:** geared-down clutch (1:5) action; Suitable for blinds max L 500 cm and max H 300 cm weight no more than 6 kg.

**440/2:** direct clutch (1:1) action; Suitable for blinds max. L 400 cm and max H 300 cm weight no more than 3 kg.

The system is equipped with an aluminium box with ends in impact resistant moulded plastic. Winding takes place by winders driven by a clutch mechanism worked by a chain-pull that determines the position of the blind. The tape winders are equipped with a release mechanism for quick blind removal. Ceiling or wall mounted by means of special extending brackets.

## SISTEMA COMPACTO DE ESTORES PLEGABLES, ADECUADO PARA AMBIENTES DOMÉSTICOS Y PROFESIONALES

**440/1:** accionamiento mediante embrague desmultiplicado (1:5); adecuado para cortinas con anchura máx. 500 cm y altura máx. 300 cm, de peso hasta 6 kg.

**440/2:** accionamiento mediante embrague directo (1:1); adecuado para cortinas con anchura máx. 400 cm y altura máx. 300 cm de peso hasta 3 kg.

El sistema está provisto de un cajón de aluminio con cabezales

de material termoplástico endurecido. La elevación se efectúa mediante carretes de recogida de cinta accionados por un mecanismo de embrague en el que se actúa mediante una cadena que determina el posicionamiento de la cortina. Los carretes de recogida están provistos de desenganche para la rápida desmontaje de la cortina.

Instalación en techo o en pared mediante soportes especiales alargables.

## SISTEMA COMPACTO PARA CORTINAS TIPO ESTORE INDICADO PARA AMBIENTES DOMÉSTICOS OU PROFISSIONAIS

**440/1:** Accionamento com embragem desmultiplicada na proporção de (1:5); Indicado para cortinados com larg. máx de 500 cm, alt máx. de 300 cm e peso não superior a 6 kg.

**440/2:** Accionamento com embragem directa (1:1); Indicado para cortinados com larg. máx de 400 cm, alt máx. de 300 cm e peso não superior a 3 kg. O sistema é provido de uma caixa de alumínio com tampas terminais de material termoplástico anti-choque.

A elevação é feita por bobines de enrolamento frontais accionadas por um mecanismo de embragem no qual se actua por meio de uma corrente que determina a posição da cortina.

As bobines são providas de um sistema de desengate para remoção rápida da cortina.

Instalação no tecto ou na parede com suportes salientes próprios.

## SYSTÈME COMPACT POUR STORES BATEAU CONÇU POUR LOCAUX RÉSIDENTIELS ET PROFESSIONNELS

**440/1:** actionnement par embrayage démultiplié (1:5). Conçu pour stores de L Max 500 cm et H Max 300 cm pour un poids maximum de 6 kg.

**440/2:** actionnement par embrayage direct (1:1). Conçu pour stores de L Max 400 cm et H Max 300 cm pour un poids maximum de 3 kg.

Le système est muni d'un caisson en aluminium avec embouts en matériau thermoplastique anti-choc. Le soulèvement est assuré par pignons d'enroulement du ruban, actionnés par un mécanisme à embrayage commandé par chaînette, qui détermine la position du store.

Les pignons d'enroulement sont dotés d'un dispositif de décrochage pour la dépose rapide du store. Installation au plafond ou murale sur supports spéciaux.

## KOMPAKTES RAFFROLLOSYSTEM, GEEIGNET FÜR WOHN- UND BÜROBEREICHE

**440/1:** Betätigung mit untersetzter Kupplung (1:5)

Für Rollos B max. 500 cm und H max. 300 cm, Gewicht max. 6 kg.

**440/2:** Betätigung mit Direktkupplung (1:1)

Für Rollos B max. 400 cm und H max. 300 cm, Gewicht max. 3 kg.

Das System ist mit einem Aluminiumkasten mit Seitenverkleidungen aus stoßfesten Kunststoffteilen ausgestattet. Der Aufzug erfolgt über Schnurspulen, die von einem Kupplungsmechanismus betätigt werden, der von der Zugkette angetrieben wird, mit der die Arretierposition des Rollos bestimmt wird. Die Schnurspulen sind mit einer Ausspannvorrichtung für eine problemlose Entfernung der Rollobahn versehen. Decken- oder Wandmontage mittels spezieller Überhangträger.

## COMPACT SYSTEEM VOOR VOUWGORDIJNEN GESCHIKT VOOR HUISELIJKE OMGEVINGEN OF WERKOMGEVINGEN

**440/1:** bediening met gereduceerde frictie (1:5)

Geschikt voor gordijnen met L max. 500 cm en H max. 300 cm met een gewicht van niet meer dan 6 kg.

**440/2:** bediening met directe frictie (1:1). Geschikt voor gordijnen met L max. 400 cm en H max. 300 cm met een gewicht van niet meer dan 3 kg.

Het systeem is voorzien van een aluminium bak met zijafdichtingen van stootbestendig thermoplastisch materiaal. Het optrekken gebeurt door middel van bandhaspels bediend

door een frictiemechanisme waarop men inwerkt door middel van een kettinkje dat de positionering van het gordijn bepaalt. De haspels zijn voorzien van een ontgrendelmechanisme voor het snelle verwijderen van het gordijn. Installatie op het plafond of op de wand door speciale overhangende steunen.

## КОМПАКТНАЯ СИСТЕМА ДЛЯ РИМСКИХ ШТОР, ПРЕДНАЗНАЧЕННАЯ ДЛЯ БЫТОВЫХ И ОФИСНЫХ ПОМЕЩЕНИЙ

**440/1** - приведение в действие с помощью короткого привода (1:5); предназначена для штор с  $D_{\text{макс.}} = 500$  см и  $V_{\text{макс.}} = 300$  см, весом не более 6 кг. **440/2** - приведение в действие с помощью прямого привода (1:1); предназначена для штор с  $D_{\text{макс.}} = 400$  см и  $V_{\text{макс.}} = 300$  см, весом не более 3 кг. Система оснащена алюминиевым боксом с торцевыми заглушками из противоударного термопластика. Подъем осуществляется с помощью наматывающих бобин, приводимых в действие фрикционным механизмом, который соединен с бобинами цепочкой, определяющей положение шторы. Бобины оборудованы специальным устройством для быстрого снятия шторы. Установка на потолки и стены с помощью особых кронштейнов.



### CARATTERISTICHE TECNICHE - SPECIFICATIONS CARACTERÍSTICAS - CARACTERÍSTICAS - CARACTÉRISTIQUES EIGENSCHAFTEN - KARAKTERISTIEKEN - ХАРАКТЕРИСТИКИ

- Cassonetto in lega d'alluminio estrusa 6060 T6 UNI 8278
- Larghezza 40 mm; altezza 40 mm
- Finitura superficiale verniciatura poliester bianco RAL 9016 lucido  
altri colori a richiesta
- Rocchetti dotati di sgancio per la rapida rimozione della tenda
- Supporti in acciaio armonico nichelati/acetali
- Accessori in acetali autolubrificante
- Peso fondotenda in lega d'alluminio UNI 6060, 4x40 mm
- Box in 6060 T6 UNI 8278 extruded aluminium alloy
- Width 40 mm; Height 40 mm
- Surface finish RAL 9016 painted white polyester polished available on request
- Winders equipped with release mechanism for quick blind removal
- Brackets in nickel-plated/acetel resin, matched steel
- Accessories in self-lubricating acetel resin
- Bottom rail weight in 4x40 mm UNI 6060 aluminium alloy
- Cajón en aleación de aluminio extrudido 6060 T6 UNI 8278
- Anchura 40 mm; Altura 40 mm
- Acabado de la superficie: pintura poliéster blanco RAL 9016 brillante  
otros colores bajo petición
- Carretes de recogida provistos de desenganche para el desmontaje rápido de la cortina
- Soportes en acero armónico niquelados/acetálicos
- Accesorios en acetálico autolubrificante
- Elemento inferior de la cortina en aleación de aluminio UNI 6060 de 4x40 mm
- Caixa de liga de alumínio extrudido 6060 T6 UNI 8278
- Largura 40 mm; Altura 40 mm
- Acabamento superficial: tinta de poliéster branca RAL 9016 polido  
outras cores a pedido
- Bobines de enrolamento providas de um sistema de desengate para remoção rápida da cortina
- Suportes de aço harmónico, niquelados/resina acetálica
- Acessórios de resina acetálica autolubrificante
- Peso para fundo de cortina de liga de alumínio UNI 6060, 4x40 mm

- Caisson en alliage d'aluminium extrudé 6060 T6 UNI 8278
- Largeur 40 mm; Hauteur 40 mm
- Finition superficielle: peinture polyester blanc RAL 9016 brillant  
autres couleurs sur demande
- Pignons d'enroulement munis d'un dispositif de décrochage pour la dépose rapide du store
- Supports en acier, nickelés/acétal
- Accessoires en acétal autolubrifiant
- Poids de tension du store en alliage d'aluminium UNI 6060, 4x40 mm
- Rollokasten aus fließgepresster Alu-Legierung 6060 T6 UNI 8278
- Breite 40 mm; Höhe 40 mm
- Oberflächenfinish: Polyesterlackierung Weiß RAL 9016 poliert  
andere Farben auf Anfrage
- Schnurspulen mit Ausspannvorrichtung für die problemlose Entfernung der Rollobahn
- Halterungen aus Saitenstahl, vernickelt, Acetal
- Zubehör aus gleitfähigem Acetal
- Unterrohr aus Alu-Legierung UNI 6060, 4x40 mm
- Bak van geëxtrudeerde aluminiumlegering 6060 T6 UNI 8278
- Breedte 40 mm; hoogte 40 mm
- Oppervlakteafwerking lakwerk wit polyester RAL 9016 gepolijst  
andere kleuren op aanvraag
- Haspels voorzien van ontgrendelmechanisme voor snelle verwijdering van het gordijn.
- Steunen van harmonisch staal, vernikkeld/acetal
- Accessoires van zelfsmarend acetal
- Gewicht onderaan gordijn van aluminiumlegering UNI 6060, 4x40 mm
- Профиль из экструдированного алюминиевого сплава 6060 T6 8278
- Длина 40 мм; Высота 40 мм
- Отделка поверхности: полиэфирная окраска в белый цвет RAL 9016 полированный  
другие цвета — по запросу
- Наматывающие бобины оборудованы механизмом для быстрого снятия штор
- Кронштейны стальные, никелированные, пластиковые
- Аксессуары из самосмазывающейся ацеталовой пластмассы
- Утяжелитель из алюминиевого сплава UNI 6060, 4x40 мм

## INGOMBRI

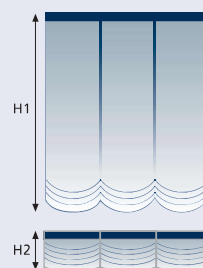

	H 1 cm	H 2 cm
100	23	
150	29	
200	35	
250	41	
300	47	
350	52	
400	58	

OVERALL DIMENSIONS  
ESPESORES  
DIMENSÃO  
ENCOMBREMENT  
RAUMBEDARF  
PAKKET  
ГАБАРИТЫ

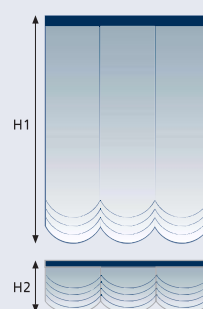

	H 1 cm	H 2 cm
100	40	
150	50	
200	60	
250	70	
300	80	
350	90	
400	100	





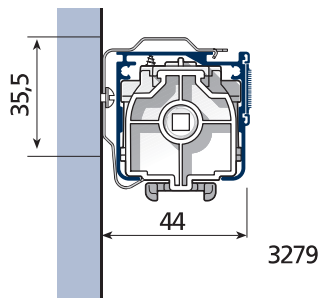
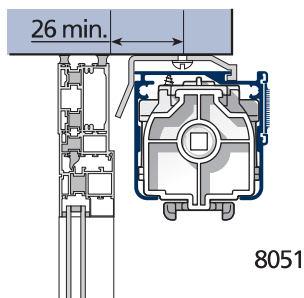

5.1.54

# Softbox 440

INSTALLAZIONE - INSTALLATION - INSTALACIÓN - INSTALAÇÃO  
 INSTALLATION - INSTALLATION - INSTALLATIE - УСТАНОВКА



SOFTBOX 440/1 L cm				
	3279	3272		
+ 60	2	2		
61 → 110	3	3		
111 → 165	4	4		
166 → 215	5	5		
216 → 265	6	6		
266 → 340	7	7		
341 → 365	8	8		
366 → 400	9	9		

SOFTBOX 440/2 L cm				
	3279	3272		
+ 60	2	2		
61 → 110	3	3		
111 → 165	4	4		
166 → 215	5	5		
216 → 265	6	6		
266 → 340	7	7		
341 → 365	8	8		
366 → 400	9	9		

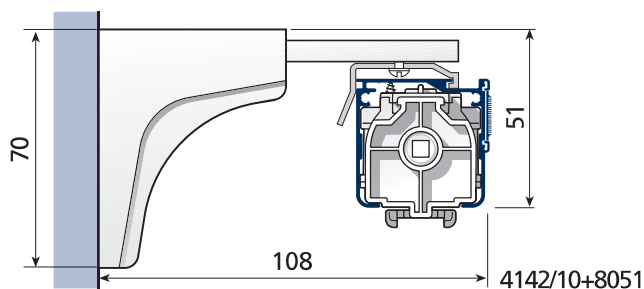
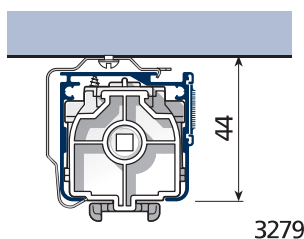

LAVAGGIO - WASHING - LAVADO - LAVAGEM  
 LAVAGE - WASCHEN - WASSEN - ЧИСТКА

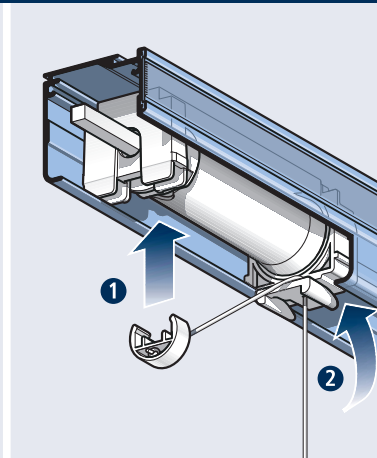
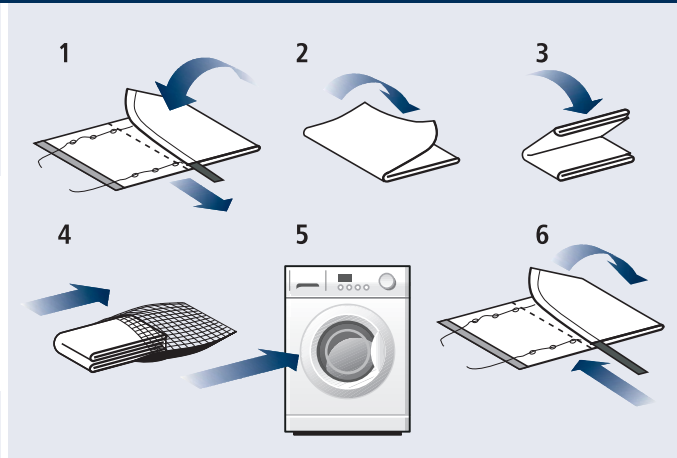
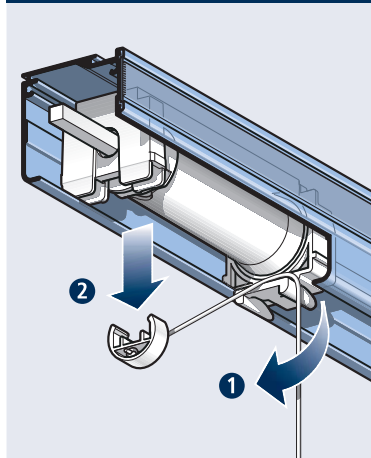

TRASLAZIONE ROCCHETTI - ADJUSTABLE WINDING SPOOLS - TRANSLACIÓN RECOGEDORES - DESLOCAÇÃO DAS BOBINES  
 TRANSLATION DES PIGNONS - SPULENBETÄTIGUNG - VERPLAATSING HASPELS - ЧРЯТИЕ БОБИН

