

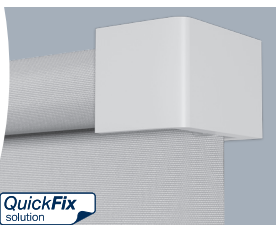

7.1.2

Slow 1925

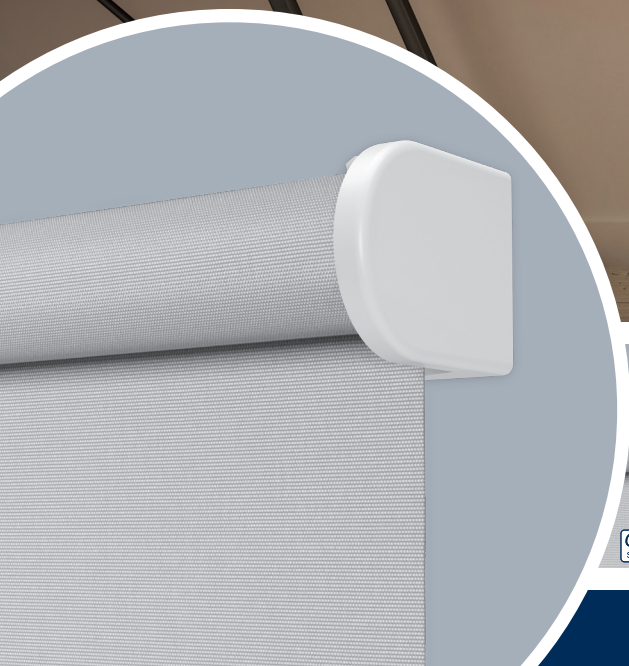

QuickFix
solution

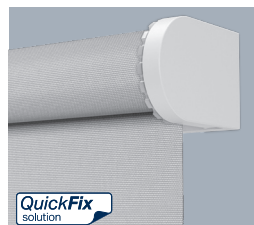

QuickFix
solution

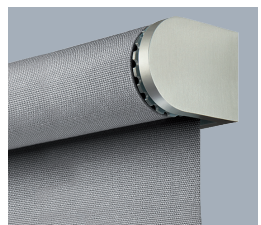



CARATTERISTICHE TECNICHE - SPECIFICATIONS
CARACTERÍSTICAS - CARACTERÍSTICAS - CARACTÉRISTIQUES
EIGENSCHAFTEN - KARAKTERISTIEKEN - ХАРАКТЕРИСТИКИ

TENDA A RULLO - AZIONAMENTO A MOLLA DECELERATA

Tipo di applicazione:

- Verticale
- Inclinata
- Lucernari

Ambiente di applicazione:

- Interno
- Diretto su serramento

Tipo di tessuto:

- Filtrante
- Dim Out
- Oscurante

Testate laterali:

- In termoplastico
- In termoplastico predisposte per l'aggancio di guide laterali
- In alluminio

Rullo di avvolgimento:

- Ø23 mm in alluminio estruso 6060 T60 UNI 8278

Guide laterali:

- In filo perlon Ø1,5 mm

Fondale:

- Tondo Ø15 mm in alluminio estruso 6060 T60 UNI 8278 e corredato di tappi laterali in materiale termoplastico
- Tondo Ø15 mm in alluminio estruso 6060 T60 UNI 8278 e corredato di tappi laterali in materiale termoplastico con occhioli per scorrimento della guida

Colore:

- Bianco RAL 9016 lucido
 - Nero RAL 9005 lucido
 - Bronzo
 - Argento anodizzato
 - Cromato
- Altri colori a richiesta

Comando:

- A molla decelerata

Fissaggio superiore:

- A soffitto/parete con staffe in alluminio estruso 6060 T60 UNI 8278
- A soffitto/parete con mensole in termoplastico

Dimensioni:

- Con tubo avvolgitore in alluminio 6060 T60 UNI 8278 Ø23 mm - Max L 160 x H 260 cm

ROLLER BLIND - OPERATED BY DECELERATED SPRING

Applications:

- Vertical
- Inclined
- Skylights

Ambience

- Interior
- Frames

Fabrics:

- Filtering
- Dim Out
- Black-out

Brackets

- Thermoplastic brackets
- Thermoplastic brackets designed to hook up the side guides
- In aluminum

Winding Tube:

- Ø23 mm T6060 T6 UNI 8278 aluminium tube

Lateral side guides:

- Perlon wire Ø1,5 mm

Bottom Bar

- 6060 T60 UNI 8278 extruded aluminium round shape Ø15 mm with thermoplastic endcap
- 6060 T60 UNI 8278 extruded aluminium round shape Ø15 mm with thermoplastic endcap with eyelets for sideguides

Colours:

- RAL 9016 white polished
- RAL 9005 black polished
- Bronze
- Silver anodized
- Chrome

Available on request

Operating:

- Decelerated spring

Upper fixing:

- Die-cast aluminium wall/ceiling brackets
- Thermoplastic wall/ceiling brackets

Suggested dimensions:

- With aluminium winding tube 6060 T60 UNI 8278 Ø23 Max L 160 x H 260 cm

CORTINA ENROLLABLE - ACCIONAMENTO PARA RESORTE DESACELERADO

Uso:

- Vertical
- Inclinada
- lucernarios

Ambiente:

- Interior
- En la ventana

Tejidos:

- Reflectante
- Filtrante
- Obscureciente

Cabezales:

- Termoplastico
- Termoplastico a prueba de golpes diseñado para enganchar las guías laterales
- En aluminio

Tubo de enrolamento:

- Ø23 mm en aleación de aluminio 6060 T60 UNI 8278

Gujas laterales:

- Hilo perlon Ø1,5 mm

Contrapeso:

- Redondo Ø15 mm en aleación de aluminio 6060 T60 UNI 8278 con tapones en termoplástico
- Redondo Ø15 mm en aleación de aluminio 6060 T60 UNI 8278 con tapones en termoplástico y ojos para cables laterales

Colores

- Bianco RAL 9016 brillante
- Negro RAL 9005 brillante
- Bronce
- Plata
- Cromado

Otros colores bajo petición

Mando:

- Muelle desmultiplicada

Top fijación:

- Techo/pared con soportes en aluminio 6060 T60 UNI 8278
- Techo/pared con tapa estética termoplástica

Rendimiento

- Tubo de enrolamento aluminio Ø23 mm - Max L 160 x H 260 cm

CORTINAS DE ROLO - ACCIONAMENTO PARA RESSORTE COM RALENTÍ

Uso:

- Vertical
- Inclinada
- Clarabóias

Ambientes:

- Interior
- Na janela

Tecidos:

- Reflexivo
- Filtrante
- Obscurecedor

Soportes laterais:

- Termoplastico
- Termoplastico desenhado para ligar as guías laterais
- Em alumínio

Tubo de enrolamento:

- Ø23 mm en liga de aluminio 6060 T60 UNI 8278

Guias laterais:

- Fío perlon Ø1,5 mm

Contrapeso:

- Redondo Ø15 mm em liga de aluminio 6060 T60 UNI 8278 com tapas em termoplastico
- Redondo Ø15 mm em liga de aluminio 6060 T60 UNI 8278 com tapas em termoplastico e orificios para cabos laterais

Cores:

- Branco RAL 9016 polido
- Preta RAL 9005 polido
- Bronze
- Prata
- Cromado

Outras cores a pedido

Mando:

- Mola desmultiplicada





7.1.4

Slow 1925



CARATTERISTICHE TECNICHE - SPECIFICATIONS
CARACTERÍSTICAS - CHARACTERÍSTICAS - CARACTÉRISTIQUES
EIGENSCHAFTEN - KARAKTERISTIEKEN - ХАРАКТЕРИСТИКИ

Tope fixação:

- Teto/parede com soportes de alumínio 6060 T60 UNI 8278
- Teto/parede com tapa estética termoplástica

Rendimento:

- Tubo de enrolamento de alumínio ø23 mm - Max L 160 x H 260 cm

STORE A ROLEAU - ACTIONEE PAR RESSORT DECELERE**Utilisation:**

- Vertical
- Incliné
- Lucarnes

Environnement:

- Intérieur
- Directement sur la fenêtre

Tissus:

- Filtrant
- Dim Out
- Obscurcissant

Supports lateraux:

- Termoplastique
- Termoplastique conçu pour raccorder les guides latéraux
- Aluminium

Tube enrouleur:

- Ø23 mm en aluminium extrudé 6060 T60 UNI 8278

Guides latéraux:

- En fil de perlon ø1,5 mm

Barre de lestage:

- Rond ø15 mm en aluminium extrudé 6060 T60 UNI 8278 équipé de capuchons latéraux en matière thermoplastique
- Rond ø15 mm en aluminium extrudé 6060 T60 UNI 8278 équipé de capuchons latéraux en matière thermoplastique avec œil pour faire glisser le câble

Couleurs:

- Blanc RAL 9016 brillant
 - Noir RAL 9005 brillant
 - Bronze
 - Argent anodisé
 - Chrome
- Autres couleurs sur demande

Drive:

- Ressort déceleré

Fixation supérieure:

- Plafond/mur avec supports en aluminium 6060 T60 UNI 8278
- Plafond/mur avec supports en thermoplastique

Taille maximale:

- Avec tube en aluminium 6060 T60 UNI 8278 - ø23 mm Max L 160 x H 260 cm

ROLLOS BEDIENUNG MIT LANGSAMLAUFENDE FEDER**Anwendung:**

- Vertikal
- Dachfenster
- Oberlicht

Anwendungsumgebung:

- Innenliegend
- Rahmen

Stoffe:

- Halbtransparent
- Verdunkelnd
- Außenbereich

Seitliche Träger:

- In Thermoplast
- In Thermoplast für Pendelsicherung

geëignet

- In Aluminium

Rollo Welle:

- Ø23 mm in extrudiertes Aluminium 6060 T60 UNI 8278

Pendelsicherungen:

- Mit Perlonschnur ø1,5 mm

Beschwerung:

- Extruiertes Aluminium runde Form ø15 mm 6060 T60 UNI 8278 mit thermoplast Enddeckel
- Extruiertes Aluminium runde Form ø15 mm 6060 T60 UNI 8278 mit thermoplast Enddeckel mit Öse für Pendelsicherung

Farbe:

- Weiß RAL 9016 poliert;
- Schwarz RAL 9005 poliert
- Bronze
- Silber eloxiert
- Chrome

Andere Farben auf Anfrage

Bedienung:

- Langsam laufende Feder

Obere Befestigung:

- Druckguss Aluminium 6060 T60 UNI 8278
- Edelstahl AISI 316 Decke/Wand Montage mit thermoplast Abdeckungen

Abmessungen:

- Mit Rohrwelle ø23 mm in Aluminium 6060 T60 UNI 8278 ø23 mm Max L 160 x H 260 cm

ROLGORDIJN BEDIEND MET VERTRAAGDE VEER**Gebruik:**

- Verticaal
- Schuin
- Koepel

Omgeving:

- Binnen
- Direct op het raam

Doeken:

- Filterend
- Dim Out
- Verduisterend

Laterale einddeksels (Laterale steunen):

- Thermoplastic
- Thermoplastic voor aansluiting zijgeleidingen
- In aluminium

Oprolbuis:

- Ø23 mm in geëxtrudeerd aluminium 6060 T60 UNI 8278

Zijgeleidingen:

- Met perlon kabel ø1,5 mm

Onderlat:

- Rond in geëxtrudeerd aluminium 6060 T60 UNI 8278 met eindkappen in thermoplastic
- Rond in geëxtrudeerd aluminium 6060 T60 UNI 8278 met eindkappen in thermoplastic met oog voor kabelgeleiding

Kleuren:

- Wit RAL 9016 gepolijst
- Wart RAL 9005 gepolijst
- Brons
- Geanodiseerd aluminium
- Chroom

Andere kleuren op aanvraag

Bediening:

- Vertraagde veer

Bevestiging bovenkant (Bevestiging**boven):**

- Plafond / muur met steunen in aluminium 6060 T60 UNI 8278
- Plafond / muur met steunen in thermoplastische

Maximale afmeting:

- Met buis in aluminium 6060 T60 UNI 8278 ø23 mm Max L 160 x H 260 cm

РУЛОННАЯ ШТОРА С ПРИВЕДЕНИЕМ В ДЕЙСТВИЕ ПРИ ПОМОЩИ ЗАМЕДЛЕННОЙ ПРУЖИНЫ**Установка:**

- Вертикальная
- Наклонная
- Для мансардных окон

Помещения:

- Внутренние
- На раму

Вид ткани:

- Фильтрующий
- «Димаут»
- Затемняющий

Боковые крепления:

- из термопластика
- из литого-прессованного алюминиевого сплава, предрасположенные к монтажу боковых направляющих
- В алюминиевых

Наматывающая труба:

- Ø23 мм из экструдированного алюминиевого сплава 6060 T60 UNI 8278

Боковые направляющие:

- из перлоновой нити 1,5 мм

Утяжелитель:

- Круглый ø15 мм из экструдированного алюминиевого сплава 6060 T60 UNI 8278 с боковыми заглушками из термопластика
- Круглый ø15 мм из экструдированного алюминиевого сплава 6060 T60 UNI 8278 с боковыми заглушками из термопластика с отверстиями для скольжения направляющих

Цвет:

- RAL 9016 полированный
- черный цвет RAL 9005 полированный
- Бронзовый
- Анодированный серебряный
- Хром

другие цвета — по запросу

Управление:

- замедленной пружиной

Верхнее фиксирование:

- к потолку/к стене скобами из литого-прессованного алюминиевой трубе 6060 T60 UNI 8278
- к потолку/к стене скобами из термопластика

Максимальные размеры:

- при наматывающей алюминиевой трубе 6060 T60 UNI 8278 ø23 мм Ш 160x В 260 см

kg PESO RACCOMANDATO - RECOMMENDED WEIGHT - PESO RECOMENDADO - PESO RECOMENDADO
POIDS RECOMMANDÉ - AUFROLLGEWICHT - VEERBELASTING - РЕКОМЕНДОВАННЫЙ ВЕС

Slow 1925

H/L	50	60	70	80	90	100	120	140	160
100	550 g	550 g	550 g	550 g	550 g	550 g	550 g	550 g	330 g
120	550 g	550 g	550 g	550 g	550 g	550 g	550 g	550 g	330 g
140	550 g	550 g	550 g	550 g	550 g	550 g	550 g	550 g	150 g
160	330 g	550 g	550 g	550 g	550 g	550 g	550 g	330 g	150 g
180	330 g	550 g	550 g	550 g	550 g	550 g	550 g	330 g	150 g
200	330 g	550 g	550 g	550 g	550 g	550 g	550 g	330 g	150 g
220		550 g	550 g	550 g	550 g	550 g	330 g	330 g	150 g
240		550 g	550 g	550 g	550 g	330 g	330 g	330 g	150 g
260		550 g	550 g	550 g	330 g	330 g	330 g	150 g	150 g

Slow 1925 QuickFix

H/L	50	60	70	80	90	100	120	140	160
100	330 g	330 g	330 g	330 g	330 g	330 g	330 g	330 g	330 g
120	330 g	330 g	330 g	330 g	330 g	330 g	330 g	330 g	330 g
140	330 g	330 g	330 g	330 g	330 g	330 g	330 g	330 g	150 g
160	330 g	330 g	330 g	330 g	330 g	330 g	330 g	330 g	150 g
180	330 g	330 g	330 g	330 g	330 g	330 g	330 g	330 g	150 g
200		150 g	150 g	150 g	150 g	150 g	150 g	150 g	150 g
220		150 g	150 g	150 g	150 g	150 g	150 g	150 g	150 g
240		150 g	150 g	150 g	150 g	150 g	150 g	150 g	150 g
260		150 g	150 g	150 g	150 g	150 g	150 g	150 g	150 g

INSTALLAZIONE - INSTALLATION - INSTALACIÓN - INSTALAÇÃO - INSTALLATION - INSTALLATION - INSTALLATIE - УСТАНОВКА

SLOW 1925

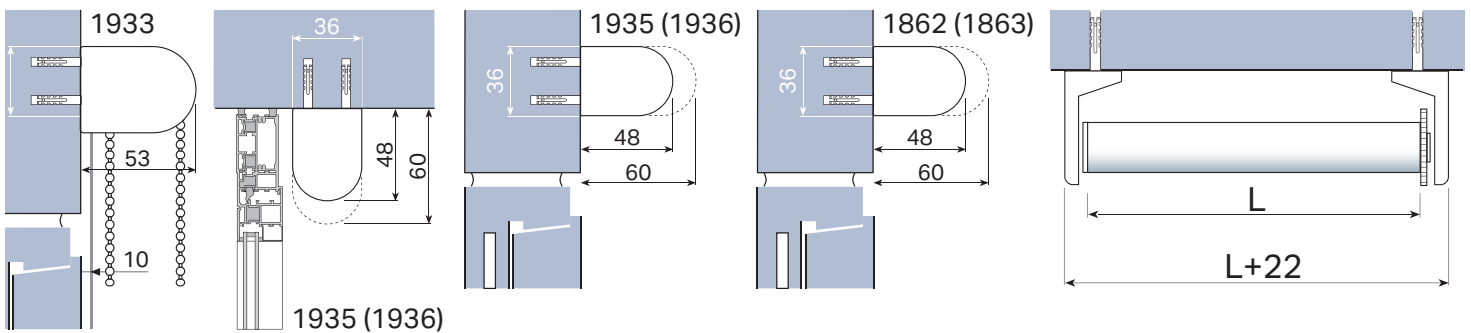

SLOW 1925 QUICKFIX

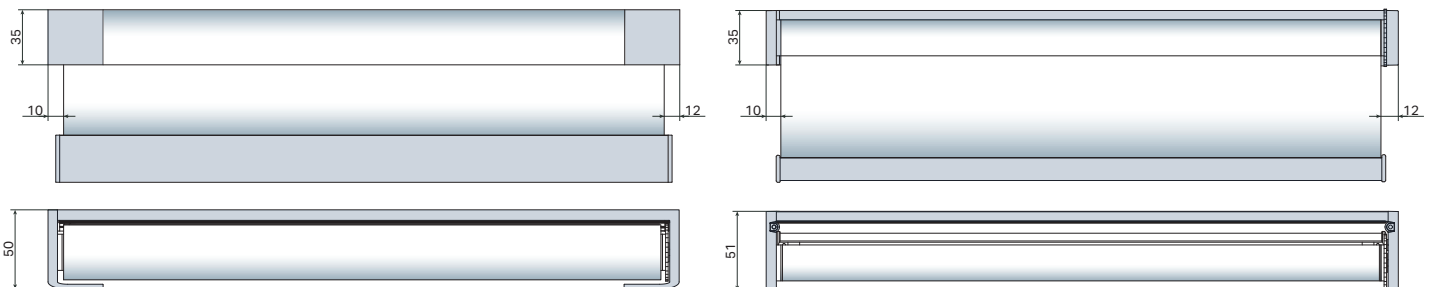

QUICKFIX

QuickFix è la soluzione Mottura per installare una tenda a rullo sia con azionamento a catenella che a molla decelerata, direttamente sul serramento di una finestra o di una porta finestra senza forare il serramento in alluminio o pvc, mantenendo intatte le caratteristiche di isolamento e la garanzia del serramento.

QuickFix is the Mottura solution to install a chain or decelerated spring operating directly on the frame of a window or door without drilling the aluminum or PVC surface while keeping the insulation characteristics and in order to maintain the guarantee of the window or door.

QuickFix es la solución de Mottura para instalar una cortina enrollable con funcionamiento tanto de cadena como de resorte desacelerado, directamente en el marco de una ventana o puerta ventana sin perforar el marco de aluminio o PVC, manteniendo las características de aislamiento y la garantía de la ventana.

QuickFix é a solução Mottura para a instalação de um estore de enrolar com funcionamento por cadeia e mola desacelerada, diretamente no caixilho de uma janela ou porta francesa sem furar o caixilho de alumínio ou PVC, mantendo as características de isolamento e a garantia da janela.

QuickFix est la solution Mottura pour installer un store enrouleur à fonctionnement à la fois chaîne et ressort ralenti, directement sur le cadre d'une fenêtre ou porte-fenêtre sans percer le cadre aluminium ou PVC, tout en conservant les caractéristiques d'isolation et la garantie de la fenêtre.

QuickFix ist die Mottura-Lösung für die Installation eines Rollos mit Ketten- und verzögerter Federbedienung direkt am Rahmen eines Fensters oder einer Fenstertür, ohne den Aluminium- oder PVC-Rahmen zu bohren, wobei die Isoliereigenschaften und die Garantie des Fensters erhalten bleiben.

QuickFix is dé oplossing van Mottura voor het installeren van een rolgordijn met zowel ketting- als vertraagde veerbediening, direct op het kozijn van een raam of openslaande deur zonder boren in het aluminium of PVC kozijn, met behoud van de isolerende eigenschappen en de garantie van het raam.

QuickFix — это решение Mottura для установки рулонных штор с цепным и замедленным пружинным приводом непосредственно на оконную раму или французскую дверь без сверления отверстий в алюминиевой или ПВХ-раме с сохранением изоляционных характеристик и гарантии на окно.



7.1.6

Slow 1925

DECELERATORE - DECELERATOR SYSTEM - SISTEMA DESACELERADOR - DESACELERADOR - DÉCÉLERATEUR - VERZÖGERUNGSSYSTEM - VERTRAGINGSMECHANISME - ЗАМЕДЛИТЕЛЬ

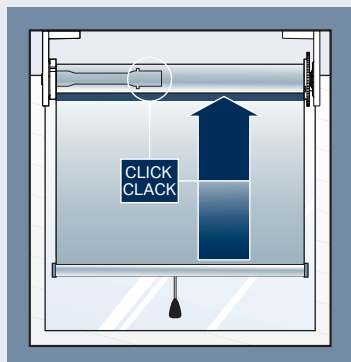

• La molla delle tende «Slow» è dotata di un sistema di decelerazione che permette di regolare la velocità di risalita della tenda. Le versioni con tubo $\varnothing 36$ mm sono dotate di un dispositivo anti-shock brevettato che interviene quando la velocità di risalita della tenda diventa eccessiva (errata precarica della molla). Un caratteristico «click-clack» segnala l'intervento del dispositivo anti-shock.

• The spring used on «Slow» blinds is equipped with a deceleration system so that the rolling up speed of the blind can be regulated. On the versions with a $\varnothing 36$ mm tube the deceleration system is equipped with a patented anti-shock device that is triggered in the event of incorrect spring pre-loading. When the anti-shock device cuts in it is signalled by a characteristic «click-clack».

• El resorte de las cortinas «Slow» está provisto de un sistema de desaceleración que permite regular la velocidad de subida de la cortina. En las versiones con tubo $\varnothing 36$ mm, el sistema de desaceleración está provisto de un dispositivo anti-shock patentado, que interviene en caso de efectuarse una pre-carga errónea del resorte. La intervención del dispositivo anti-shock es señalado mediante un característico «click-clack».

• A mola das cortinas «Slow» é provida de um sistema de desaceleração que permite ajustar a velocidade de enrolamento da cortina. Nas versões com tubo de $\varnothing 36$ mm o sistema de desaceleração está equipado com um dispositivo anti-choque, patenteado, que actua em caso de pré-carga errada da mola. A actuação do dispositivo anti-choque é sinalizada pela audição de um «clique-claque» característico.

- Le ressort des systèmes «Slow» est doté d'un dispositif de décélération qui permet de moduler la vitesse d'ouverture du store. Dans les versions avec tube de $\varnothing 36$ mm, le système de décélération est doté d'un dispositif antichoc breveté qui intervient en cas de précharge erronée du ressort. L'intervention du dispositif antichoc est signalée par l'émission d'un «clic-clac» sonore caractéristique.
- Die Feder der Rollos «Slow» ist mit einem Verzögerungssystem ausgestattet, das die Regulierung der Aufziehggeschwindigkeit des Rollos erlaubt. Bei den Versionen mit einem Rohrwellen-Durchmesser von 36 mm ist das Verzögerungssystem mit einer Stoßschutzvorrichtung ausgestattet, die bei falscher Federvorspannung anspricht. Die Auslösung der Stoßschutzvorrichtung wird von einem typischen Klickgeräusch angezeigt.
- De veer van de «Slow» gordijnen is voorzien van een afremsysteem dat voor regulering van de ophaalsnelheid van het gordijn zorgt. Bij de versies met buis $\varnothing 36$ mm, is het afremsysteem voorzien van een gepatenteerd anti-shock mechanisme dat ingrijpt in geval van foutieve voorspanning van de veer. De activering van het anti-shock mechanisme wordt gemeld door een karakteristiek «klik-klak» geluid.
- Пружина для систем «Slow» оснащена устройством торможения (замедления), которая позволяет регулировать скорость поднятия шторы. Модели, в которых используются трубы диаметром 36, оснащены запатентованным устройством anti-shock, которое начинает действовать в случае ошибочного предварительного натяжения пружины. Устройство anti-shock оснащено параметром «click-clack».

APPLICAZIONE PER LUCERNARI - SKYLIGHTS - LUCERNARIOS - JARDINS DE INVERNO - COUPOLLES - DACHFENSTER - KOPELS - ПРИМЕНЕНИЕ ДЛЯ МАНСАРДНЫХ ОКОН

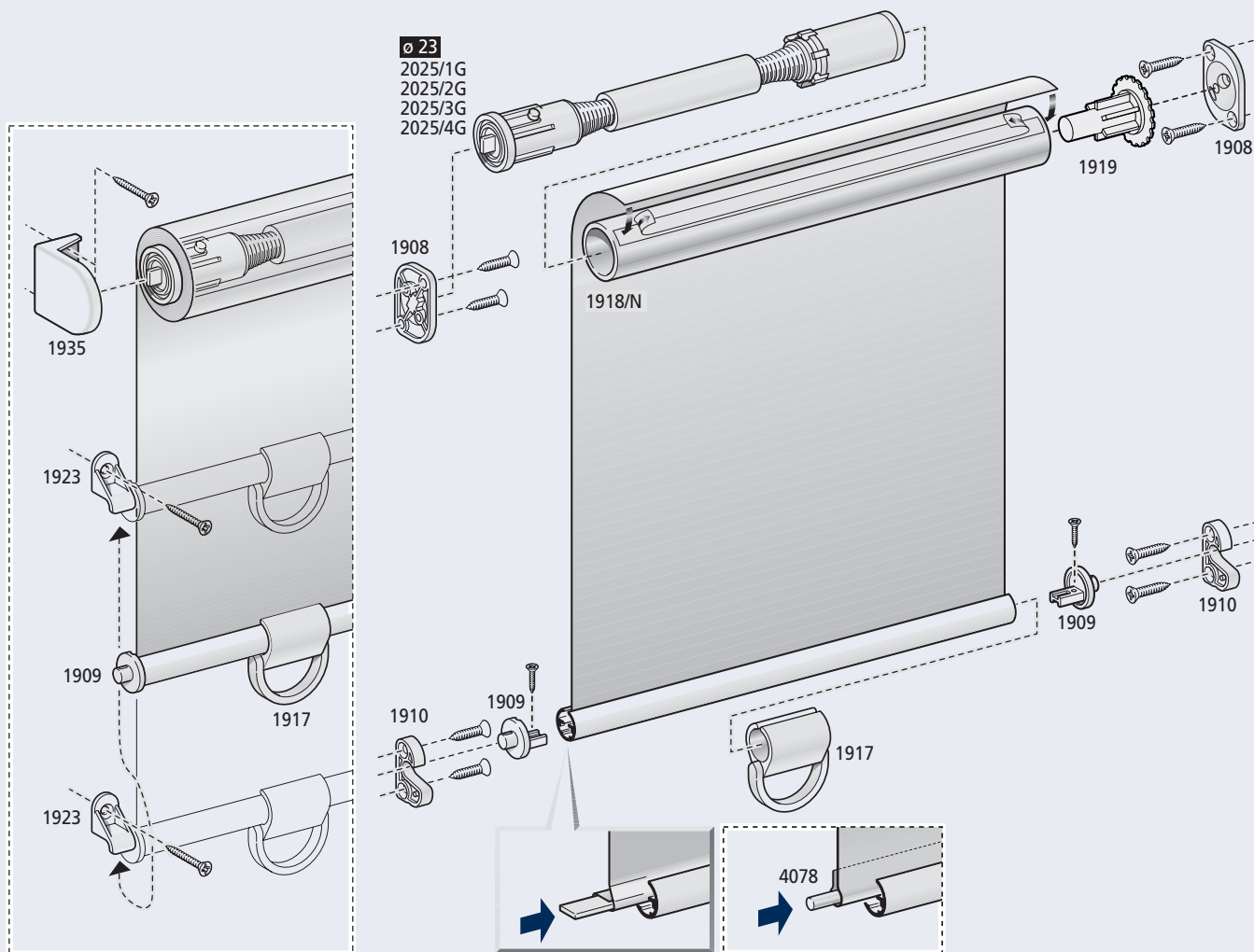

INSERIMENTO E RIMOZIONE DEL RULLO - ROLLER INSERTION AND REMOVAL - INTRODUCCIÓN Y EXTRACCIÓN DEL RODILLO - INTRODUÇÃO E REMOÇÃO DO ROLO POSE ET ENLÈVEMENT DU ROULEAU - EINSETZEN UND ENTFERNEN DES ROLLOS - PLAATSEN EN AFNEMEN VAN DE ROL - УСТАНОВКА И СНЯТИЕ РУЛОНА

- Per inserire e rimuovere il rullo, far rientrare il perno di sostegno ruotando la ruota dentata.
- To insert and remove the roller, pull in the support pin by turning the toothed wheel.
- Para introducir y extraer el rodillo, hacer que se introduzca hacia dentro el eje del soporte girando la rueda dentada.

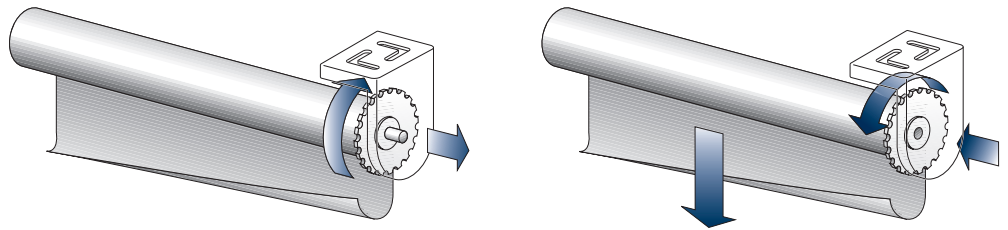

- Para introduzir e remover o rolo, empurrar o perno de apoio para dentro, rodando a roda dentada.
- Pour mettre et enlever le rouleau dans les supports, tourner à la rouette dentée.
- Für das Einsetzen und Entfernen des Rollos, lassen Sie den Trägerbolzen wieder einrücken, indem sie das Zahnrad drehen.
- Om de rol in de steunen te plaatsen of af te halen, draaien met het tandwiel.
- Для того, чтобы установить или удалить рулон, необходимо вставить опорный стержень и повернуть зубчатое колесо.

REGOLAZIONE VELOCITÀ DI RISALITA - HOW TO REGULATE WINDING SPEED - COMO REGULAR LA VELOCIDAD DE ENROLLAMIENTO - REGULAÇÃO DA VELOCIDADE DE ENROLAMENTO - RÉGLAGE DE LA VITESSE - EINSTELLUNG DER AUFROLLGESCHWINDIGKEIT - REGELING VAN DE OPROLSNELHEID - РЕГУЛИРОВКА СКОРОСТИ ПОДЪЯТИЯ ШТОРЫ

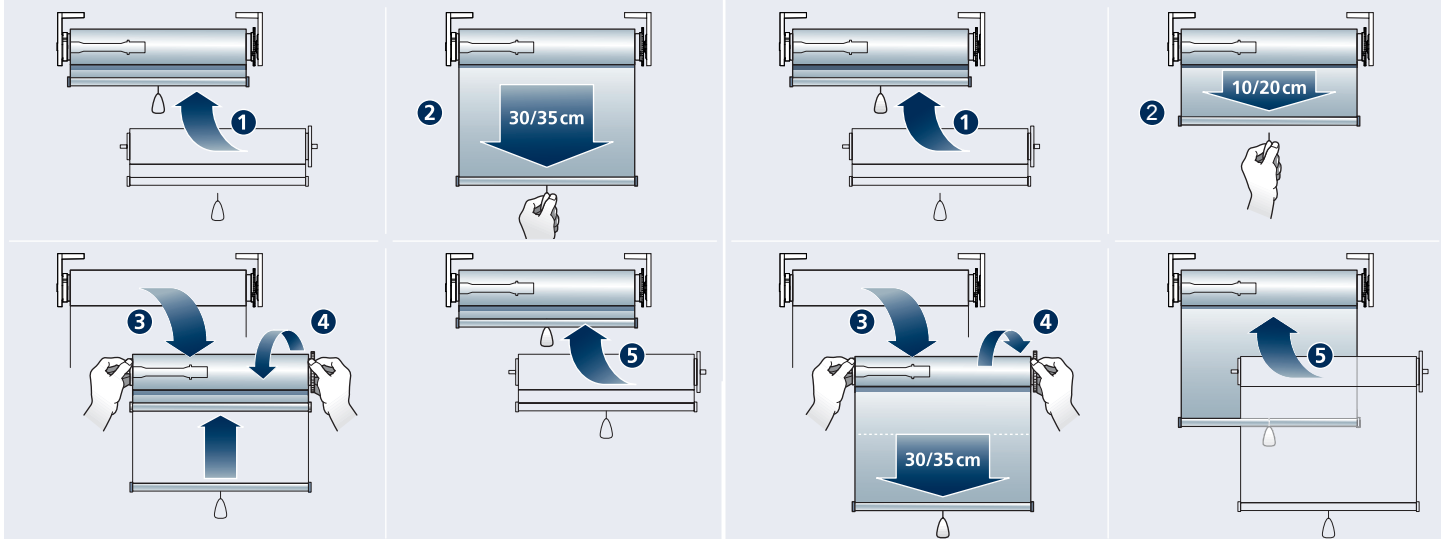

PER AUMENTARE LA VELOCITÀ

1) Inserire la tenda arrotolata nei supporti. 2) Srotolare la tenda di circa 30/35 cm e bloccarla. 3-4) Sfilare il rullo, riavvolgere a mano la tenda. 5) Inserirla nuovamente nei supporti.

TO INCREASE SPEED

1) Insert rolled blind into supports. 2) Unroll by about 35 cm and lock. 3-4) Remove roller and rewind by hand. 5) Insert into supports.

PARA AUMENTAR LA VELOCIDAD

1) Introducir la cortina enrollada en los soportes. 2) Desenrollarla cerca de 35 cm y bloquearla. 3-4) Sacar el rodillo y enrollarla a mano. 5) Introducirla en los soportes.

PARA AUMENTAR A VELOCIDADE

1) Introduzir a cortina enrolada nos suportes. 2) Desenrolar a cortina cerca de 30/35 cm e bloqueá-la. 3-4) Retirar o rolo, enrolar a cortina à mão. 5) Introduzi-la de novo nos suportes.

POUR AUGMENTER LA VITESSE

1) Poser le rouleau dans les supports. 2) Dérouler +/- 35 cm et bloquer. 3-4) Enlever le rouleau des supports et enrôler à la main. 5) Remettre dans les supports.

UM DIE GESCHWINDIGKEIT ZU ERHÖHEN

1) Rollo in aufgerolltem Zustand in die Halterungen einlegen. 2) Rollo um ca. 35 cm abrollen und festmachen. 3-4) Rolle herausziehen und Rollo von Hand wieder aufrollen. 5) Rollo in die Halterungen einlegen.

OM DE SNELHEID TE VERHOGEN

1-2) De rol in de steunen plaatsen +/- 35 cm afrollen en blokkeren. 3-4) De rol uit de steunen nemen en handmatig terug oprollen. 5) Terug in de steunen plaatsen.

ДЛЯ УВЕЛИЧЕНИЯ СКОРОСТИ

1) Вставьте свернутую в рулон штору в кронштейны. 2) Разверните штору примерно на 30/35 см и заблокируйте. 3-4) Снимите рулон и перемотайте вручную, вставьте заново в кронштейны. 5) Для еще большего увеличения скорости повторите процедуру.

PER DIMINUIRE LA VELOCITÀ

1) Inserire la tenda arrotolata nei supporti. 2) Srotolarla di circa 10/20 cm e bloccarla. 3-4) sfilare il rullo, srotolare la tenda di altri 30/35 cm. 5) Rimetterla nei supporti.

TO DECREASE SPEED

1) Insert rolled blind into supports. 2) Unroll by 20 cm and lock. 3-4) Remove roller, unroll by another 35 cm. 5) Reset into supports.

PARA DISMINUIR LA VELOCIDAD

1) Introducir la cortina enrollada en los soportes. 2) Desenrollarla por cerca de 20 cm y bloquearla. 3-4) Sacar el rodillo, desenrollarla por otros 35 cm. 5) Colocarla de nuevo en los soportes.

PARA REDUZIR A VELOCIDADE

1) Introduzir a cortina enrolada nos suportes. 2) Desenrolá-la cerca de 10/20 cm e bloqueá-la. 3-4) Retirar o rolo, desenrolar a cortina mais 30/35 cm. 5) Introduzi-la de novo nos suportes.

POUR DIMINUER LA VITESSE

1) Poser le rouleau dans les supports. 2) Dérouler 10/20 cm et bloquer. 3-4) Enlever le rouleau des supports et dérouler à la main encore 35 cm. 5) Remettre dans les supports.

UM DIE GESCHWINDIGKEIT ZU REDUZIEREN

1) Rollo in aufgerolltem Zustand in die Halterungen einlegen. 2) Rollo um ca. 20 cm abrollen und festmachen. 3-4) Rolle herausziehen und Rollo um weitere 35 cm abrollen. 5) Rollo in die Halterungen wieder einlegen.

OM DE SNELHEID TE VERLAGEN

1-2) De rol in de steunen plaatsen +/- 20 cm afrollen en blokkeren. 3-4) De rol uit de steunen nemen en handmatig nog 35 cm afrollen. 5) terug in de steunen plaatsen.

ДЛЯ УМЕНЬШЕНИЯ СКОРОСТИ

1) Вставьте свернутую в рулон штору в кронштейны. 2) Разверните штору примерно на 10/20 см и заблокируйте. 3-4) Снимите рулон, разверните штору еще на 30/35 см и поместите ее заново в кронштейны. 5) Для еще большего уменьшения скорости повторите процедуру.



7.1.8

Slow 1925

QuickFix
solution

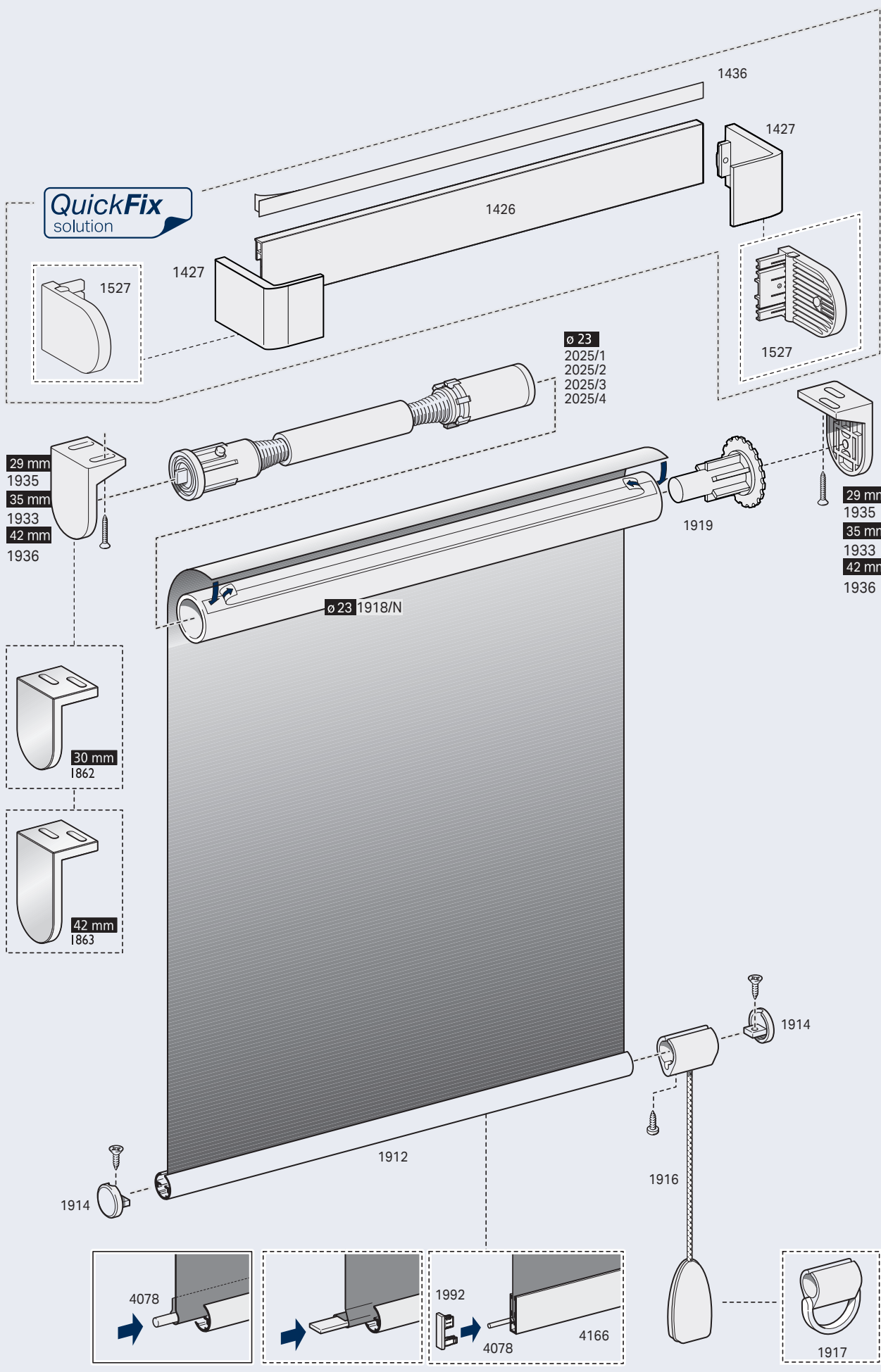

Slow 1928

7.1.9

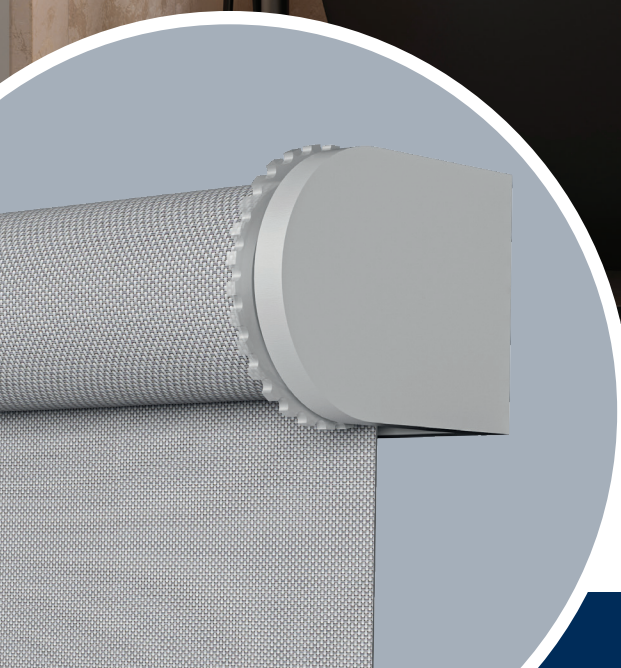



7.1.10

Slow 1928

2028 Ø36

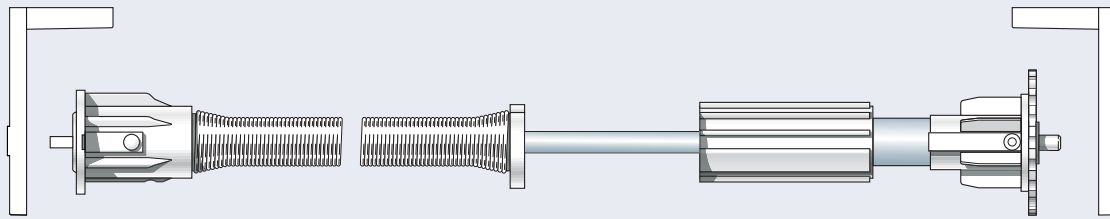

CARATTERISTICHE TECNICHE - SPECIFICATIONS CARACTERÍSTICAS - CARACTERÍSTICAS - CARACTÉRISTIQUES EIGENSCHAFTEN - KARAKTERISTIEKEN - ХАРАКТЕРИСТИКИ

TENDA A RULLO - AZIONAMENTO A MOLLA DECELERATA

Tipo di applicazione:

- Verticale
- Inclinata

Ambiente di applicazione:

- Interno
- Diretto su serramento

Tipo di tessuto:

- Filtrante
- Dim Out
- Oscurante

Testate laterali:

- In acciaio
- In termoplastico
- In termoplastico predisposte per l'aggancio di guide laterali
- In alluminio

Rullo di avvolgimento:

- Ø36 mm in alluminio estruso 6060 T60 UNI 8278
- Ø36 mm in alluminio estruso 6060 T60 UNI 8278 con ogiva per agevolare l'inserimento e il rimontaggio del telo

Guide laterali:

- In filo perlon Ø1,5 mm

Fondale:

- A goccia in alluminio estruso 6060 T60 UNI 8278 e corredato di tappi laterali in materiale termoplastico
- A goccia in alluminio estruso 6060 T60 UNI 8278 e corredato di tappi laterali in materiale termoplastico con occhioli per scorrimento della guida
- Rettangolare in alluminio estruso 6060 T60 UNI 8278 e corredato di tappi laterali in materiale termoplastico

Colore:

- Bianco RAL 9016 lucido
- Nero RAL 9005 lucido
- Bronzo
- Argento anodizzato
- Cromato

Altri colori a richiesta

Comando:

- A molla decelerata

Fissaggio superiore:

- A soffitto/parete con staffe in alluminio estruso 6060 T60 UNI 8278
- A soffitto/parete con mensole in termoplastico

Dimensioni:

- Con tubo avvolgitore in alluminio 6060 T60 UNI 8278 Ø36 mm - Max L 260 x H 400 cm (1928)

Optional:

- Profilo portarullo in alluminio

ROLLER BLIND - OPERATED BY DECELERATED SPRING

Applications:

- Vertical
- Inclined

Ambience

- Interior

- Frames

Fabrics:

- Filtering
- Dim Out
- Black-out

Brackets

- Steel
- Thermoplastic brackets
- Thermoplastic brackets designed to hook up the side guides
- In aluminum

Winding Tube:

- Ø36 mm T6060 T6 UNI 8278 aluminium tube
- Ø36 mm T6060 T6 UNI 8278 aluminium tube with insert to facilitate the maintenance of the fabric

Lateral side guides:

- Perlon wire Ø1,5 mm

Bottom Bar

- 6060 T60 UNI 8278 extruded aluminium drop shape with thermoplastic endcap
- 6060 T60 UNI 8278 extruded aluminium drop shape with thermoplastic endcap with eyelets for sideguides
- 6060 T60 UNI 8278 extruded aluminium rectangular shape with thermoplastic endcap

Colours:

- RAL 9016 white polished
- RAL 9005 black polished
- Bronzo
- Silver anodized
- Chrome

Available on request

Operating:

- Decelerated spring

Upper fixing:

- Die-cast aluminium wall/ceiling brackets
- Thermoplastic wall/ceiling brackets

Suggested dimensions:

- With aluminium winding tube 6060 T60 UNI 8278 Ø36mm Max L 260 x H 400 cm

Optional:

- Aluminum roller holder profile

CORTINA ENROLLABLE - ACCIONAMENTO PARA RESORTE DESACELERADO

Uso:

- Vertical
- Inclinada

Ambiente:

- Interior
- En la ventana

Tejidos:

- Reflectante
- Filtrante
- Obscureciente

Cabezales:

- En acero
- Termoplastico
- Termoplastico a prueba de golpes diseñado para enganchar las guías laterales
- En aluminio

Tubo de enrolamento:

- Ø36 mm en aleación de aluminio 6060 T60 UNI 8278

- Ø36 mm en aleación de aluminio 6060 T60 UNI 8278 con eje para facilitar el mantenimiento del tejido

Gujas laterales:

- Hilo perlon Ø1,5 mm

Contrapeso:

- En forma de gota en aleación de aluminio 6060 T60 UNI 8278 con tapones en termoplástico
- En forma de gota con tapones termoplásticos en aluminio extruido 6060 T60 UNI 8278 con tapones termoplástico y ojos para cables laterales
- En forma rectangular en aleación de aluminio 6060 T60 UNI 8278 con tapones en termoplástico

Colores

- Blanco RAL 9016 brillante
- Negro RAL 9005 brillante
- Bronce
- Plata
- Cromado

Otros colores bajo petición

Mando:

- Muelle desmultiplicada

Top fijación:

- Techo/pared con soportes en aluminio 6060 T60 UNI 8278
- Techo/pared con tapa estética termoplástica

Rendimiento

- Tubo de enrolamento aluminio Ø36 mm - Max L 260 x H 400 cm

Optional:

- Perfil portarrollos en aluminio

CORTINAS DE ROLO - ACCIONAMENTO PARA RESSORTE COM RALENTÍ

Uso:

- Vertical
- Inclinada

Ambientes:

- Interior
- Na janela

Tecidos:

- Reflexivo
- Filtrante

Obscurecedor

Soportes laterais:

- Em aço
- Termoplastico
- Termoplastico desenhado para ligar as guías laterais
- Em alumínio

Tubo de enrolamento:

- Ø36 mm en liga de aluminio 6060 T60 UNI 8278
- Ø36 mm en liga de aluminio 6060 T60 UNI 8278 com eixe para facilitar o mantenimiento do tecido

Guias laterais:

- Fio perlon Ø1,5 mm

Contrapeso:

- Em forma de gota em liga de aluminio 6060 T60 UNI 8278 com tapas em termoplástico
- Em forma de gota com tapas termoplásticas em aluminio extruido 6060 T60 UNI 8278 com tapas termoplásticas e orificios para cabos laterais
- Em forma rectangular em liga de aluminio 6060 T60 UNI 8278 com tapas



termoplásticos

Cores:

- Branco RAL 9016 polido
- Preta RAL 9005 polido
- Bronze
- Prata
- Cromado

Outras cores a pedido

Mando:

- Mola desmultiplicada

Tope fixação:

- Teto/parede com soportes de aluminio 6060 T60 UNI 8278

- Teto/parede com tapa estética termoplástica

Rendimento:

- Tubo de enrolamento de aluminio ø36 mm - Max L 260 x H 400 cm

Opcional:

- Perfil porta rolante em alumínio

STORE A ROLEAU - ACTIONEE PAR RESSORT DECELERE

Utilisation:

- Vertical
- Incliné

Environnement:

- Intérieur
- Directement sur la fenêtre

Tissus:

- Filtrant
- Dim Out
- Obscurcissant

Supports lateraux:

- Acier
- Termoplastique
- Termoplastique conçu pour raccorder les guides latéraux
- Aluminium

Tube enrouleur:

- Ø36 mm en aluminium extrudé 6060 T60 UNI 8278
- Ø36 mm en aluminium extrudé 6060 T60 UNI 8278 avec ancrages pour faciliter l'insertion et le remplacement de la toile

Guides latéraux:

- En fil de perlon ø1,5 mm

Barre de lestage:

- Drop forme en aluminium extrudé 6060 T60 UNI 8278 équipé de capuchons latéraux en matière thermoplastique
- Drop forme en aluminium extrudé 6060 T60 UNI 8278 équipé de capuchons latéraux en matière thermoplastique avec oeil pour faire glisser le câble
- Rectangulaire en aluminium extrudé 6060 T60 UNI 8278 équipé de capuchons latéraux en matière thermoplastique

Couleurs:

- Blanc RAL 9016 brillant
- Noir RAL 9005 brillant
- Bronze
- Argent anodisé
- Chrome

Autres couleurs sur demande

Drive:

- Ressort déceleré

Fixation supérieure:

- Plafond/mur avec supports en aluminium 6060 T60 UNI 8278
- Plafond/mur avec supports en thermoplastique

Taille maximale:

- Avec tube en aluminium 6060 T60 UNI 8278 ø36 mm Max L 260 x H 400 cm

Optional:

- Profil porte-rouleau en aluminium

ROLLOS BEDIENUNG MIT LANGSAMLAUFENDE FEDER

Anwendung:

- Vertikal
- Dachfenster

Anwendungsumgebung:

- Innenliegend
- Rahmen

Stoffe:

- Halbtransparent
- Verdunkelnd
- Außenbereich

Seitliche Träger:

- In Stahl
- In Thermoplast
- In Thermoplast für Pendelsicherung geeignet
- In Aluminium

Rollo Welle:

- Ø36 mm in extrudiertes Aluminium 6060 T60 UNI 8278
- Ø36 mm in extrudiertes Aluminium 6060 T60 UNI 8278 mit Nut zum einfachen einsetzen und ersetzen des Behanges

Pendelsicherungen:

- Mit Perlonschnur ø1,5 mm

Beschwerung:

- Extruiertes Aluminium Tropfenform 6060 T60 UNI 8278 mit thermoplast Enddeckel
- Extruiertes Aluminium Tropfenform 6060 T60 UNI 8278 mit thermoplast Enddeckel mit Öse für Pendelsicherung
- Extruiertes Aluminium rechteckige Form 6060 T60 UNI mit thermoplast Enddeckel

Farbe:

- Weiß RAL 9016 poliert;
- Schwarz RAL 9005 poliert
- Bronze
- Silber eloxiert
- Chrome

Andere Farben auf Anfrage

Bedienung:

- Langsam laufende Feder

Obere Befestigung:

- Druckguss Aluminium 6060 T60 UNI 8278
- Edelstahl AISI 316 Decke/Wand Montage mit thermoplast Abdeckungen

Abmessungen:

- Mit Rohrwelle ø23 mm in Aluminium 6060 T60 UNI 8278 ø36 mm Max L 260 x H 400 cm

Extra:

- Aluminium-Rollenhalter profil

ROLGORDIEN BEDIEND MET VERTRAAGDE VEER

Gebruik:

- Verticaal
- Schuin

Omgeving:

- Binnen
- Direct op het raam

Doeken:

- Filterend
- Dim Out
- Verduisterend

Laterale einddeksels (Laterale steunen):

- In staal
- Thermoplastic
- Thermoplastic voor aansluiting zijgeleidingen
- In aluminium

Oprolbuis:

- Ø36 mm in geëxtrudeerd aluminium 6060 T60 UNI 8278
- Ø36 mm in geëxtrudeerd aluminium 6060 T60 UNI 8278 met verankering ter vergemakkelijking van het onderhoud van het geïnstalleerd systeem

Zijgeleidingen:

- Met perlon kabel ø1,5 mm

Onderlat:

- Druppelvorm in geëxtrudeerd aluminium 6060 T60 UNI 8278 met eindkappen in thermoplastic
- Druppelvorm in geëxtrudeerd aluminium 6060 T60 UNI 8278 met eindkappen in thermoplastic met oog voor kabelgeleiding
- Rechthoekig in geëxtrudeerd aluminium

6060 T60 UNI 8278 met eindkappen in thermoplastic

Kleuren:

- Wit RAL 9016 gepolijst
- Wart RAL 9005 gepolijst
- Brons
- Geanodiseerd aluminium
- Chroom

Andere kleuren op aanvraag

Bediening:

- Vertraagde veer

Bevestiging bovenkant (Bevestiging boven):

- Plafond / muur met steunen in aluminium 6060 T60 UNI 8278
- Plafond / muur met steunen in thermoplastische

Maximale afmeting:

- Met buis in aluminium 6060 T60 UNI 8278 ø36 mm Max L 260 x H 400 cm

Optioneel:

- Aluminium rolhouder

РУЛОННАЯ ШТОРА С ПРИВЕДЕНИЕМ В ДЕЙСТВИЕ ПРИ ПОМОЩИ ЗАМЕДЛЕННОЙ ПРУЖИНЫ

Установка:

- Вертикальная
- Наклонная

Помещения:

- Внутренние
- На раму

Вид ткани:

- Фильтрующий
- «Димаут»
- Затемняющий

Боковые крепления:

- из стали
- из термопластика
- из литого-прессованного алюминиевого сплава, предрасположенные к монтажу боковых направляющих
- В алюминиевых

Наматывающая труба:

- Ø36 мм из экструдированного алюминиевого сплава 6060 T60 UNI 8278
- Ø36 мм из экструдированного алюминиевого сплава 6060 T60 UNI 8278 с пазом для облегчения вставки ткани

Боковые направляющие:

- из перлоновой нити 1,5 мм

Утяжелитель:

- В форме капли из экструдированного алюминиевого сплава 6060 T60 UNI 8278 с боковыми заглушками из термопластика
- В форме капли из экструдированного алюминиевого сплава 6060 T60 UNI 8278 с боковыми заглушками из термопластика и с отверстиями для скольжения направляющих
- Прямоугольный из экструдированного алюминиевого сплава 6060 T60 UNI 8278 с боковыми заглушками из термопластика

Цвет:

- RAL 9016 полированный
- черный цвет RAL 9005 полированный
- Бронзовый
- Анодированный серебряный
- Хром
- другие цвета — по запросу

Управление:

- замедленной пружиной

Верхнее фиксирование:

- к потолку/к стене скобами из литого-прессованного алюминиевой трубе 6060 T60 UNI 8278
- к потолку/к стене скобами из термопластика

Максимальные размеры:

- при наматывающей алюминиевой трубе 6060 T60 UNI 8278 ø36 мм Ш 260x В 400 см 1928

Опция:

- Поддерживающий профиль из алюминия



7.1.12

Slow 1928

INSTALLAZIONE - INSTALLATION - INSTALACIÓN - INSTALAÇÃO - INSTALLATION - INSTALLATION - INSTALLATIE - УСТАНОВКА

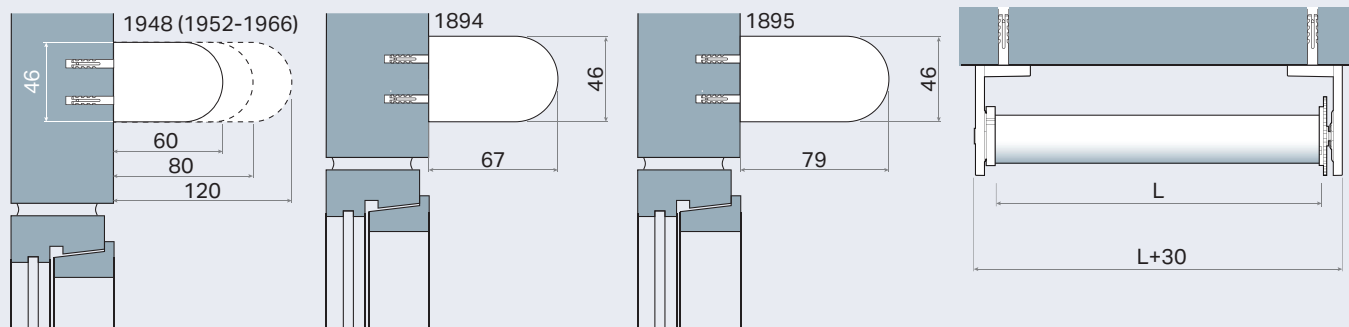

PESO RACCOMANDATO - RECOMMENDED WEIGHT - PESO RECOMENDADO - PESO RECOMENDADO

POIDS RECOMMANDÉ - AUFROLLGEWICHT - VEERBELASTING - РЕКОМЕНДОВАННЫЙ ВЕС - РЕКОМЕНДОВАННЫЙ ВЕС

H \ L	80	100	120	140	160	180	200	220	240	260	280	300
100	550 g	550 g	550 g	550 g	550 g	550 g	550 g	550 g	330 g	150 g		
120	550 g	550 g	550 g	550 g	550 g	550 g	550 g	550 g	330 g	150 g		
140	550 g	550 g	550 g	550 g	550 g	550 g	550 g	550 g	330 g	150 g		
160	550 g	550 g	550 g	550 g	550 g	550 g	550 g	330 g	150 g	150 g		
180	550 g	550 g	550 g	550 g	550 g	550 g	550 g	330 g	150 g			
200	550 g	550 g	550 g	550 g	550 g	550 g	550 g	330 g	150 g			
240	550 g	550 g	550 g	550 g	550 g	550 g	330 g	330 g	150 g			
280	550 g	550 g	550 g	550 g	550 g	330 g	330 g	150 g	150 g			
320	550 g	550 g	550 g	330 g	330 g	330 g	330 g	150 g	150 g			
360	550 g	550 g	330 g	330 g	330 g	330 g	150 g	150 g				
400	550 g	550 g	330 g	330 g	330 g	150 g	150 g					

DECELERATORE - DECELERATOR SYSTEM - SISTEMA DESACELERADOR - DESACELERADOR - DÉCÉLERATEUR - VERZÖGERUNGSSYSTEM - VERTRAGINGSMECHANISME - ЗАМЕДЛИТЕЛЬ

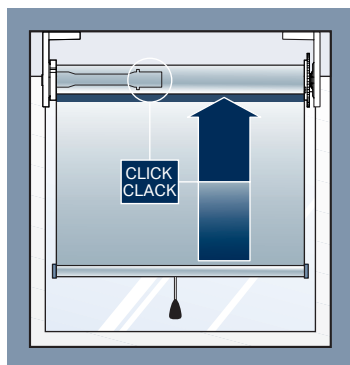

• La molla delle tende «Slow» è dotata di un sistema di decelerazione che permette di regolare la velocità di risalita della tenda. Le versioni con tubo $\varnothing 36$ mm sono dotate di un dispositivo anti-shock brevettato che interviene quando la velocità di risalita della tenda diventa eccessiva (errata precarica della molla). Un caratteristico «click-clack» segnala l'intervento del dispositivo anti-shock.

• The spring used on «Slow» blinds is equipped with a deceleration system so that the rolling up speed of the blind can be regulated. On the versions with a $\varnothing 36$ mm tube the deceleration system is equipped with a patented anti-shock device that is triggered in the event of incorrect spring pre-loading. When the anti-shock device cuts in it is signalled by a characteristic «click-clack».

• El resorte de las cortinas «Slow» está provisto de un sistema de desaceleración que permite regular la velocidad de subida de la cortina. En las versiones con tubo $\varnothing 36$ mm, el sistema de desaceleración está provisto de un dispositivo anti-shock patentado, que interviene en caso de efectuarse una precarga errónea del resorte. La intervención del dispositivo anti-shock es señalado mediante un característico «click-clack».

• A mola das cortinas «Slow» é provida de um sistema de desaceleração que permite ajustar a velocidade de enrolamento da cortina. Nas versões com tubo de $\varnothing 36$ mm o sistema de desaceleração está equipado com um dispositivo anti-choque, patenteado, que actua em caso de pré-carga errada da mola. A actuação do dispositivo anti-choque é sinalizada pela audição de um «clique-claque» característico.

- Le ressort des systèmes «Slow» est doté d'un dispositif de décélération qui permet de moduler la vitesse d'ouverture du store. Dans les versions avec tube de $\varnothing 36$ mm, le système de décélération est doté d'un dispositif antichoc breveté qui intervient en cas de précharge erronée du ressort. L'intervention du dispositif antichoc est signalée par l'émission d'un «clic-clac» sonore caractéristique.
- Die Feder der Rollos «Slow» ist mit einem Verzögerungssystem ausgestattet, das die Regulierung der Aufziehgeschwindigkeit des Rollos erlaubt. Bei den Versionen mit einem Rohrwellen-Durchmesser von 36 mm ist das Verzögerungssystem mit einer Stoßschutzvorrichtung ausgestattet, die bei falscher Federvorspannung anspricht. Die Auslösung der Stoßschutzvorrichtung wird von einem typischen Klickgeräusch angezeigt.
- De veer van de «Slow» gordijnen is voorzien van een afremsysteem dat voor regulering van de ophaalsnelheid van het gordijn zorgt. Bij de versies met buis $\varnothing 36$ mm, is het afremsysteem voorzien van een gepatenteerd anti-shock mechanisme dat ingrijpt in geval van foutieve voorspanning van de veer. De activering van het anti-shock mechanisme wordt gemeld door een karakteristiek «klik-klak» geluid.
- Пружина для систем «Slow» оснащена устройством торможения (замедления), которая позволяет регулировать скорость поднятия шторы. Модели, в которых используются трубы диаметром 36, оснащены запатентованным устройством anti-shock, которое начинает действовать в случае ошибочного предварительного натяжения пружины. Устройство anti-shock оснащено параметром «click-clack».

INSERIMENTO E RIMOZIONE DEL RULLO - ROLLER INSERTION AND REMOVAL - INTRODUCCIÓN Y EXTRACCIÓN DEL RODILLO - INTRODUÇÃO E REMOÇÃO DO ROLO POSE ET ENLÈVEMENT DU ROULEAU - EINSETZEN UND ENTFERNEN DES ROLLOS - PLAATSEN EN AFNEMEN VAN DE ROL - УСТАНОВКА И СЪНЯТИЕ РУЛОНА

- Per inserire e rimuovere il rullo, far rientrare il perno di sostegno ruotando la ruota dentata.
- To insert and remove the roller, pull in the support pin by turning the toothed wheel.
- Para introducir y extraer el rodillo, hacer que se introduzca hacia dentro el eje del soporte girando la rueda dentada.
- Para introduzir e remover o rolo, empurrar o perno de apoio para dentro, rodando a roda dentada.
- Pour mettre et enlever le rouleau dans les supports, tourner à la rouette dentée.
- Für das Einsetzen und Entfernen des Rollos, lassen Sie den Trägerbolzen wieder einrücken, indem sie das Zahnrad drehen.
- Om de rol in de steunen te plaatsen of af te halen, draaien met het tandwiel.
- Для того, чтобы установить или удалить рулон, необходимо вставить опорный стержень и повернуть зубчатое колесо.

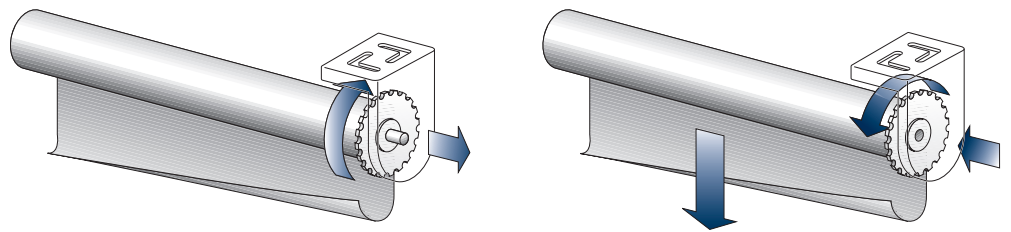

REGOLAZIONE VELOCITÀ DI RISALITA - HOW TO REGULATE WINDING SPEED - COMO REGULAR LA VELOCIDAD DE ENROLLAMIENTO - REGULAÇÃO DA VELOCIDADE DE ENROLAMENTO - RÉGLAGE DE LA VITESSE - EINSTELLUNG DER AUFROLLGESCHWINDIGKEIT - REGELING VAN DE OPROLSNELHEID - РЕГУЛИРОВКА СКОРОСТИ ПОДНЯТИЯ ШТОРЫ

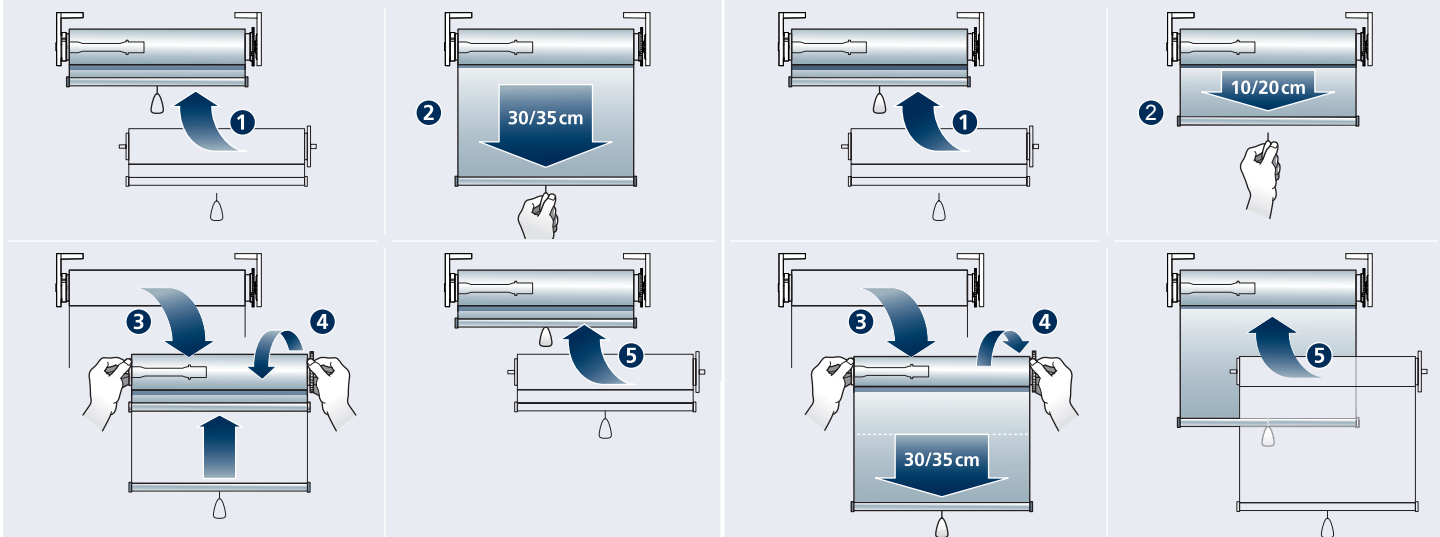

PER AUMENTARE LA VELOCITÀ

1) Inserire la tenda arrotolata nei supporti. 2) Srotolare la tenda di circa 30/35 cm e bloccarla. 3-4) Sfilare il rullo, riavvolgere a mano la tenda. 5) Inserirla nuovamente nei supporti.

TO INCREASE SPEED

1) Insert rolled blind into supports. 2) Unroll by about 35 cm and lock. 3-4) Remove roller and rewind by hand. 5) Insert into supports.

PARA AUMENTAR LA VELOCIDAD

1) Introducir la cortina enrollada en los soportes. 2) Desenrollarla cerca de 35 cm y bloquearla. 3-4) Sacar el rodillo y enrollarla a mano. 5) Introducirla en los soportes.

PARA AUMENTAR A VELOCIDADE

1) Introduzir a cortina enrolada nos suportes. 2) Desenrolar a cortina cerca de 30/35 cm e bloqueá-la. 3-4) Retirar o rolo, enrolar a cortina à mão. 5) Introduzi-la de novo nos suportes.

POUR AUGMENTER LA VITESSE

1) Poser le rouleau dans les supports. 2) Dérouler +/- 35 cm et bloquer. 3-4) Enlever le rouleau des supports et enrouler à la main. 5) Remettre dans les supports.

UM DIE GESCHWINDIGKEIT ZU ERHÖHEN

1) Rollo in aufgerolltem Zustand in die Halterungen einlegen. 2) Rollo um ca. 35 cm abrollen und festmachen. 3-4) Rolle herausziehen und Rollo von Hand wieder aufrollen. 5) Rollo in die Halterungen einlegen.

OM DE SNELHEID TE VERHOGEN

1-2) De rol in de steunen plaatsen +/- 35 cm afrollen en blokkeren. 3-4) De rol uit de steunen nemen en handmatig terug oprollen. 5) Terug in de steunen plaatsen.

ДЛЯ УВЕЛИЧЕНИЯ СКОРОСТИ

1) Вставьте свернутую в рулон штору в кронштейны. 2) Разверните штору примерно на 30/35 см и заблокируйте. 3-4) Снимите рулон и перемотайте вручную, вставьте заново в кронштейны. 5) Для еще большего увеличения скорости повторите процедуру.

PER DIMINUIRE LA VELOCITÀ

1) Inserire la tenda arrotolata nei supporti. 2) Srotolarla di circa 10/20 cm e bloccarla. 3-4) sfilare il rullo, srotolare la tenda di altri 30/35 cm. 5) Rimetterla nei supporti.

TO DECREASE SPEED

1) Insert rolled blind into supports. 2) Unroll by 20 cm and lock. 3-4) Remove roller, unroll by another 35 cm. 5) Reset into supports.

PARA DISMINUIR LA VELOCIDAD

1) Introducir la cortina enrollada en los soportes. 2) Desenrollarla por cerca de 20 cm y bloquearla. 3-4) Sacar el rodillo, desenrollarla por otros 35 cm. 5) Colocarla de nuevo en los soportes.

PARA REDUZIR A VELOCIDADE

1) Introduzir a cortina enrolada nos suportes. 2) Desenrolá-la cerca de 10/20 cm e bloqueá-la. 3-4) Retirar o rolo, desenrolar a cortina mais 30/35 cm. 5) Introduzi-la de novo nos suportes.

POUR DIMINUER LA VITESSE

1) Poser le rouleau dans les supports. 2) Dérouler 10/20 cm et bloquer. 3-4) Enlever le rouleau des supports et dérouler à la main encore 35 cm. 5) Remettre dans les supports.

UM DIE GESCHWINDIGKEIT ZU REDUZIEREN

1) Rollo in aufgerolltem Zustand in die Halterungen einlegen. 2) Rollo um ca. 20 cm abrollen und festmachen. 3-4) Rolle herausziehen und Rollo um weitere 35 cm abrollen. 5) Rollo in die Halterungen wieder einlegen.

OM DE SNELHEID TE VERLAGEN

1-2) De rol in de steunen plaatsen +/- 20 cm afrollen en blokkeren. 3-4) De rol uit de steunen nemen en handmatig nog 35 cm afrollen. 5) terug in de steunen plaatsen.

ДЛЯ УМЕНЬШЕНИЯ СКОРОСТИ

1) Вставьте свернутую в рулон штору в кронштейны. 2) Разверните штору примерно на 10/20 см и заблокируйте. 3-4) Снимите рулон, разверните штору еще на 30/35 см и поместите ее заново в кронштейны. 5) Для еще большего уменьшения скорости повторите процедуру.



Slow 1928

SLOW 1928

