

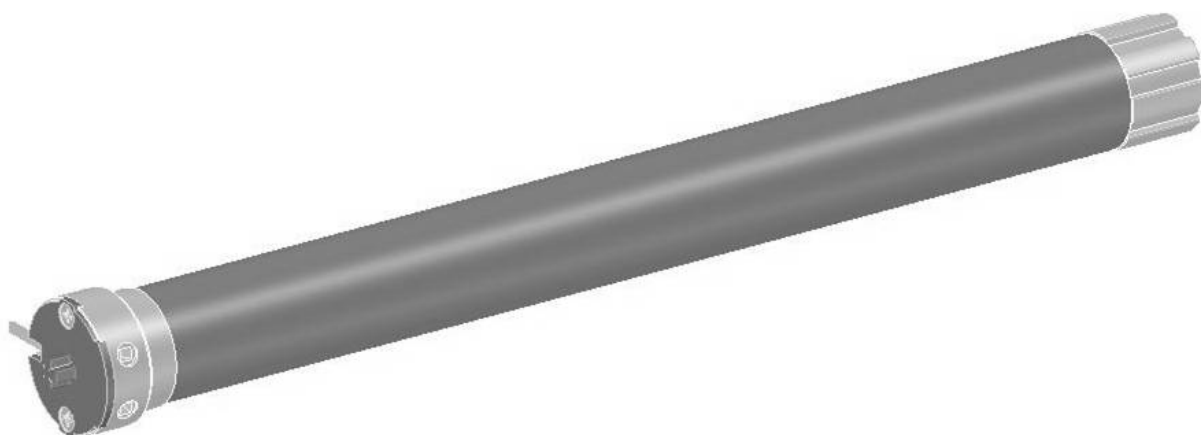

tende & scorritenda



Art. 1805M28

Manuale di istruzione, uso e manutenzione
Instruction and maintenance manual
Notice d'instructions, d'utilisation et d'entretien
Manual de instrucciones, uso y mantenimiento
Betriebsanleitung
Handleiding voor bediening, gebruik en onderhoud
Инструкция по применению. Эксплуатация и содержание

Z 243_2 rev. A

MOTTURA S.p.A.
Via XXV Luglio, 1 - 10090 - San Giusto Canavese (To) - Italia
Tel. (0039) 0124.49.49.49 - Fax (0039) 0124.49.49.18
Internet: www.mottura.com - E-mail: mottura@mottura.com

**COMPANY WITH QUALITY MANAGEMENT
SYSTEM CERTIFIED BY DNV
= ISO 9001:2008 =**

I	Manuale di istruzione, uso e manutenzione	1
---	---	---

GB	Instruction and maintenance manual	5
----	--	---

F	Notice d'instructions, d'utilisation et d'entretien	9
---	---	---

ES	Manual de instrucciones, uso y mantenimiento	13
----	--	----

D	Betriebsanleitung	17
---	-------------------------	----

NL	Handleiding voor bediening, gebruik en onderhoud	21
----	--	----

RUS	Инструкция по применению	25
-----	--------------------------------	----

Allegati	29 - 37
Attachments	29 - 37
Annexes.....	29 - 37
Anexos.....	29 - 37
Anlagen	29 - 37
Bijlagen	29 - 37
Приложения	29 - 37

Indice

Introduzione	1
Descrizione tecnica.....	1
Destinazione d'uso	1
Condizioni di utilizzo	1
Istruzioni importanti di sicurezza per l'installazione e l'utilizzo	1
Assemblaggio ed installazione	2
Collegamenti elettrici	2
Taratura dei finecorsa	2
Ricerca guasti	4
Caratteristiche tecniche	4

Introduzione



Questo manuale viene considerato parte integrante del prodotto e deve essere conservato con cura anche dopo l'installazione.

All'interno del manuale sono fornite le indicazioni per una corretta installazione e per il corretto utilizzo del prodotto.

E' importante seguire attentamente le istruzioni per evitare danni a cose o persone.

Il motore tubolare art. 1805M28 è un motore a 24 Vcc di 25 mm di diametro sviluppato dalla Mottura S.p.A. per i propri sistemi tenda a rullo.

Il Sistema Qualità della Mottura S.p.A. è certificato secondo la norma UNI EN ISO 9001:2008 dall'ente di certificazione DNV e garantisce il controllo di produzione di fabbrica.

Descrizione tecnica

Il motore tubolare art. 1805M28 ha un diametro di 25 mm, funziona a 24 V in corrente continua e ha finecorsa meccanici con un capacità di 39 giri.

Il motore tubolare art. 1805M28 è fornito completo degli accessori per l'installazione nei sistemi Rollbox e Energy (vedi allegato "A").

Destinazione d'uso

Il motore tubolare art. 1805M28 è stato concepito per movimentare sistemi tende a rullo utilizzati in abitazioni residenziali, locali commerciali, edifici pubblici come protezione dalle radiazioni solari per applicazione interna o esterna.

Pertanto ogni altro utilizzo verrà considerato non conforme alle specifiche tecniche e gli eventuali malfunzionamenti o danni causati a cose o persone non sono da ritenersi di responsabilità del costruttore.

Condizioni di utilizzo

Il motore tubolare art. 1805M28 non è adatto all'impiego in ambienti a rischio di esplosione ed in situazioni richiedenti un grado di protezione superiore a IP 44.

Condizioni per il corretto funzionamento del motore tubolare art. 1805M28 sono una corretta alimentazione elettrica (tensione 24 V in corrente continua - vedi "Collegamenti elettrici") ed una temperatura ambiente compresa tra i +10° C e + 50° C.

Istruzioni importanti di sicurezza per l'installazione e l'utilizzo

L'installazione ed i collegamenti elettrici devono essere effettuati esclusivamente da personale qualificato, con attrezzature adeguate ed in condizioni di sicurezza, seguendo le indicazioni riportate su questo manuale.

Il sistema deve essere installato in modo che il gruppo motore risulti ad un'altezza minima di 2,5 m dal pavimento (o dal piano di accesso più vicino).

Il pulsante di azionamento del sistema deve essere installato al di fuori dello spazio operativo, ad un'altezza minima dal pavimento di 1,5 m (o dal piano di accesso più vicino) e con visuale sul sistema.

Ogni intervento di manutenzione ordinaria o straordinaria, deve essere effettuato esclusivamente da personale qualificato dopo aver scollegato il sistema dalla rete elettrica.

Nel caso in cui sia necessario eseguire degli interventi occupando lo spazio operativo della sistema (es. pulizia vetri, rimozione del tessuto, ecc.) impedire assolutamente l'attivazione dei dispositivi di azionamento del sistema o scollegare il sistema dalla rete elettrica.

L'eventuale sostituzione di componenti deve essere effettuata con ricambi originali, evitando qualunque tipo di adattamento o manomissione che solleverà la Mottura S.p.A. da qualsiasi responsabilità per danni a cose o persone derivanti dalle operazioni di cui sopra.

Non permettere ai bambini di giocare con i dispositivi di azionamento del sistema e tenerli lontano dalla loro portata.



Eeguire controlli periodici per verificare l'efficienza delle parti meccaniche ed elettriche. Mettere in atto opportune azioni per impedire l'uso del sistema se questo è in attesa di manutenzione.

Durante il normale utilizzo del sistema, controllarne il movimento. Evitare l'avvicinamento di persone allo spazio operativo del sistema fino a che questo non sia completamente arrestato.

Assemblaggio ed installazione

Negli allegati "B" - "C" sono riportate le indicazioni per il corretto assemblaggio ed installazione del motore tubolare art. 1805M28.

Collegamenti elettrici

Norme di sicurezza	
 	<ul style="list-style-type: none"> ➤ Si raccomanda di far eseguire le operazioni di collegamento alla rete elettrica, ai dispositivi di azionamento ed alle eventuali unità esterne esclusivamente da personale qualificato. ➤ E' vietato intervenire sul sistema quando questo è alimentato. Prima di qualsiasi intervento è necessario scollegarlo dalla rete elettrica, in modo da isolarlo, per tutta la durata dell'intervento.

Negli allegati "D" - "E" - "F" sono riportate le indicazioni per il corretto collegamento del motore tubolare art. 1805M28.

Il motore tubolare art. 1805M28 deve essere alimentato a 24 V in corrente continua, per il corretto funzionamento è quindi necessario utilizzare una centralina o ricevitore R.F. per motori da 24Vdc.

Nota: non è possibile collegare in parallelo due o più motori tubolari sullo stesso pulsante, centralina o ricevitore R.F.

Taratura dei finecorsa

L'impostazione di fabbrica del motore tubolare art. 1805M28 è tale per cui un certo valore di corsa è comunque predisposto.

Durante la procedura di impostazione manuale dei finecorsa, il regime di rotazione del motore è pari al valore nominale.

Prestare molta attenzione alla posizione che il sistema raggiunge.

Eventuali urti o impuntamenti possono danneggiare irreparabilmente il sistema.

Periodicamente verificare che i finecorsa del sistema corrispondano alle posizioni di arresto desiderate e che non abbiano subito modifiche.



Il motore è dotato di due finecorsa, uno per l'arresto "SUPERIORE" e uno per l'arresto "INFERIORE" (vedi allegato "G"). Entrambi i finecorsa sono posizionati nella testata del motore e sono caratterizzati da viti che ne permettono la regolazione tramite la chiave in dotazione. Accanto alla vite di ogni finecorsa è presente una freccia che indica il senso di rotazione da lui controllato.

A seconda di come viene posizionato il motore all'interno del sistema, i finecorsa assumono un significato diverso. Un'errata interpretazione del significato dei pulsanti del finecorsa può portare al danneggiamento il sistema.

Pertanto occorre ricordare la regola:

- il finecorsa “SUPERIORE” è sempre quello con la freccia che indica la direzione in cui il motore avvolge telo.
- il finecorsa “INFERIORE” è sempre quello con la freccia che indica la direzione in cui il motore svolge il telo.

Identificato il finecorsa da regolare, agire sulla sua vite in direzione:

“ - ” = riduce la corsa

“ + ” = aumenta la corsa

1. Azionare il motore in DISCESA e contemporaneamente girare la vite del finecorsa INFERIORE in direzione “ - ” fino a quando il motore non si ferma. Nel caso il motore oltrepassi la posizione del finecorsa INFERIORE desiderata senza fermarsi, procedere come di seguito:
 - a) fermare il motore
 - b) azionare il motore in SALITA, e senza agire sul finecorsa INFERIORE, far risalire il telo fino alla metà della corsa.
 - c) azionare il motore in DISCESA e contemporaneamente girare la vite del finecorsa INFERIORE in direzione “ - ” fino a quando il motore non si ferma. Se anche in questo caso il motore oltrepassa la quota del finecorsa INFERIORE desiderata senza fermarsi, ripetere l'operazione dal punto a.
2. Raggiunto il finecorsa INFERIORE, il motore si ferma. A questo punto, se è necessario correggere la posizione, occorre:
 - per ridurre la corsa del telo:
 - d) azionare il motore in SALITA in modo far risalire il telo per qualche cm.
 - e) far compiere qualche giro alla vite del finecorsa INFERIORE in direzione “ - ”.
 - f) azionare il motore in DISCESA e verificare dove si ferma il motore. Se necessario ripetere l'operazione dal punto d.
 - per aumentare la corsa:
 - g) con il motore fermo al finecorsa INFERIORE e non alimentato, far compiere qualche giro alla vite finecorsa INFERIORE in direzione “ + ”.
 - h) azionare il motore in DISCESA e verificare dove il motore si ferma. Se necessario ripetere l'operazione dal punto g.
3. Azionare il motore in SALITA e contemporaneamente girare la vite del finecorsa SUPERIORE in direzione meno “ - ” fino a quando il motore non si ferma. Nel caso che il motore oltrepassi la posizione del finecorsa SUPERIORE desiderata senza fermarsi, procedere come di seguito:
 - A) fermare il motore.
 - B) azionare il motore in DISCESA, e senza agire sul finecorsa SUPERIORE, far scendere il telo fino alla metà della corsa.
 - C) azionare il motore in SALITA e contemporaneamente girare la vite del finecorsa SUPERIORE in direzione “ - ” fino a quando il motore non si ferma. Se anche in questo caso il motore oltrepassa la quota del finecorsa SUPERIORE desiderata senza fermarsi, ripetere l'operazione dal punto A.
4. Raggiunto il finecorsa SUPERIORE, il motore si ferma. A questo punto, se è necessario correggere la posizione, occorre:
 - per ridurre la corsa del telo:
 - D) azionare il motore in DISCESA in modo far scendere il telo per qualche cm.
 - E) far compiere qualche giro alla vite del finecorsa SUPERIORE in direzione “ - ”.
 - F) azionare il motore in SALITA e verificare dove il motore si ferma. Se necessario ripetere l'operazione dal punto D.
 - per aumentare la corsa:
 - G) con il motore fermo al finecorsa SUPERIORE e non alimentato, far compiere qualche giro alla vite finecorsa SUPERIORE direzione più “ + ”.
 - H) azionare il motore in SALITA e verificare dove il motore si ferma. Se necessario ripetere l'operazione dal punto G.
5. Eseguita la correzione del finecorsa SUPERIORE, verificare il corretto funzionamento facendo muovere il motore in entrambe le direzioni fino quando non si ferma ai finecorsa.

Ricerca guasti

GUASTO	POSSIBILE CAUSA	SOLUZIONE
Il sistema non si muove	Finecorsa regolati non correttamente	Effettuare la procedura di impostazione dei finecorsa
	Cablaggio errato	Verificare e correggere il cablaggio secondo le indicazioni di questo manuale
	Mancanza di tensione nella linea di alimentazione	Ripristinare la tensione nella linea di alimentazione
	Gruppo motore difettoso	Richiedere la sostituzione del gruppo motore
Il sistema non si ferma nella posizione corretta	Finecorsa regolati non correttamente	Effettuare la procedura di impostazione dei finecorsa
	Presenza di ostacoli nello spazio operativo della tenda	Rimuovere eventuali ostacoli nello spazio operativo della tenda

Caratteristiche tecniche

Tensione: 24 V in corrente continua
 Corrente: 0,4 A
 Potenza: 9,6 W
 Coppia: 0,7 Nm
 Giri: 34 RPM
 Capacità finecorsa: 39 giri
 Diametro: 25 mm
 Grado di protezione: IP44
 Peso: 0,32 Kg
 Lunghezza cavo di alimentazione: 3 m

Contents

Introduction	1
Technical description	1
Intended use	1
Conditions of use	1
Important safety instructions for installation and use	1
Assembly and installation	2
Electrical connections	2
Setting limit switches	2
Troubleshooting	4
Technical Characteristics	4

Introduction



This manual is an integral part of the product and must be kept for future reference after installation. It contains instructions for the correct installation and use of the system.

Follow these instructions carefully to prevent injury to people and damage to property.

Tubular motor art. 1805M28 is a 25 mm diameter 24 VDC motor developed by Mottura S.p.A. for its roller blind systems.

The Mottura S.p.A. Quality System is certified under UNI EN ISO 9001:2008 by certification authority DNV, and guarantees the manufacturing process control.

Technical description

Tubular motor art. 1805M28 has a diameter of 25 mm, runs on 24 VDC, and has mechanical limit stops with 39 rpm capacity.

Tubular motor Art. 1805M28 is supplied complete with accessories for use in Rollbox and Energy systems (see attachment "A")

Intended use

Tubular motor art. 1805M28 is designed to drive roller blind systems in homes, shops, and public buildings, indoors and outdoors, to protect against solar radiation.

Therefore, any other use is considered as not conforming to technical specifications, and in such cases the manufacturer will not be liable for any malfunction, injury to people, or damage to property.

Conditions of use

Tubular motor art. 1805M28 is not suitable for use in rooms with risk of explosion and in situations requiring a protection level higher than IP44.

For correct operation, the tubular motor art. 1805M28 requires an adequate power supply (voltage 24 VDC – see "Electrical connections" section) and room temperature between +10°C and +50°C.

Important safety instructions for installation and use

The installation and electrical connections must only be carried out by qualified technicians, with suitable equipment and under safety conditions, following the instructions given in this manual.

The system must be installed so that the motor unit is at a minimum height of 2.5 m above ground (or from the nearest access surface).

The button that operates the system must be installed outside operating area, at a minimum height of 1.5 m above ground (or from the nearest access surface) and within sight of the system.

All routine or extraordinary maintenance must be performed solely by qualified technicians after disconnecting the system from the electrical power supply.

If any work needs to be done occupying the system operating space (e.g. cleaning glass, removing fabric, etc.) prevent all possible activation of the system operating devices or disconnect the system from the electrical power supply.

Only original parts must be used if any parts need to be replaced. Any use of non-original parts and any adaptation or tampering will relieve Mottura S.p.A. of all liability for injury to persons or damage to property.

Do not let children play with the operating devices. Keep the devices out of their reach.



Make periodic checks of all mechanical and electrical parts. Take steps to prevent the system from being used if maintenance has to be done.

During normal system use, monitor its movement. Prevent anyone from entering the system operating space until it is completely stopped.

Assembly and installation

Attachments “B” – “C” provide instructions for correct assembly and installation of the tubular motor art. 1805M28.

Electrical connections

Safety rules	
 	<ul style="list-style-type: none"> ➤ The motor must be connected to the electrical grid, to the drive devices, and to any outside units by trained personnel only. ➤ DO NOT work on the motor when it is powered. Before doing any work, disconnect the system from the electrical grid in such a way that it stays disconnected until all work is finished.

Attachments “D” – “E” – “F” provide instructions for correct connection of the tubular motor art. 1805M28.

For correct operation, the tubular motor art. 1805M28 has to be powered with a power unit or an RF receiver that supplies 24 VDC.

Note: two or more tubular motors art. 1805M28 cannot be connected to the same button, power box or R. F. receiver.

Setting limit switches

The factory setting for the tubular motor art. 1805M28 is such that a certain travel value is in any case set.

During the manual limit switch setting procedure, the motor rotation speed is the nominal value.



Pay attention to the position that the system reaches.

Any impact or sticking may permanently damage the system.

Periodically check that the limit stops are in the correct position.

The motor has two limit stops: one for the “UPPER” stop and one for the “LOWER” stop (see attachment “G”). Both limit stops are located in the motor head and have position adjustment screws (use the wrench supplied). An arrow next to the screw on each limit stop indicates the direction of rotation controlled by the stop.

Depending on how the motor is positioned inside the system, the limit switches take on a different role. An incorrect interpretation of the meaning of the limit switch can cause damage to the system.

And so the following rule must be remembered:

- the “UPPER” limit switch is always the one with the arrow that shows the direction in which the motor winds up the blind.
- the “LOWER” limit switch is always the one with the arrow that shows the direction in which the motor unwinds the blind.

Having identified the limit switch to be adjusted, turn the screw in these directions:

“ - ” = to decrease the travel

“ + ” = to increase the travel

1. Run the motor DOWN and at the same time turn the LOWER limit switch screw in the “ - ” direction until the motor stops. If the motor goes beyond the LOWER limit switch position required without stopping, proceed as follows:
 - a) stop the motor
 - b) run the motor, and without touching the LOWER limit switch, take the blind up to half way.
 - c) run the motor DOWN and at the same time turn the LOWER limit screw in the “ - ” direction until the motor stops. If the motor still goes beyond the LOWER limit required without stopping, repeat the operation from point a.
2. Once the LOWER limit is reached, the motor stops. At this point, if the position needs to be corrected, then:
 - to shorten the travel of the blind:
 - d) run the motor UP so the blind is raised by a few cms.
 - e) turn the LOWER limit screw a few turns in the “ - ” direction.
 - f) run the motor DOWN and see where the motor stops. If necessary repeat the operation from point d.
 - to lengthen the travel:
 - g) with the motor stopped at the LOWER limit switch and not supplied with power, turn the LOWER limit screw a few turns in the “ + ” direction.
 - h) run the motor DOWN and see where the motor stops. If necessary repeat the operation from point g.
3. Run the motor UP and at the same time turn the UPPER limit switch screw in the “ - ” direction until the motor stops. If the motor goes beyond the UPPER limit switch position required without stopping, proceed as follows:
 - A) stop the motor.
 - B) run the motor DOWN, and without touching the UPPER limit switch, take the blind down to half way.
 - C) run the motor UP and at the same time turn the UPPER limit switch screw in the “ - ” direction until the motor stops. If the motor still goes beyond the UPPER limit required without stopping, repeat the operation from point A.
4. Once the UPPER limit is reached, the motor stops. At this point, if the position needs to be corrected, then:
 - to shorten the travel of the blind:
 - D) run the motor DOWN so the blind drops by a few cms.
 - E) turn the UPPER limit switch screw a few turns in the “ - ” direction.
 - F) run the motor UP and see where the motor stops. If necessary repeat the operation from point D.
 - to lengthen the travel:
 - G) with the motor stopped at the LOWER limit switch and not supplied with power, turn the LOWER limit screw a few turns in the “ + ” direction.
 - H) run the motor UP and see where the motor stops. If necessary repeat the operation from point G.
5. Once the UPPER limit switch has been corrected, check that the system works properly by moving the motor in both directions until it stops at the limit switches.

Troubleshooting

FAULT	POSSIBLE CAUSE	REMEDY
The system does not move	Limit stops incorrectly set	Set the limit stops
	Incorrect wiring	Check and correct the wiring by following the instructions in this manual
	No electrical power	Restore electrical power
	Faulty motor unit.	Request replacement of the motor unit.
The system does not stop at the correct position	Limit stops incorrectly set	Set the limit stops
	Obstructions in the curtain work space	Remove obstructions

Technical Characteristics

- Voltage: 24 VDC
- Current: 0,4 A
- Power: 9,6 W
- Torque: 0,7 Nm
- Revolutions: 34 RPM
- Limit switch capacity: 39 turns
- Diameter: 25 mm
- Protection level: IP44
- Weight: 0,32 Kg
- Length of power lead: 3 m

Sommaire

Introduction	1
Description technique	1
Utilisation	1
Conditions d'utilisation	1
Consignes de sécurité importantes pour l'installation et l'utilisation.....	1
Assemblage et installation.....	2
Branchements électriques	2
Réglage des fins de course	2
Recherche des pannes.....	4
Caractéristiques techniques	4

Introduction



Ce manuel est partie intégrante du produit et doit être conservé avec soin même après l'installation.

Il fournit toutes les indications nécessaires à une installation et une utilisation correctes du système.

Suivre scrupuleusement les instructions fournies afin d'éviter tout dommage aux personnes ou aux biens.

Le moteur tubulaire art. 1805M28 est un moteur 24 V cc Ø 25 mm développé par Mottura S.p.A. pour ses propres systèmes de stores à enroulement.

Le système Qualité de Mottura S.p.A. est certifié selon la norme UNI EN ISO 9001: 2008 par le DNV et garantit le contrôle de son cycle de production.

Description technique

Le moteur tubulaire art. 1805M28, 24 V cc Ø 25 mm est doté de fins de course mécaniques d'une capacité de 39 tours.

Le moteur tubulaire art. 1805M28 est fourni équipé des accessoires permettant de l'utiliser dans les systèmes Rollbox et Energy (voir annexe "A").

Utilisation

Le moteur tubulaire art. 1805M28 a été conçu pour l'actionnement de systèmes de stores à usages domestique, commercial et professionnel en général comme protection contre le rayonnement solaire, pour applications à l'intérieur ou à l'extérieur.

Toute autre utilisation doit être considérée comme non-conforme aux spécifications techniques et en cas de dysfonctionnements ou de dommages aux personnes ou aux biens résultant d'une utilisation impropre, la responsabilité du fabricant ne pourra être engagée.

Conditions d'utilisation

Le moteur tubulaire art. 1805M28 n'est pas prévu pour être utilisé dans un environnement présentant des risques d'explosion ou exigeant un indice de protection supérieur à IP44.

Pour garantir des conditions de fonctionnement correctes de le moteur tubulaire art. 1805M28 il est nécessaire de veiller que l'alimentation électrique soit conforme (tension 24 V courant continu – voir section "Branchements électriques") outre une température ambiante entre +10°C et +50°C.

Consignes de sécurité importantes pour l'installation et l'utilisation

L'installation et les branchements électriques doivent être effectués exclusivement par un personnel qualifié, à l'aide des outils appropriés et en conditions de sécurité, en suivant les indications fournies dans ce manuel.

Le système doit être installé de façon que le groupe moteur se trouve à une hauteur minimum de 2,5 m du sol (ou du plan d'accès le plus proche).

Le poussoir d'actionnement du système doit être installé en dehors de la zone de déplacement du rideau, à une hauteur minimum de 1,5 m du sol (ou du plan d'accès le plus proche) et avec vue sur le système.

Chaque intervention d'entretien périodique et ponctuel doit être effectuée exclusivement par un personnel qualifié et après avoir coupé l'alimentation électrique du système.

Lorsqu'il est nécessaire de procéder à des interventions intéressant l'espace de déplacement du rideau (ex. nettoyage des vitres, dépose du rideau etc.), veiller à empêcher impérativement tout actionnement des commandes de déplacement du système ou couper son alimentation électrique.

En cas de remplacement de composants, utiliser toujours des pièces d'origine et éviter tout type d'adaptation ou d'altération. Mottura S.p.A. décline toute responsabilité en cas de dommage aux personnes ou aux biens résultant du non-respect de ces consignes.

Veiller à ce que les enfants ne jouent pas avec les dispositifs d'actionnement du système et les maintenir hors de leur portée.



Vérifier périodiquement les performances des parties mécaniques et électriques. Empêcher toute utilisation du système lorsque celui-ci doit faire l'objet d'un entretien.

Pendant l'utilisation normale du système, en contrôler le mouvement. Éviter que des personnes puissent s'approcher de la zone de déplacement du rideau tant que celui-ci n'est pas complètement arrêté.

Assemblage et installation

Les annexes "B" - "C" fournissent les indications nécessaires à l'assemblage et au montage correct du moteur tubulaire art. 1805M28.

Branchements électriques

Normes de sécurité	
 	<ul style="list-style-type: none"> ➤ Il est recommandé de confier les opérations de branchement du moteur au réseau électrique, aux dispositifs d'actionnement et aux éventuelles unités externes à un personnel spécialisé. ➤ Il est formellement interdit d'opérer sur le moteur lorsqu'il est alimenté. Avant toute intervention, débrancher le système du réseau électrique de façon à l'isoler. Il devra rester débranché pendant toute la durée de l'intervention.

Les annexes "D" - "E" - "F" fournissent les indications nécessaire au branchement correct du moteur tubulaire art. 1805M28.

Pour fonctionner correctement, le moteur tubulaire art. 1805M28 doit être alimenté par une centrale ou un récepteur R.F. fournissant une tension de 24 V en courant continu.

Remarque: il n'est pas possible d'assujettir deux ou plus de deux moteurs tubulaire art. 1805M28 au même bouton, une centrale ou récepteur R.F.

Réglage des fins de course

Le réglage d'usine du moteur tubulaire art. 1805M28 est fait de telle sorte qu'une certaine valeur de course est toujours prévue.



Pendant la procédure de réglage manuel des fins de course, le régime de rotation du moteur est égal au régime nominal.

Faire très attention à la position atteinte par le système.

Tout choc ou à-coup peut endommager irrémédiablement le système.

Vérifier périodiquement que les fins de course du système correspondent aux points d'arrêt souhaités et qu'ils n'ont pas été modifiés.

Le moteur est doté de deux fins de course, un pour l'arrêt "SUPÉRIEUR" et un pour l'arrêt "INFÉRIEUR" (voir annexe "G"). Les deux fins de course sont logés dans la tête du moteur et équipés de vis qui permettent de les régler à l'aide de la clé fournie. A côté de la vis de chaque fin de course se trouve une flèche qui indique le sens de rotation contrôlé.

Les fins de course prennent une signification différente suivant l'emplacement du moteur à l'intérieur du système.

Une mauvaise interprétation de la signification du fin de course peut endommager le système.

D'où la nécessité de rappeler la règle suivante:

- le fin de course " SUPÉRIEUR " est toujours celui dont la flèche indique la direction dans laquelle le moteur enroule le rideau.
- le fin de course " INFÉRIEUR " est toujours celui dont la flèche indique la direction dans laquelle le moteur déroule le rideau.

Après identification du fin de course à régler, agir sur la vis:

" - " = réduit la course

" + " = augmente la course

1. Actionner le moteur en DESCENTE et simultanément tourner la vis du fin de course INFÉRIEUR sur " - " jusqu'à ce que le moteur s'arrête. Si le moteur dépasse la position du fin de course INFÉRIEUR souhaitée sans s'arrêter, procéder comme suit:
 - a) arrêter le moteur
 - b) actionner le moteur en MONTÉE et, sans agir sur le fin de course INFÉRIEUR, faire remonter le rideau jusqu'à mi-course.
 - c) actionner le moteur en DESCENTE et simultanément tourner la vis du fin de course INFÉRIEUR sur " - " jusqu'à ce que le moteur s'arrête. Si dans ce cas également le moteur dépasse la limite du fin de course INFÉRIEUR souhaitée sans s'arrêter, répéter l'opération à partir du point a.
2. Arrivé au fin de course INFÉRIEUR, le moteur s'arrête. Le cas échéant, corriger la position. Pour ce faire :
 - pour réduire la course du rideau :
 - d) actionner le moteur en MONTÉE de façon à faire remonter le rideau de quelques centimètres.
 - e) faire faire quelques tours à la vis du fin de course INFÉRIEUR vers " - ".
 - f) actionner le moteur en DESCENTE et vérifier le point d'arrêt. Si nécessaire, répéter l'opération à partir du point d.
 - pour augmenter la course :
 - g) avec le moteur arrêté au fin de course INFÉRIEUR et non alimenté, faire faire quelques tours à la vis du fin de course INFÉRIEUR vers " + ".
 - h) actionner le moteur en DESCENTE et vérifier le point d'arrêt. Si nécessaire, répéter l'opération à partir du point g.
3. Actionner le moteur en MONTÉE et simultanément tourner la vis du fin de course SUPÉRIEUR sur " - " jusqu'à ce que le moteur s'arrête. Si le moteur dépasse la position du fin de course SUPÉRIEUR souhaitée sans s'arrêter, procéder comme suit :
 - A) arrêter le moteur
 - B) actionner le moteur en DESCENTE et, sans agir sur le fin de course SUPÉRIEUR, faire descendre le rideau jusqu'à mi-course.
 - C) actionner le moteur en MONTÉE et simultanément tourner la vis du fin de course SUPÉRIEUR sur " - " jusqu'à ce que le moteur s'arrête. Si dans ce cas également le moteur dépasse la limite du fin de course SUPÉRIEUR souhaitée sans s'arrêter, répéter l'opération à partir du point A.
4. Lorsqu'il atteint le fin de course SUPÉRIEUR, le moteur s'arrête. Le cas échéant, corriger la position. Pour ce faire :
 - pour réduire la course du rideau :
 - D) actionner le moteur en DESCENTE de façon à faire descendre le rideau de quelques centimètres.
 - E) faire faire quelques tours à la vis du fin de course SUPÉRIEUR vers " - ".
 - F) actionner le moteur en MONTÉE et vérifier le point d'arrêt. Si nécessaire, répéter l'opération à partir du point D.
 - pour augmenter la course :
 - G) avec le moteur arrêté au fin de course SUPÉRIEUR et non alimenté, faire faire quelques tours à la vis du fin de course SUPÉRIEUR vers " + ".
 - H) actionner le moteur en MONTÉE et vérifier le point d'arrêt. Si nécessaire, répéter l'opération à partir du point G.
5. Après avoir corrigé le fin de course SUPÉRIEUR, vérifier le bon fonctionnement en actionnant le moteur dans les deux directions jusqu'à ce qu'il s'arrête lorsque les fins de course sont atteints.

Recherche des pannes

PANNE	CAUSE ÉVENTUELLE	SOLUTION
Le système ne se déplace pas	Mauvais réglage des butées de fin de course	Procéder au réglage des butées de fin de course
	Câblage erroné	Vérifier et modifier le câblage en suivant les indications fournies dans cette notice
	Manque de tension sur la ligne	Rétablir la tension de la ligne
	Groupe moteur défectueux	Demander le remplacement du groupe moteur
Le système ne s'arrête pas à la bonne position	Mauvais réglage des butées de fin de course	Procéder au réglage des butées de fin de course
	Présence d'obstacles dans l'espace de déplacement du rideau	Retirer les obstacles éventuels dans l'espace de déplacement du rideau

Caractéristiques techniques

Tension : 24 V en courant continu
 Courant : 0,4 A
 Puissance: 9,6 W
 Couple : 0,7 Nm
 Tours : 34 RPM
 Capacité du fin de course : 39 tours
 Diamètre : 25 mm
 Indice de protection: IP44
 Poids : 0,32 Kg
 Longueur du câble d'alimentation: 3 m

Índice

Introducción	1
Descripción técnica.....	1
Uso previsto.....	1
Condiciones de uso	1
Instrucciones importantes de seguridad para la instalación y la utilización	1
Armado e instalación	2
Conexiones eléctricas.....	2
Programación de los finales de carrera.....	2
Localización de causas de avería	4
Características técnicas.....	4

Introducción



Este manual, que se considera como parte integrante del producto, debe ser conservado con cuidado incluso después de la instalación.

En el manual se proporcionan las indicaciones necesarias para efectuar una correcta instalación y utilizar adecuadamente el sistema.

Es fundamental respetar rigurosamente estas instrucciones a fin de evitar lesiones a las personas y/o daños a las cosas.

El motor tubular art. 1805M28 es un motor de 24 Vcc y de 25 mm de diámetro, desarrollado por Mottura S.p.A. para sus propios sistemas de cortina de rodillo.

El Sistema de Calidad de Mottura S.p.A., que ha sido certificado según la norma UNI EN ISO 9001:2008 por el ente de certificación DNV, garantiza el control de la producción realizado en fábrica.

Descripción técnica

El motor tubular art. 1805M28 tiene un diámetro de 25 mm, funciona a 24 V en corriente continua y tiene finales de carrera mecánicos con una capacidad de 39 r.p.m.

El motor tubular art. 1805M28 se suministra con los accesorios necesarios para su uso en los sistemas Rollbox y Energy (véase anexo "A").

Uso previsto

El motor tubular art. 1805M28 ha sido diseñado para mover sistemas de cortinas de rodillo en ambientes residenciales, locales comerciales y edificios públicos como protección respecto de las radiaciones solares, para aplicación interna o externa.

Todo otro uso será considerado como no conforme con las especificaciones técnicas y, por lo tanto, no podrá atribuirse al fabricante la responsabilidad por eventuales malfuncionamientos, lesiones a personas o daños a las cosas que deriven de un uso impropio.

Condiciones de uso

El motor tubular art. 1805M28 no es adecuada para el uso en ambientes sujetos a riesgo de explosión ni en situaciones que requieran un grado de protección superior a IP44.

Las condiciones que garantizan el correcto funcionamiento del motor tubular art. 1805M28 consisten en una adecuada alimentación eléctrica (tensión 24 V en corriente continua, véase la sección "Conexiones eléctricas") y una temperatura ambiente comprendida entre +10 °C y +50 °C.

Instrucciones importantes de seguridad para la instalación y la utilización

La instalación y las conexiones eléctricas deben ser efectuadas única y exclusivamente por personal cualificado, con herramientas adecuadas y en condiciones de seguridad, siguiendo las instrucciones que se proporcionan en este manual.

El sistema debe instalarse de manera que el grupo motor quede a una altura mínima de 2,5 metros del pavimento (o de la superficie de acceso más próxima).

El botón de accionamiento del sistema debe instalarse fuera del espacio operativo, a una altura de al menos 1,5 m del pavimento (o de la superficie de acceso más próxima) y con visual sobre el sistema.

Cada intervención de mantenimiento ordinario o extraordinario debe ser efectuada única y exclusivamente por personal cualificado y después de haber desconectado el sistema de la red eléctrica.

En caso de tener que efectuar intervenciones dentro del espacio operativo del sistema (por ej. limpieza de los cristales, remoción del tejido, etc.), deberá impedirse de modo absoluto que se activen los dispositivos de accionamiento del sistema o bien deberá desconectarse el sistema de la red eléctrica.

La sustitución de componentes deberá efectuarse con piezas de recambio originales y evitando realizar adaptaciones o modificaciones de cualquier tipo, lo que eximiría a Mottura S.p.A. de toda responsabilidad respecto de lesiones a las personas y/o daños a las cosas que pudieran derivar de tales operaciones.

No permitir que los niños jueguen con los dispositivos de accionamiento del sistema y mantenerlos lejos de su alcance.



Efectuar controles periódicos a fin de verificar la eficiencia de funcionamiento de las partes mecánicas y eléctricas. Adoptar las medidas necesarias a fin de imposibilitar el uso del sistema en caso de deban efectuarse tareas de mantenimiento en el mismo.

Durante el uso normal del sistema, deberá controlarse su movimiento. Impedir que se acerquen personas al espacio operativo del sistema hasta que éste no se haya detenido por completo.

Armado e instalación

En los anexos "B" - "C" se proporcionan las instrucciones para efectuar correctamente el armado y la fijación del motor tubular art. 1805M28.

Conexiones eléctricas

Normas de seguridad	
 	<ul style="list-style-type: none"> ➤ Se recomienda encargar sólo a personal especializado la ejecución de las conexiones del motor a la red eléctrica, a los dispositivos de accionamiento y a eventuales unidades externas. ➤ Está prohibido operar en el motor cuando está recibiendo alimentación eléctrica. Antes de efectuar cualquier intervención deberá desconectarse el sistema de la red eléctrica a fin de aislarlo y deberá mantenerse desconectado mientras dure la intervención misma.

En los anexos "D" - "E" - "F" se proporcionan las instrucciones para efectuar correctamente la conexión del motor tubular art. 1805M28.

Para que el motor tubular art. 1805M28 funcione correctamente es necesario alimentarlo con una centralita, o un receptor R. F., que suministre 24 V en corriente continua.

Nota. No es posible conectar dos o más motores tubular art. 1805M28 a un mismo botón, centralita o receptor R. F.

Programación de los finales de carrera

La programación de fábrica del grupo motor del motor tubular art. 1805M28 es tal que, de todos modos, es predispuesto un cierto valor de carrera

Durante la ejecución del procedimiento de programación manual de los finales de carrera, el régimen de rotación del motor es igual al valor nominal.

Deberá vigilarse a qué posición llega el sistema.

Un golpe o bloqueo podría dañar el sistema de modo irreparable.

Controlar periódicamente que los finales de carrera del sistema correspondan a las posiciones de parada requeridas y que no hayan sufrido modificaciones.



Este motor está equipado con dos finales de carrera, uno para la parada "SUPERIOR" y el otro para la parada "INFERIOR" (véase anexo "G"). Ambos finales de carrera están situados en el cabezal del motor y se caracterizan por los tornillos que permiten efectuar su regulación mediante la llave entregada adjunta. Una flecha situada junto al tornillo de cada final de carrera, indica el sentido de rotación controlado por ese final de carrera.

Según cual sea la posición del motor en el ámbito del sistema, los finales de carrera asumen un significado diferente. Una errónea interpretación del significado de los finales de carrera puede provocar daños en el sistema.

Por lo tanto, se debe recordar la siguiente norma:

- el final de carrera "SUPERIOR" es siempre aquel con la flecha que indica la dirección en que el motor enrolla la tela.
- el final de carrera "INFERIOR" es siempre aquel con la flecha que indica la dirección en que el motor desenrolla la tela.

Una vez que se ha identificado el final de carrera que se debe regular se deberá intervenir en el tornillo en dirección:

" - " = para reducir la carrera

" + " = para aumentar la carrera

1. Accionar la cortina en BAJADA y, simultáneamente, hacer girar el tornillo del final de carrera INFERIOR en dirección " - " hasta obtener que el motor se detenga. En caso de que el motor supere la posición del final de carrera INFERIOR requerida sin detenerse, se deberá proceder de la siguiente manera:
 - a) parar el motor.
 - b) accionar el motor en SUBIDA y, sin intervenir en el final de carrera INFERIOR, hacer subir la tela hasta la mitad de su carrera.
 - c) accionar el motor en BAJADA y, simultáneamente, hacer girar el tornillo del final de carrera INFERIOR en dirección " - " hasta obtener que el motor se detenga. En caso de que el motor supere igualmente la cota del final de carrera INFERIOR requerida sin detenerse, se deberá repetir la operación a partir del punto a.
2. Una vez que ha llegado hasta el final de carrera INFERIOR, el motor se detiene. En caso de que aún sea necesario corregir la posición se deberá:
 - para reducir la carrera de la tela:
 - d) accionar el motor en SUBIDA a fin de hacer subir la tela en la medida de algunos cm.
 - e) dar algunas vueltas al tornillo del final de carrera INFERIOR en dirección " - ".
 - f) accionar el motor en BAJADA y verificar dónde se detiene. En caso de ser necesario, repetir la operación a partir del punto d.
 - para aumentar la carrera:
 - g) con el motor detenido en el final de carrera INFERIOR y no alimentado, dar algunas vueltas al tornillo del final de carrera INFERIOR en dirección " + ".
 - h) accionar el motor en BAJADA y verificar dónde se detiene. En caso de ser necesario, repetir la operación a partir del punto g.
3. Accionar el motor presionando el botón SUBIDA y, simultáneamente, hacer girar el tornillo del final de carrera SUPERIOR en dirección menos " - " hasta obtener que el motor se apague. En caso de que el motor supere la posición del final de carrera SUPERIOR requerida sin detenerse, se deberá proceder de la siguiente manera:
 - A) parar el motor.
 - B) accionar el motor en BAJADA y, sin intervenir en el final de carrera SUPERIOR, hacer descender la tela hasta la mitad de su carrera.
 - C) accionar el motor en SUBIDA y, simultáneamente, hacer girar el tornillo del final de carrera SUPERIOR en dirección menos " - " hasta obtener que el motor se detenga. En caso de que el motor supere igualmente la cota del final de carrera SUPERIOR requerida sin detenerse, se deberá repetir la operación a partir del punto A.
4. Una vez que ha llegado hasta el final de carrera SUPERIOR, el motor se detiene. En caso de que aún sea necesario corregir la posición se deberá:
 - para reducir la carrera de la tela:
 - D) accionar el motor en BAJADA a fin de hacer descender la cortina en la medida de algunos cm.
 - E) dar algunas vueltas al tornillo del final de carrera SUPERIOR en dirección " - ".
 - F) accionar el motor en SUBIDA y verificar dónde se detiene. En caso de ser necesario, repetir la operación a partir del punto D.
 - para aumentar la carrera:
 - G) con el motor detenido en el final de carrera SUPERIOR y no alimentado, dar algunas vueltas al tornillo del final de carrera SUPERIOR en dirección más " + ".
 - H) accionar el motor en SUBIDA y verificar dónde se detiene. En caso de ser necesario, repetir la operación a partir del punto G.
5. Una vez efectuada la corrección del final de carrera SUPERIOR, verificar el correcto funcionamiento desplazando el motor en ambas direcciones hasta obtener que se detenga en los finales de carrera, lo cual significa que ha quedado calibrado.

Localización de causas de avería

AVERÍA	POSIBLE CAUSA	REMEDIO
El sistema no se mueve	Finales de carrera incorrectamente regulados	Efectuar el procedimiento de calibración de los finales de carrera
	Cableado erróneo	Controlar y corregir el cableado aplicando las instrucciones proporcionadas en este manual
	Ausencia de tensión en la línea de alimentación	Restablecer la tensión en la línea de alimentación
	Grupo motor defectuoso	Solicitar la sustitución del grupo motor
El sistema no se detiene en la correcta posición	Finales de carrera incorrectamente regulados	Efectuar el procedimiento de calibración de los finales de carrera
	Presencia de obstáculos dentro del espacio operativo de la cortina	Remover los obstáculos presentes dentro del espacio operativo de la cortina

Características técnicas

Tensión: 24 V en corriente continua

Corriente: 0,4 A

Potencia: 9,6 W

Par: 0,7 Nm

Revoluciones: 34 rpm

Capacidad final de carrera: 39 revoluciones

Diámetro: 25 mm

Grado de protección: IP44

Peso: 0,32 kg

Longitud cable de alimentación: 3 m

Inhalt

Einleitung	1
Technische Beschreibung	1
Zweckbestimmung	1
Betriebsbedingungen.....	1
Wichtige Sicherheitshinweise für die Montage und die Benutzung.....	1
Zusammenbau und Installation	2
Elektrische Anschlüsse.....	2
Einstellung der Endschalter	2
Fehlersuche	4
Technische Daten.....	4

Einleitung



Diese Betriebsanleitung ist ein fester Bestandteil des Erzeugnisses und ist auch nach der Montage sorgfältig aufzubewahren.

In der Betriebsanleitung werden die Anweisungen für die ordnungsgemäße Installation und die richtige Benutzung des Systems angegeben.

Zur Vermeidung von Sach- und Personenschäden sind diese Anweisungen streng zu beachten.

Der Rohrmotor Art.-Nr. 1805M28 ist ein 24V-Gleichstrommotor mit einem Durchmesser von 25 mm, der von Mottura S.p.A. für die eigenen Rollosysteme entwickelt wurde.

Das Qualitätsmanagement von Mottura S.p.A. ist nach UNI EN ISO 9001:2008 von der Zertifizierungsanstalt DNV zertifiziert und bürgt für die werkseitige Produktionskontrolle.

Technische Beschreibung

Der Rohrmotor Art.-Nr. 1805M28 hat einen Durchmesser von 25 mm, arbeitet mit einem Gleichstrom von 24 V und verfügt über mechanische Endschalter mit einer Kapazität von 39 Umdrehungen.

Der Rohrmotor Art. 1805M38 wird komplett mit Zubehör für die Verwendung in den Systemen Rollbox und Energy (siehe Anlage „A“).

Zweckbestimmung

Der Rohrmotor Art. 1805M28 ist für Rollosysteme in Wohn- und Gewerberäumen sowie öffentlichen Gebäuden zum Schutz vor Sonnenstrahlen in Innen- und Außenbereichen konzipiert.

Jeder anderweitige Gebrauch gilt als Abweichung von den technischen Vorschriften. Der Hersteller übernimmt daher keine Haftung für daraus entstehende etwaige Betriebsstörungen oder Sach- oder Personenschäden.

Betriebsbedingungen

Der Rohrmotor Art. 1805M28 ist nicht für die Benutzung in explosionsgefährdeten Umgebungen und unter Einsatzbedingungen, in denen eine Schutzart über IP44 erforderlich ist, geeignet.

Die Voraussetzungen für einen einwandfreien Betrieb des Rohrmotor Art. 1805M28 sind eine angemessene elektrische Versorgung (24 V Gleichstrom, siehe Abschnitt „Elektrische Anschlüsse“) sowie eine Umgebungstemperatur von +10°C und +50°C.

Wichtige Sicherheitshinweise für die Montage und die Benutzung

Die Montage und die elektrischen Anschlüsse sind ausschließlich vom Fachmann mit geeigneten Ausrüstungen und unter gesicherten Bedingungen gemäß den Anweisungen des vorliegenden Handbuchs auszuführen.

Das System muss so installiert werden, dass die Motoreinheit einen Abstand vom Fußboden (oder von der nächsten Zugangsebene) von mindestens 2,5 m hat.

Die Betätigungstaste des Systems muss außerhalb des Betriebsbereiches installiert werden. Sie soll einen Abstand vom Fußboden (oder von der nächsten Zugangsebene) von mindestens 1,5 m und Sicht auf das System haben.

Jeder Wartungs- und Reparaturingriff ist ausschließlich vom Fachmann auszuführen, nachdem das System vom elektrischen Energieversorgungsnetz getrennt wurde.

Falls Arbeiten ausgeführt werden müssen, die den Betriebsbereich des Systems in Anspruch nehmen (z.B. Fensterreinigung, Entfernung der Stoffbahn etc.), ist die Aktivierung der Betätigungsvorrichtungen des Systems vollständig zu verhindern oder ist das System vom elektrischen Energieversorgungsnetz zu trennen.

Der eventuell erforderliche Ersatz von Bauteilen hat mit Originalteilen zu erfolgen. Damit werden jegliche Anpassungen oder Umbauten vermieden, die Mottura S.p.A. von jeglicher Haftung für Sach- und Personenschäden infolge der vorgenannten Tätigkeiten befreien.

Kinder dürfen nicht mit den Betätigungseinrichtungen des Systems spielen. Die Betätigungseinrichtungen sind außerhalb der Reichweite von Kindern aufzubewahren.



Die Funktionsfähigkeit der mechanischen und elektrischen Teile ist regelmäßig zu überprüfen. Es sind entsprechende Maßnahmen zu ergreifen, um die Benutzung des Systems, wenn dieses gewartet werden soll, zu verhindern.

Während des normalen Systembetriebs die Bewegungsabläufe kontrollieren. Es dürfen sich keine Personen dem Betriebsbereich des Systems nähern, solange es nicht vollständig zum Stillstand gekommen ist.

Zusammenbau und Installation

In den Anlagen „B“ – „C“ sind die Anweisungen für die ordnungsgemäße Montage und Befestigung des Rohrmotor Art. 1805M28 angegeben.

Elektrische Anschlüsse

Sicherheitsvorschriften	
	<ul style="list-style-type: none">➤ Der Anschluss des Motors an das Stromnetz, an die Betätigungseinrichtungen und eventuell vorhandenen externen Einheiten ist nur vom Fachmann auszuführen.➤ Arbeiten am Motor, wenn dieser an das Stromnetz angeschlossen ist, sind verboten. Das System ist vor jeglichem Eingriff von der Stromversorgung zu trennen und muss über den gesamten Eingriff stromfrei bleiben.
	

In den Anlagen „D“ – „E“ – „F“ sind die Anweisungen für den ordnungsgemäßen Anschluss des Rohrmotor Art. 1805M28.

Für den ordnungsgemäßen Betrieb ist der Rohrmotor Art. 1805M28 mit einem Steuergerät oder einem Funkempfänger zu versorgen, der 24 V Gleichstrom liefert.

Hinweis: Es können nicht zwei oder mehr Rohrmotor Art. 1805M28 an dieselbe Taste, Steuereinheit oder Funkempfänger.

Einstellung der Endschalter

Die Motoreinheit des Rohrmotor Art. 1805M28 ist werkseitig so eingestellt, dass ein bestimmter Hubwert stets voreingestellt ist

Während der manuellen Einstellung der Endschalter ist der Drehzahlbereich gleich dem Nennwert.

Ist sorgfältig auf die erreichte Position des Systems zu achten.

Eventuelle Stöße oder Ankantungen können das System unwiederbringlich beschädigen.



Es ist regelmäßig zu überprüfen, dass die Endanschläge des Systems den gewünschten Arretierpositionen entsprechen und keine Veränderungen erfahren haben.

Der Motor ist mit zwei Endanschlägen ausgestattet, einer für die „obere“ Arretierposition und einer für die „untere“ Arretierposition (siehe Anlage „G“). Beide Endscharter befinden sich im Kopfelement des Motors und verfügen über Schrauben, die ihre Einstellung mittels des mitgelieferten Schlüssels gestatten. Neben der Schraube jedes Endanschlages befindet sich ein Pfeil, der den von ihm überwachten Drehsinn angibt.

Die Endscharter haben, in Abhängigkeit von der Positionierung des Motors im System, eine andere Bedeutung. Eine falsche Auslegung der Bedeutung der Endscharter kann zu Beschädigungen des Systems führen.

Es gilt daher die folgende Regel:

- der Endschalter „OBEN“ entspricht stets dem Pfeil, der den Drehsinn des Motors für die Bahnaufwicklung angibt.
- der Endschalter „UNTEN“ entspricht stets dem Pfeil, der den Drehsinn des Motors für die Bahnabwicklung angibt.

Den einzustellenden Endschalter bestimmen und dann die Schraube wie folgt drehen:

„ - ” = verkürzt den Lauf

„ + ” = erhöht den Lauf

1. Den Motor im ABWÄRTS betätigen und gleichzeitig die Schraube des UNTEREN Endschalters in Richtung „ - ” drehen, bis der Motor stoppt. Wenn der Motor über die gewünschte Position des UNTEREN Endschalters hinaus fährt, ohne zu stoppen, muss man wie folgt vorgehen:
 - a) Den Motor stoppen.
 - b) Den Motor im AUFWÄRTS betätigen und den Behang bis zur Hälfte seines Laufs nach oben fahren, ohne am UNTEREN Endschalter eine Einstellung vorzunehmen.
 - c) Den Motor im ABWÄRTS betätigen und gleichzeitig die Schraube des UNTEREN Endschalters in Richtung „ - ” drehen, bis der Motor stoppt. Wenn der Motor auch in diesem Fall über die gewünschte Position des UNTEREN Endschalters hinaus fährt, ohne zu stoppen, muss man den Vorgang ab punkt a wiederholen.
2. Bei Erreichen des UNTEREN Endschalters stoppt der Motor. Wenn an diesem Punkt die Position korrigiert werden muss, muss man wie folgt vorgehen:
 - Zum Verkürzen des Laufs des Behangs:
 - d) Den Motor im AUFWÄRTS betätigen, um den Behang um einige Zentimeter nach oben zu bewegen.
 - e) Die Schraube des UNTEREN Endschalters einige Umdrehungen in Richtung „ - ” drehen.
 - f) Den Motor im ABWÄRTS betätigen und kontrollieren, wo der Motor stoppt. Notfalls den Vorgang ab Punkt d wiederholen.
 - Zum Verlängern des Laufs:
 - g) Während der Motor am UNTEREN Endschalter stillsteht und nicht gespeist wird, die Schraube des UNTEREN Endschalters einige Umdrehungen in Richtung „ + ” drehen.
 - h) Den Motor im ABWÄRTS betätigen und kontrollieren, wo der Motor stoppt. Notfalls den Vorgang ab Punkt g wiederholen.
3. Den Motor im AUFWÄRTS betätigen und gleichzeitig die Schraube des OBEREN Endschalters in Richtung „ - ” drehen, bis der Motor stoppt. Wenn der Motor über die gewünschte Position des OBEREN Endschalters hinaus fährt, ohne zu stoppen, muss man wie folgt vorgehen:
 - A) Den Motor stoppen
 - B) Den Motor im ABWÄRTS betätigen und den Behang bis zur Hälfte seines Laufs nach unten fahren, ohne am OBEREN Endschalter eine Einstellung vorzunehmen.
 - C) Den Motor im AUFWÄRTS betätigen und gleichzeitig die Schraube des OBEREN Endschalters in Richtung „ - ” drehen, bis der Motor stoppt. Wenn der Motor auch in diesem Fall über die gewünschte Position des OBEREN Endschalters hinaus fährt, ohne zu stoppen, muss man den Vorgang ab punkt A wiederholen.
4. Bei Erreichen des OBEREN Endschalters stoppt der Motor. Wenn an diesem Punkt die Position korrigiert werden muss, muss man wie folgt vorgehen:
 - Zum Verkürzen des Laufs des Behangs:
 - D) Das Motor ABWÄRTS betätigen, um den Behang um einige Zentimeter nach unten zu bewegen.
 - E) Die Schraube des OBEREN Endschalters einige Umdrehungen in Richtung „ - ” drehen.
 - F) Das Motor AUFWÄRTS betätigen und kontrollieren, wo der Motor stoppt. Notfalls den Vorgang ab Punkt D wiederholen.
 - Zum Verlängern des Laufs:
 - G) Während der Motor am OBEREN Endschalter stillsteht und nicht gespeist wird, die Schraube des OBEREN Endschalters einige Umdrehungen in Richtung „ + ” drehen.
 - H) Das Motor ABWÄRTS betätigen und kontrollieren, wo der Motor stoppt. Notfalls den Vorgang ab Punkt G wiederholen.
5. Nach Abschluss der Korrektur des OBEREN Endschalters kontrollieren, ob das System einwandfrei funktioniert. Hierzu den Motor in beide Richtungen laufen lassen, bis er an den jeweiligen Endschaltern stoppt.

Fehlersuche

FEHLER	MÖGLICHE URSACHE	ABHILFE
Das System bewegt sich nicht	Endanschläge nicht ordnungsgemäß eingestellt	Tarierung der Endanschläge ausführen
	Verkabelung falsch	Verkabelung gemäß den Anweisungen aus dieser Betriebsanleitung überprüfen und korrigieren
	Keine Spannung in der Stromversorgungsleitung	Spannung in der Stromversorgungsleitung wieder herstellen
	Motoreinheit defekt	Den Ersatz der Motoreinheit anfragen
System hält nicht in der richtigen Position an	Endanschläge nicht ordnungsgemäß eingestellt	Tarierung der Endanschläge ausführen
	Hindernisse im Betriebsbereich des Vorhangs	Eventuell vorhandene Hindernisse im Betriebsbereich des Vorhangs entfernen

Technische Daten

Spannung: 24 V Gleichstrom
 Strom: 0,4 A
 Leistung: 9,6 W
 Drehmoment: 0,7 Nm
 Drehzahl: 34 RPM
 Stellbereich des Endschalters: 39 Umdrehungen
 Durchmesser: 25 mm
 Schutzart: IP44
 Gewicht: 0,32 Kg
 Länge des Netzkabels: 3 m

Inhoudsopgave

Inleiding	1
Technische beschrijving	1
Gebruiksbestemming.....	1
Gebruiksvoorwaarden.....	1
Belangrijke veiligheidvoorschriften voor de installatie en het gebruik	1
Montage en installatie.....	2
Elektrische aansluitingen.....	2
Instelling van de eindschakelaars.....	2
Verhelpen van storingen.....	4
Technische kenmerken.....	4

Inleiding



Deze handleiding maakt deel uit van het product en moet ook na installatie zorgvuldig bewaard worden.

In de handleiding treft u de aanwijzingen voor een correcte installatie en een correct gebruik van het systeem aan.

Het is belangrijk dat deze aanwijzingen strikt worden opgevolgd om schade/letsel aan zaken/personen te voorkomen.

De buismotor art. 1805M28 is een 24 Vdc motor met diameter van 25 mm, ontwikkeld door Mottura S.p.A. voor haar rolgordijnsystemen.

Het kwaliteitssysteem van Mottura S.p.A. is gecertificeerd volgens de norm UNI EN ISO 9001:2008 door de certificeringsinstelling DNV en garandeert controle van de fabrieksproductie.

Technische beschrijving

De buismotor art. 1805M28 heeft een diameter van 25 mm, werkt met 24 V gelijkstroom en heeft mechanische eindschakelaars met een vermogen van 39 toeren.

De buismotor art. 1805M28 wordt compleet met accessoires geleverd om hem te kunnen gebruiken voor de Rollbox en Energy systemen (zie bijlage "A").

Gebruiksbestemming

De buismotor art. 1805M28 is ontworpen voor het bewegen van rolgordijnsystemen gebruikt in woningen, winkels en openbare gebouwen als bescherming tegen zonnestraling voor toepassing binnen of buiten.

Derhalve wordt elk ander gebruik als niet-conform de technische specificaties beschouwd en vallen eventuele storingen of schade/letsel veroorzaakt aan zaken/personen niet onder de verantwoordelijkheid van de fabrikant.

Gebruiksvoorwaarden

De buismotor art. 1805M28 is niet geschikt voor omgevingen met explosiegevaar en in situaties die een beveiligingsgraad van meer dan IP44 vereisen.

Voorwaarden voor de correcte werking van het buismotor art. 1805M28 zijn een passende elektrische voeding (spanning 24 V in gelijkstroom - zie hoofdstuk "Elektrische aansluitingen") en een omgevingstemperatuur tussen +10°C en +50°C.

Belangrijke veiligheidvoorschriften voor de installatie en het gebruik

De installatie en de elektrische aansluitingen mogen uitsluitend door vakkundig personeel worden verricht, met een passende gereedschapsuitrusting en onder veilige omstandigheden, door de in deze handleiding vermelde aanwijzingen op te volgen.

Het systeem moet zodanig geïnstalleerd worden dat de motorgroep zich op een minimumafstand van 2,5 m vanaf de vloer (of vanaf de dichtstbijzijnde toegangsvloer) bevindt.

De bedieningsknop van het systeem moet buiten het werkingsgebied geïnstalleerd worden, op een minimumafstand van 1,5 m vanaf de vloer (of vanaf de dichtstbijzijnde toegangsvloer) en met zicht op het systeem.

Alle werkzaamheden van gewoon of buitengewoon onderhoud mogen uitsluitend door vakkundig personeel worden verricht, na het systeem van het elektriciteitsnet te hebben afgekoppeld.

Indien het nodig mocht zijn om werkzaamheden te verrichten binnen het werkingsgebied van het systeem (bijv. ramen lappen, stof verwijderen, enz.), moet activering van de bedieningselementen van het systeem volstrekt verhinderd worden of moet het systeem van het elektriciteitsnet afgekoppeld worden.

De eventuele vervanging van onderdelen moet met originele onderdelen gebeuren, en elk type aanpassing of eigenhandige reparatie moet vermeden worden. In tegengesteld geval acht Mottura zich van elke aansprakelijkheid ontheven voor schade/letsel aan zaken/personen voortvloeiend uit de hierboven vermelde werkzaamheden.

Laat kinderen niet spelen met de bedieningssystemen van het gordijn. Houd deze bedieningssystemen buiten hun bereik.



Voer periodieke controles uit om de toestand van de mechanische en elektrische onderdelen na te kijken. Tref geschikte maatregelen om het gebruik van het systeem te voorkomen als dit in afwachting van onderhoud is.

Controleer de beweging van het systeem tijdens het normale gebruik. Voorkom dat mensen het werkingsgebied van het systeem naderen zolang het systeem niet volledig gestopt is.

Montage en installatie

In de bijlagen "B" - "C" zijn de aanwijzingen voor de correcte montage en bevestiging van het buismotor art. 1805M28 vermeld.

Elektrische aansluitingen

Veiligheidsvoorschriften	
	<ul style="list-style-type: none">➤ Men adviseert om de aansluiting van de motor op het elektriciteitsnet, op de bedieningsinrichtingen en op eventuele externe eenheden uitsluitend door vakkundig personeel te laten uitvoeren.
	<ul style="list-style-type: none">➤ Het is verboden aan de motor te zitten terwijl deze gevoed is. Vóór elke werkzaamheid moet het systeem van het elektriciteitsnet worden afgekoppeld zodat het tijdens de duur van de werkzaamheden geïsoleerd is.

In de bijlagen "D" - "E" - "F" zijn de aanwijzingen voor de correcte aansluiting van het buismotor art. 1805M28.

Voor de correcte werking van de buismotor art. 1805M28 moet hij gevoed worden met een regeleenheid of een RF-ontvanger die 24 V gelijkstroom levert.

Opmerking: het is niet mogelijk om twee of meer buismotor art. 1805M28 op dezelfde drukknop, regeleenheid of RF-ontvanger.

Instelling van de eindschakelaars

De fabrieksinstelling van de motorgroep van het buismotor art. 1805M28 is zodanig dat een bepaalde slagwaarde sowieso is voorzien.

Tijdens de handmatige instelprocedure van de eindschakelaars is het toerental van de motor gelijk aan de nominale waarde.

Moet goed gelet worden op de positie die het systeem bereikt.

Eventuele horten of stoten kunnen het systeem onherstelbaar beschadigen.

Controleer regelmatig of de eindschakelaars van het systeem overeenkomen met de gewenste stopposities en geen wijzigingen hebben ondergaan.



De motor is voorzien van twee eindschakelaars, een voor de "BOVENSTE" aanslag en de ander voor de "ONDERSTE" aanslag (zie bijlage "G"). Beide eindschakelaars zijn in de kop van de motor geplaatst en zijn voorzien van schroeven waarmee ze versteld kunnen worden m.b.v. de bijgeleverde sleutel. Naast de schroef van elke eindschakelaar is een pijl aanwezig die de draairichting aangeeft die door de eindschakelaar wordt gecontroleerd.

Afhankelijk van hoe de motor in het systeem wordt geplaatst, nemen de eindschakelaars een andere betekenis aan. Een foutieve interpretatie van de betekenis van de eindschakelaar kan beschadiging van het systeem veroorzaken.

Onthoud dus de volgende regel:

- de "BOVENSTE" eindschakelaar is altijd degene met de pijl die de richting aangeeft waarin de motor het doek opwikkelt.
- de "ONDERSTE" eindschakelaar is altijd degene met de pijl die de richting aangeeft waarin de motor het doek afwikkelt.

Zodra de af te stellen eindschakelaar is geïdentificeerd, de schroef in de volgende richting draaien:

" - " = verlaagt de slag

" + " = verhoogt de slag

1. Bedien de motor OMLAAG en gelijktijdig de schroef van de ONDERSTE eindschakelaar in de richting " - " te draaien totdat de motor stopt. Als de motor voorbij de gewenste stand van de ONDERSTE eindschakelaar gaat zonder te stoppen, als volgt te werk gaan:
 - a) stop de motor.
 - b) bedien de motor OMHOOG, en laat, zonder de ONDERSTE eindschakelaar te activeren, het doek omhoog gaan tot de helft van de slag.
 - c) bedien de motor OMLAAG en draai gelijktijdig de schroef van de ONDERSTE eindschakelaar in de richting " - " totdat de motor stopt. Als ook in dit geval de motor voorbij de gewenste stand van de ONDERSTE eindschakelaar gaat zonder te stoppen, moet de handelingen beschreven vanaf punt a herhaald worden.
2. Zodra de ONDERSTE eindschakelaar wordt bereikt, stopt de motor. Als de stand gecorrigeerd moet worden, moet men nu:
 - om de slag van het doek te verminderen:
 - d) bedien de motor OMHOOG drukken zodat het doek enkele centimeters omhoog gaat.
 - e) de schroef van de ONDERSTE eindschakelaar enkele omwentelingen in de richting " - " draaien.
 - f) bedien de motor OMLAAG drukken en controleren waar de motor stopt. Herhaal indien nodig de handelingen vanaf punt d.
 - om de slag van het doek te verhogen:
 - g) met de motor gestopt bij de ONDERSTE eindschakelaar en niet gevoed, de schroef van de ONDERSTE eindschakelaar enkele omwentelingen in de richting " + " draaien.
 - h) bedien de motor OMLAAG drukken en controleren waar de motor stopt. Herhaal indien nodig de handelingen vanaf punt g.
3. Bedien de motor OMHOOG te drukken en gelijktijdig de schroef van de BOVENSTE eindschakelaar in de richting " - " te draaien totdat de motor stopt. Als de motor voorbij de gewenste stand van de BOVENSTE eindschakelaar gaat zonder te stoppen, als volgt te werk:
 - A) stop de motor.
 - B) bedien de motor OMLAAG, en laat, zonder de BOVENSTE eindschakelaar te activeren, het doek zakken tot de helft van de slag.
 - C) bedien de motor OMHOOG en draai gelijktijdig de schroef van de BOVENSTE eindschakelaar in de richting " - " totdat de motor stopt. Als ook in dit geval de motor voorbij de gewenste stand van de BOVENSTE eindschakelaar gaat zonder te stoppen, moet de handeling beschreven vanaf punt A herhaald worden.
4. Zodra de BOVENSTE eindschakelaar wordt bereikt, stopt de motor. Als de stand gecorrigeerd moet worden, moet men nu:
 - om de slag van het doek te verminderen:
 - D) bedien de motor OMLAAG drukken zodat het doek enkele centimeters omlaag gaat.
 - E) de schroef van de BOVENSTE eindschakelaar enkele omwentelingen in de richting " - " draaien.
 - F) bedien de motor OMHOOG drukken en controleren waar de motor stopt. Herhaal indien nodig de handelingen vanaf punt D.
 - om de slag van het doek te verhogen:
 - G) met de motor gestopt bij de BOVENSTE eindschakelaar en niet gevoed, de schroef van de BOVENSTE eindschakelaar enkele omwentelingen in de richting " + " draaien.
 - H) bedien de motor OMHOOG drukken en controleren waar de motor stopt. Herhaal indien nodig de handelingen vanaf punt G.
5. Controleer na correctie van de BOVENSTE eindschakelaar de correcte werking van het systeem door de motor in beide richtingen te bewegen totdat hij bij de eindschakelaars stopt.

Verhelpen van storingen

STORING	MOGELIJKE OORZAAK	REMEDIE
Het systeem beweegt niet	Eindschakelaars niet correct afgesteld	Voer de afstelprocedure van de eindschakelaars uit
	Verkeerde bedrading	Controleer en corrigeer de bedrading volgens de aanwijzingen in deze handleiding
	Geen spanning op de voedingslijn	Herstel de spanning op de voedingslijn
	Motorgroep defect	Vraag de vervanging van de motorgroep
Het systeem stopt niet in de correcte positie	Eindschakelaars niet correct afgesteld	Voer de afstelprocedure van de eindschakelaars uit
	Obstakels in het werkingsgebied van het gordijn aanwezig	Verwijder eventuele obstakels uit het werkingsgebied van het gordijn

Technische kenmerken

Spanning: 24 V in gelijkstroom

Stroom: 0,4 A

Vermogen: 9,6 W

Koppel: 0,7 Nm

Omwentelingen: 34 rpm

Capaciteit eindschakelaar: 39 omwentelingen

Diameter: 25 mm

Beveiligingsgraad: IP44

Gewicht: 0,32 kg

Lengte voedingskabel: 3 m

Содержание

Введение	1
Техническое описание.....	1
Область применения	1
Условия использования	1
Важные инструкции по безопасности при установке и эксплуатации.....	1
Сборка и установка.....	2
Электрические подключения	2
Настройка концевых ограничителей.....	2
Выявление неисправностей.....	4
Технические характеристики	4

Введение



Данная инструкция является дополнением к продукту и должна быть сохранена после установки.

Данная инструкция содержит в себе указания по безопасной установке и правильному использованию системы.

Внимание! Важно точно выполнять все указания инструкций во избежание нанесения ущерба помещениям и вреда людям.

Двигатель трубчатого типа арт. 1805M28 - это двигатель на 24 В пост. тока диаметром 25 мм, который компания Mottura разработала для систем рулонных штор собственного производства

Уровень качества Компании Mottura S.p.A. подтверждён сертификатом в соответствии с нормами UNI EN ISO 9001:2008, выданный органом DNV, что гарантирует контроль производимой продукции.

Техническое описание

Двигатель трубчатого типа арт. 1805M28 имеет диаметр 25 мм, работает с напряжением 24 В постоянного тока и имеет механические концевые выключатели с емкостью 39 оборотов.

Мотор арт. 1805M28 оснащён комплектом аксессуаров для возможности его использования в системах Rollbox и Energy (см. приложение "А").

Область применения

Мотор арт. 1805M28 был разработан для систем рулонных штор для жилых и коммерческих помещениях. Цель применения систем такого рода состоит в уменьшении проникновения солнечных лучей в помещения. Установка возможна как изнутри, так и снаружи.

В этой связи любая иная манера использования и установки системы будет выходить за рамки производственных норм, а значит, за любые последующие неисправности, либо причинённые ущербы производитель не несёт ответственности.

Условия использования

Мотор арт. 1805M28 не приспособлен к использованию в помещениях высокой опасности (например, взрыв) и в помещениях, которые должны соответствовать уровню безопасности более IP44.

Условия, необходимые для хорошего функционирования системы мотор арт. 1805M28 соответствуют стандартной схеме электрического подключения (напряжение 24 В постоянного тока, смотри раздел "Электрические подключения"). Рекомендуемая температура +10°C e +50°C.

Важные инструкции по безопасности при установке и эксплуатации

Установка и электрическое подключение должны выполняться лишь только квалифицированным персоналом с необходимым оборудованием и в состоянии безопасности, соблюдая требования, приведенные в данном руководстве.

Система должна устанавливаться таким образом, чтобы группа двигателя находилась на высоте 2,5 м минимум от пола (или от ближайшей плоскости для доступа).

Кнопка включения системы должна быть установлена вне рабочего пространства, на минимальной высоте от пола в 1,5 м (или от ближайшей плоскости для доступа) с обзором системы.

Любые работы по плановому или неплановому обслуживанию должны выполняться лишь только квалифицированным персоналом, предварительно отключив систему от электрической сети.

В случае необходимости выполнения работ, занимая рабочее пространство системы (напр., мытье стекол, удаление ткани и т.д.) необходимо предотвратить включение устройств привода в движение системы или же отключить систему от электрической сети.

Возможная замена компонентов предполагает замену на идентичные детали (оригиналы) производства Mottura, во избежание нарушений любого рода. В ином случае Mottura S.p.A. не несёт ответственности за возможные ущербы предметам и увечья людям.

Не разрешать детям играть с устройствами управления системы. Держать в недоступном для детей месте.



Периодически проверяйте исправность электрических и механических частей системы. В случае скорого контроля либо ремонта системы необходимо заранее принять действия по изоляции системы.

Во время нормальной эксплуатации системы проверяйте ее работу. Не допускайте приближение людей к рабочему пространству системы, пока она полностью не остановится.

Сборка и установка

В приложениях “В” - “С” содержатся указания по правилам сборки и установки мотор арт. 1805M28.

Электрические подключения

Нормы безопасности	
	<ul style="list-style-type: none">➤ Все операции по установке и подключению системы к сети рекомендуется осуществлять квалифицированному персоналу.➤ Категорически запрещается вмешиваться в работу мотора, когда он подключён к сети. Перед началом осуществления любых действий с системой, необходимо отключить её на все время осуществления операции.
	

В приложениях “D” - “E” - “F” содержатся указания по правильному подключению Мотор арт. 1805M28.

Для исправной работы двигателя трубчатого типа арт. 1805M28 необходимо питать его блоком управления или радиоприемником, подающим 24 В постоянного тока.

Примечание: нельзя подключать два или более устройств Мотор арт. 1805M28 к одной и той же кнопке, подстанции или радиоприёмнику.

Настройка концевых ограничителей

Заводская настройка группы двигателя Мотор арт. 1805M28 такова, что определенное значение хода в любом случае обеспечено.



Во время ручной настройки ограничителей хода режим вращения двигателя равен номинальному значению.

Обратите особое внимание на положение, которое достигает система.

Возможные удары могут нанести непоправимый вред системе.

Периодически проверяйте, чтобы концевые выключатели системы соответствовали положению фиксатора.

Мотор оснащён двумя концевыми выключателями – для “Верхнего” и “Нижнего” стопорного устройств (см. приложение “G”). Оба концевых выключателя расположены на торцевой части мотора в доступности с обеих сторон и обозначены двумя шурупами, регулировать которыми возможно с помощью поставленного ключа. Возле каждого из шурупов, относящихся к тому или иному концевому выключателю, стрелочками отмечено направление оборотов, за которое отвечает выбранный концевой выключатель.

В зависимости от того, как установлен мотор внутри короба, концевые выключатели несут различное значение. Неправильная интерпретация значения ограничителей хода может привести к повреждению системы.

В любом случае, существуют общие единые правила:

- “Верхний” концевой выключатель – это всегда тот, который отвечает за наматывание ткани.
- “Нижний” концевой выключатель – тот, который отвечает за подъём ткани.

Указатели на концевых выключателях:

“ - ” = снижение движения

“ + ” = увеличение движения

1. Включить мотор для опускание и параллельно подкручивать шуруп “Нижнего” концевой выключателя по направлению “ - ” до тех пор пока мотор не остановится. В случае, если движение мотора превышает установленный лимит “Нижнего” концевой выключателя, необходимо:
 - a) Остановить мотор
 - b) Включить мотор для подъёма и без каких-либо действий с “Нижним” концевым выключателем, дать возможность ткани подняться до середины всей длины.
 - c) Включить мотор для опускание и параллельно подкручивать шуруп “Нижнего” концевой выключателя по направлению “ - ” до тех пор пока не остановится мотор. Если и после этого, движение мотора будет превышать лимит движения по установкам “Нижнего” концевой выключателя, следует повторить все действия, начиная с пункта **a**.
2. Достигнув “Нижний” концевой выключатель, мотор остановится. На данном этапе нужно отрегулировать положение. Для этого необходимо:
 - Для уменьшения движения :
 - d) Включить мотор для подъёма и на несколько сантиметров поднять ткань.
 - e) Подкрутить несколькими оборотами шуруп “Нижнего” концевой выключателя по направлению “ - ”.
 - f) Включить мотор для опускание и проверить где остановится мотор. При необходимости повторить процесс с пункта **d**.
 - Для увеличения движения:
 - g) Мотор должен быть остановлен в положении “Нижнего” концевой выключателя и отключён. Подкрутить несколькими оборотами шуруп “Нижнего” концевой выключателя по направлению “ + ”.
 - h) Включить мотор для опускание и проверить где остановится мотор. При необходимости повторить процесс с пункта **g**.
3. Активировать мотор нажатием кнопки ВВЕРХ и параллельно подкручивать шуруп “Верхнего” концевой выключателя по направлению “ - ” до тех пор пока мотор не остановится. В случае, если движение мотора превышает установленный лимит «Верхнего» концевой выключателя, необходимо:
 - A) Остановить мотор
 - B) Включить мотор для опускание и без каких-либо действий с “Верхним” концевым выключателем, дать возможность ткани подняться до середины всей длины.
 - C) Включить мотор для подъёма и параллельно подкручивать шуруп “Верхнего” концевой выключателя по направлению “ - ” до тех пор пока не остановится мотор. Если и после этого, движение мотора будет превышать лимит движения по установкам “Верхнего” концевой выключателя, следует повторить все действия, начиная с пункта **A**.
4. Достигнув “Верхний” концевой выключатель, мотор остановится. На данном этапе нужно отрегулировать положение. Для этого необходимо:
 - Для уменьшения движения :
 - D) Включить мотор для опускание и на несколько сантиметров опустить ткань.
 - E) Подкрутить несколькими оборотами шуруп «Верхнего» концевой выключателя по направлению “ - ”.
 - F) Включить мотор для подъёма и проверить где остановится мотор. При необходимости повторить процесс с пункта **D**.
 - Для увеличения движения:
 - G) Мотор должен быть остановлен в положении «Верхнего» концевой выключателя и отключён. Подкрутить несколькими оборотами шуруп «Верхнего» концевой выключателя по направлению “ + ”.
 - H) Включить мотор для подъёма и проверить где остановится мотор. При необходимости повторить процесс с пункта **G**.
5. По окончании регулировки концевых выключателей, активировать работу мотора, дав возможность поднять и опустить ткань в обоих направлениях, соблюдая лимиты установок концевых выключателей. Мотор отрегулирован.

Выявление неисправностей

ПРОБЛЕМЫ	ВОЗМОЖНАЯ ПРИЧИНА	РЕШЕНИЕ
Система не движется	Некорректно установлены концевые выключатели	Осуществить процедуру регулировки концевых выключателей
	Ошибка в монтаже проводки (кабеля)	Проверить и исправить установку кабеля в соответствии с указаниями данной инструкции
	Отсутствие напряжения	Восстановить напряжение в сети
	Неисправная группа двигателя	Запросите замену группы двигателя
Система не останавливается в нужном месте	Некорректно установлены концевые выключатели	Осуществить процедуру регулировки концевых выключателей
	Препятствия в области движения шторы	Убрать все возможные препятствия

Технические характеристики

Напряжение: 24 В постоянного тока

Ток: 0,4 А

Мощность: 9,6 W

Сила оборота: 0,7 Nm

Обороты: 234 RPM

Сила концевых выключателей: 39 оборотов

Диаметр: 25 мм

Уровень защиты: IP44

Вес: 0,32 кг

Длина кабеля электропитания: 3 м



tende & scorritenda

1805M28

A

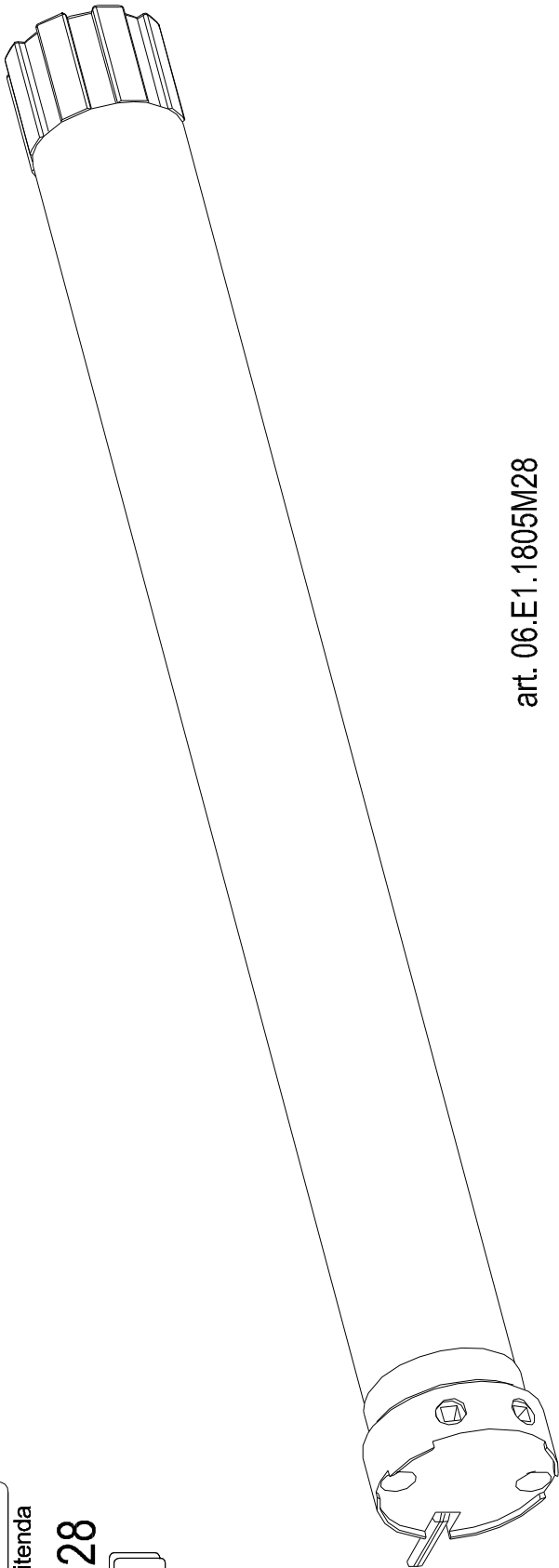

art. 06.E1.1805M28

x 1

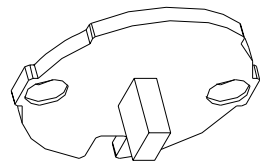

art. 06.E5.1805-31

x 1

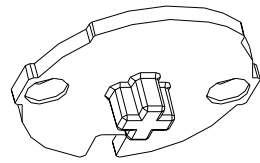

art. 06.E5.1805-32

x 2



art. 06.E5.1805-34

x 1

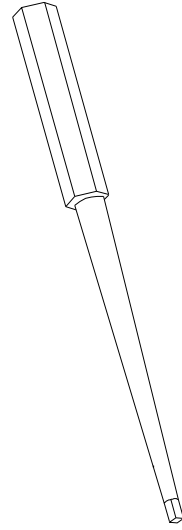



tende & scorritenda

1805M28

B

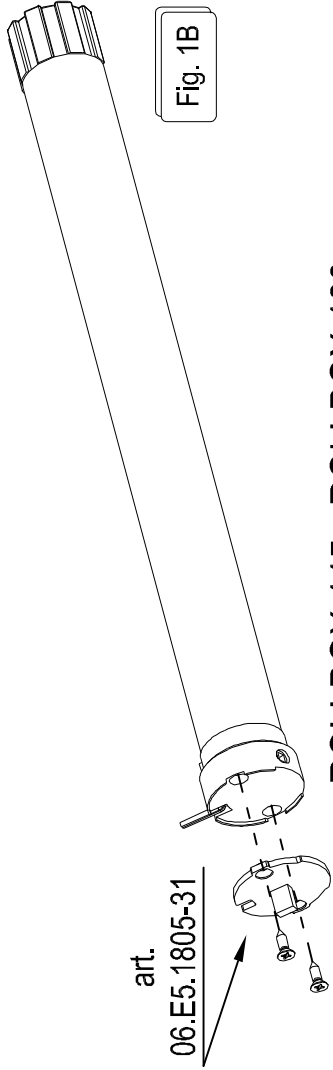

Fig. 1B

ROLLBOX 445 - ROLLBOX 460

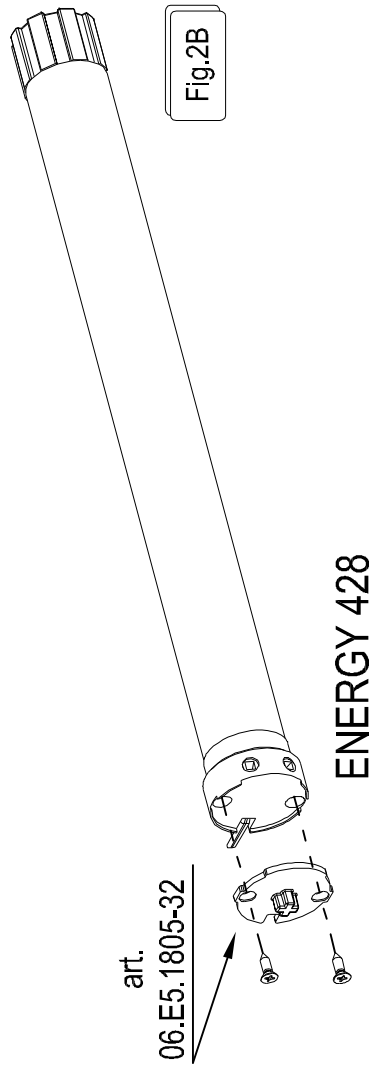

Fig.2B

ENERGY 428

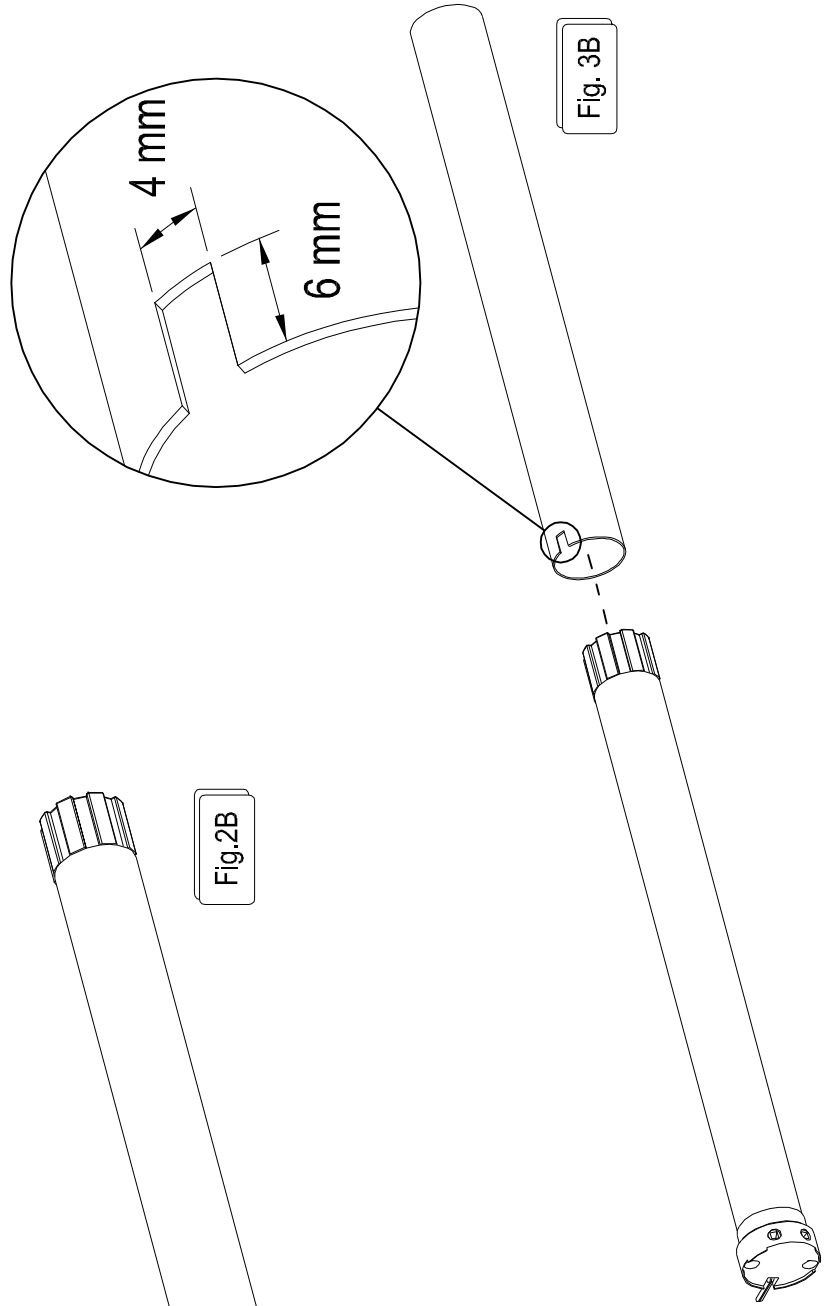

Fig. 3B



tende & scorritenda

1805M28

C

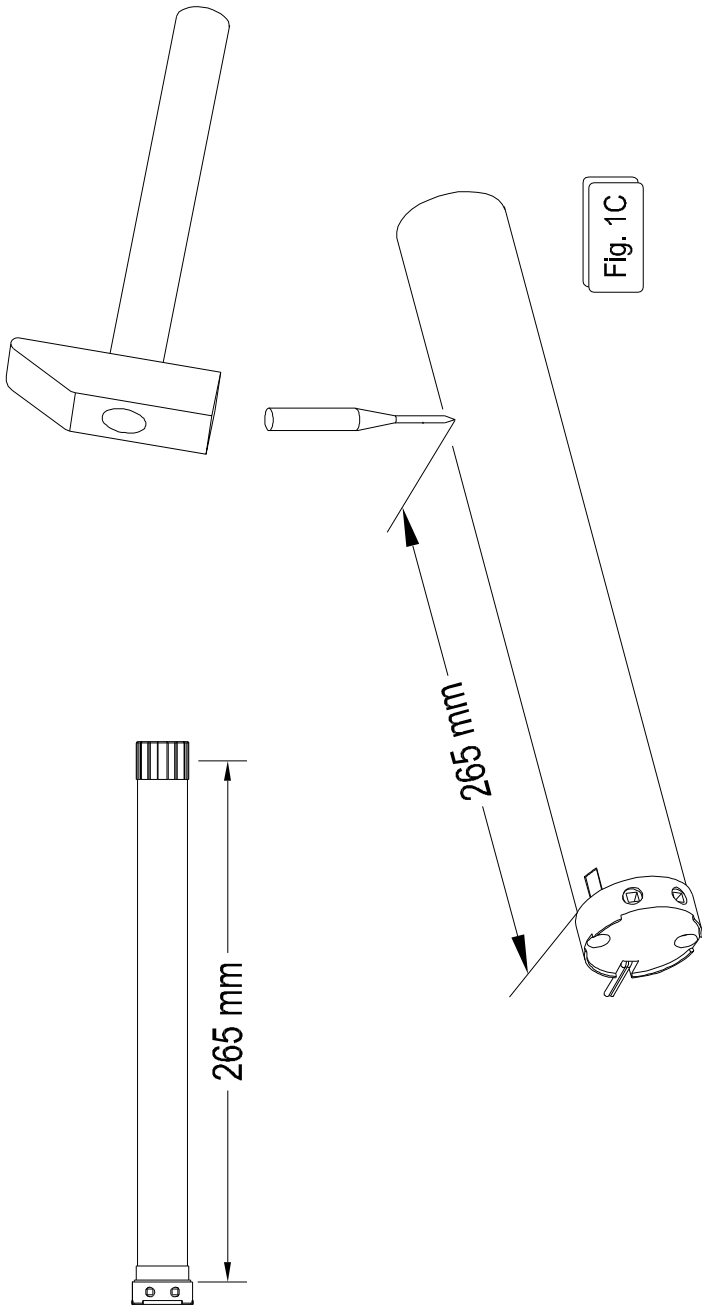
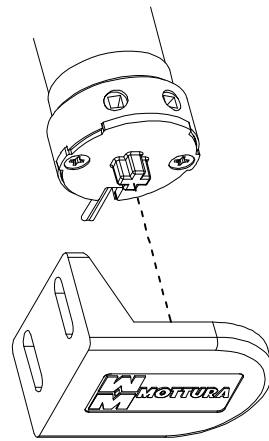

Fig. 1C

Fig. 2C



ENERGY 428

Fig. 3C

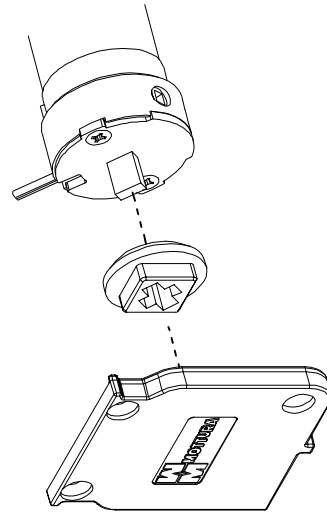

ROLLBOX 445

Fig. 4C

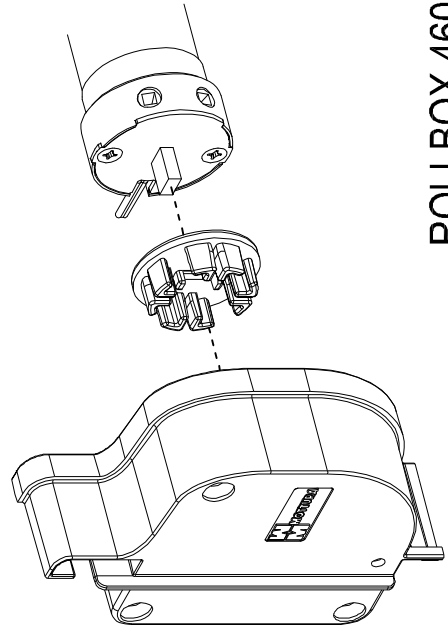

ROLLBOX 460



tende & scorritenda

1805M28

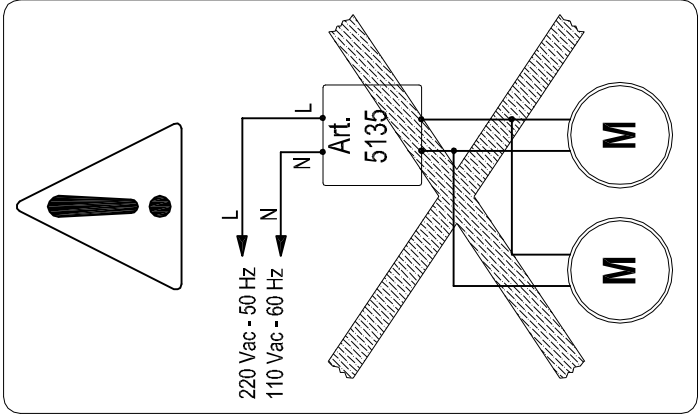

220Vac - 50 Hz
110Vac - 60 Hz

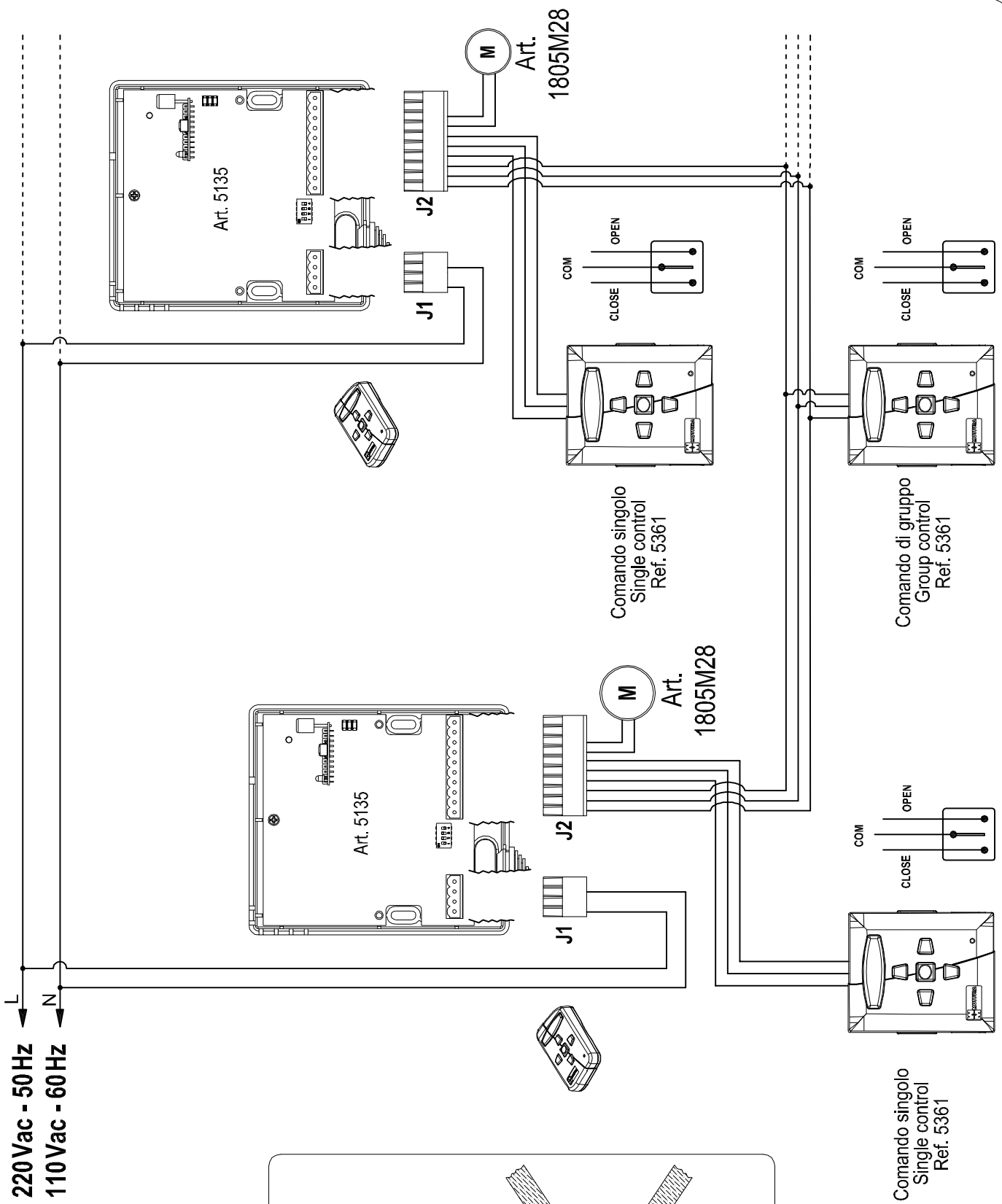



tende & scorritenda

1805M28

F

Art. 1805M28

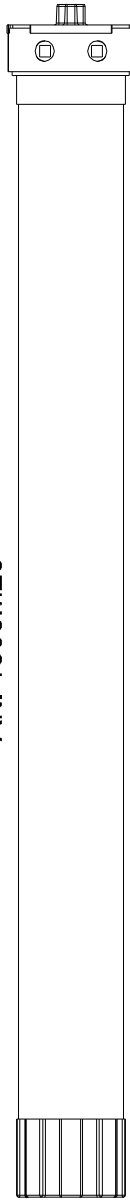

Art. 1805M28

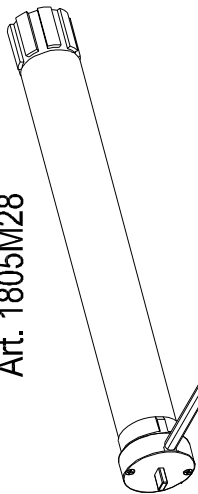

Comando singolo
Single control
Ref. 5097

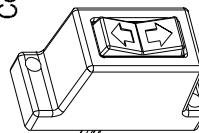

24 Vdc

~~220 V~c~~
~~110 V~c~~

Art.
1805M28

M

Art.
5097

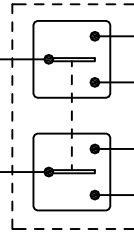

24 Vdc

~~220 V~c~~
~~110 V~c~~

Comando singolo
Single control
Ref. 5097

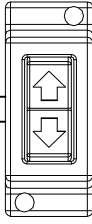

24 Vdc

~~220 V~c~~
~~110 V~c~~

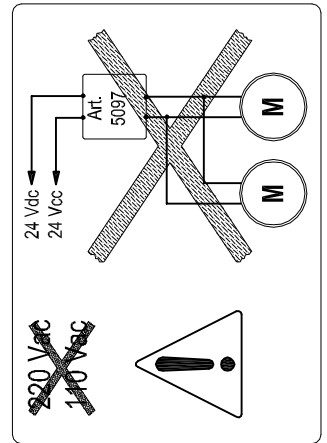



tende & scorritenda

1805M28

G

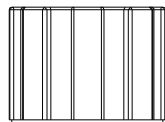
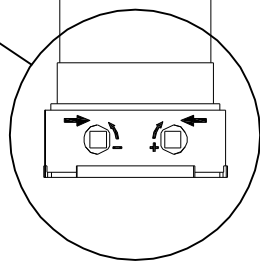
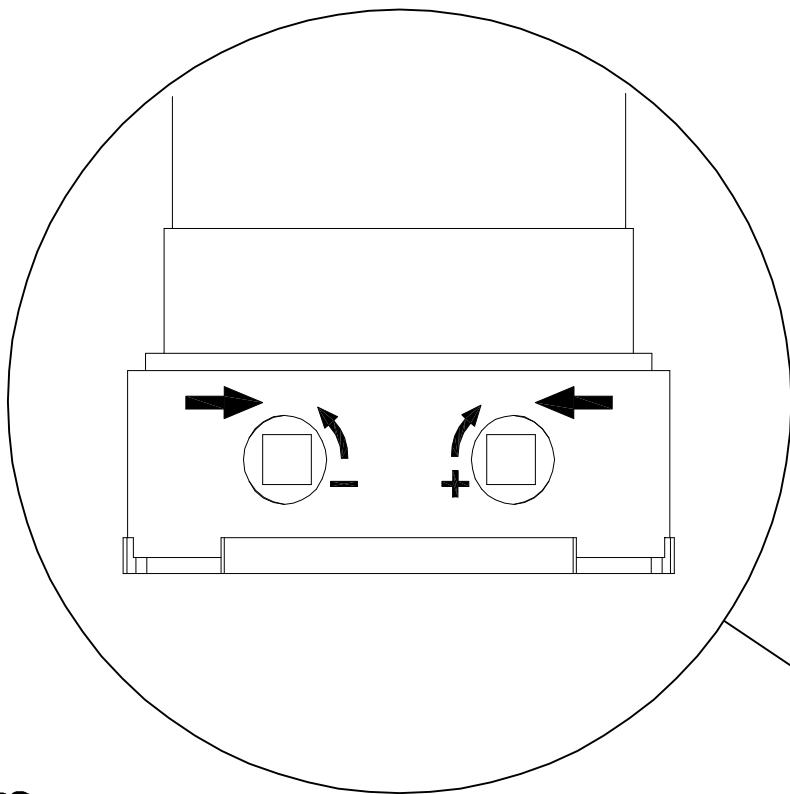
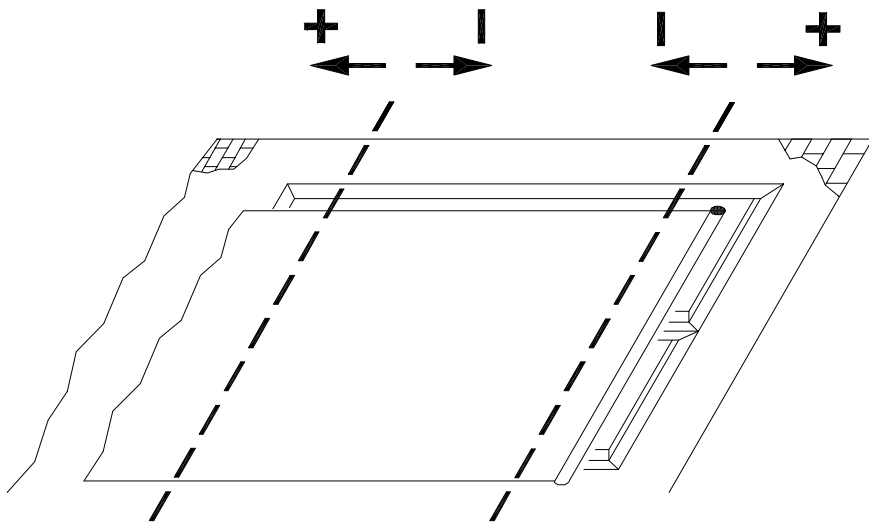

GARANZIA

I La Mottura S.p.A. garantisce i propri prodotti contro difetti di materiali e di costruzione per un periodo pari a due anni dalla data di fatturazione. In caso di tali difetti riscontrati durante il periodo di garanzia, la Mottura S.p.A. a suo giudizio, riparerà o sostituirà i prodotti senza altri oneri di sorta. Per usufruire delle condizioni di garanzia il prodotto difettoso deve essere recapitato direttamente alla Mottura S.p.A. senza spese per la stessa. La garanzia viene applicata esclusivamente sui prodotti Mottura S.p.A. e non è estendibile al progetto in cui essi sono inseriti. La garanzia non viene applicata per problematiche risultanti da montaggio o collegamenti errati, mancato utilizzo delle relative istruzioni, modifiche non autorizzate, impiego al di fuori delle specifiche di funzionamento o danni subiti durante il trasporto. Il montaggio dei prodotti Mottura S.p.A. deve essere effettuato da personale competente e qualificato. La Mottura S.p.A. non può essere considerata responsabile per ogni eventuale danno che possa derivare o essere in qualche modo correlato con il possesso o l'utilizzo del prodotto da parte del cliente. Le informazioni contenute in questa pubblicazione, fornite senza responsabilità da parte della Mottura S.p.A., sono soggette a modifiche senza obbligo di preavviso. L'acquisto dei prodotti della Mottura S.p.A. implica l'accettazione integrale dei termini di garanzia. Foro competente: Torino, Italy

WARRANTY

GB Mottura S.p.A. guarantees its products against defects in materials and construction for two years starting on the invoice date. If defects arise during the warranty period Mottura S.p.A. will, at its discretion, repair or replace products at no charge. To enforce the warranty terms, the defective product must be shipped postage paid directly to Mottura S.p.A. The warranty applies only to Mottura S.p.A. products and cannot be extended to the project in which they are installed. The warranty does not cover problems deriving from incorrect assembly or connections, failure to follow instructions, unauthorised changes, use other than as specified, or damage suffered during transport. Mottura S.p.A. products must be assembled by trained and qualified personnel. Mottura S.p.A. cannot be held liable for any damage caused by or related to the customer's possession or use of the product. The information contained in this document is supplied by Mottura S.p.A. without liability, and is subject to change without notice. The purchase of Mottura S.p.A. products implies the full and complete acceptance of these warranty terms. Competent jurisdiction: Turin, Italy

GARANTIE

F Mottura S.p.A. garantit ses produits contre tout défaut de matière première ou vice de fabrication pendant une durée de deux ans à compter de la date de facturation. En cas de défaut pendant la période de garantie, Mottura S.p.A. pourra décider de réparer ou de remplacer les produits défectueux, sans autre forme de dédommagement. Pour bénéficier des conditions de garantie, le produit défectueux doit être retourné directement à Mottura S.p.A., en port payé. La garantie n'est applicable qu'aux produits Mottura S.p.A. et ne peut en aucun cas être étendue au projet de l'installation. La garantie n'est pas appliquée en cas de problèmes résultant : d'un montage ou d'un branchement erronés ; du non-respect des instructions de montage ou de branchement ; de modification sans autorisation préalable ; du non-respect des spécifications de fonctionnement ; de dommages subis en cours de transport. Le montage des produits Mottura S.p.A. doit être confié à un personnel compétent et qualifié. Mottura S.p.A. ne peut être tenue pour responsable des dommages pouvant découler ou être, d'une façon ou d'une autre, liés à la possession ou à l'utilisation du produit par le client. Les informations fournies dans ce document ne sont pas contractuelles et peuvent, à tout moment et sans préavis, subir des modifications. L'achat des produits Mottura S.p.A. implique l'acceptation sans réserve des termes de la garantie. Attribution de juridiction : Turin, Italie

GARANTIA

ES Mottura S.p.A. garantiza sus propios productos respecto de defectos de los materiales y de fabricación por un periodo de dos años a contar de la fecha de facturación. En caso de constatar la existencia de alguno de dichos defectos durante el periodo de la garantía, a su propio juicio Mottura S.p.A. reparará o sustituirá los productos sin gastos. Para gozar de los derechos otorgados por la garantía, el producto defectuoso debe ser enviado directamente a Mottura S.p.A., sin gastos para esta última. La garantía se aplica exclusivamente a los productos Mottura S.p.A. sin que se extienda al proyecto en el cual han sido incluidos. La garantía no se aplica por problemas derivados del montaje o de conexiones erróneas, por falta de aplicación de las respectivas instrucciones, por modificaciones efectuadas sin autorización ni por uso fuera de las especificaciones de funcionamiento o por daños sufridos durante el transporte. El montaje de los productos Mottura S.p.A. debe ser efectuado por personal competente y cualificado. Mottura S.p.A. no puede ser considerada responsable por ningún posible daño que pueda derivar o de cualquier manera relacionarse con la posesión o uso del producto de parte del cliente. Las informaciones que se entregan en este documento no comportan responsabilidad para Mottura S.p.A. y quedan sujetas a modificaciones sin obligación de aviso previo. La compra de los productos Mottura S.p.A. implica la aceptación integral de los términos en que se otorga esta garantía. Tribunal competente: Turin, Italia

GARANTIE

D Mottura S.p.A. gewährt für die eigenen Produkte eine Garantie gegen Material- und Herstellungsfehler mit einer Laufzeit von zwei Jahren ab dem Rechnungsdatum. Falls diese Fehler im Garantiezeitraum festgestellt werden, wird Mottura S.p.A. nach eigenem Ermessen die Produkte reparieren oder auswechseln und keinen weiteren Verpflichtungen unterliegen. Um die Garantiebedingungen in Anspruch zu nehmen, muss das defekte Produkt direkt an Mottura S.p.A. gesandt werden. Die Kosten für den Versand übernimmt in diesem Fall der Kunde. Die Garantie gilt ausschließlich für Mottura S.p.A. Produkte und ist nicht ausdehnbar auf das Projekt, in das sie integriert sind. Die Garantie gilt nicht für Probleme infolge von Montage- und Anschlussfehlern, Nichtbeachtung der diesbezüglichen Anweisungen, nicht autorisierten Umbauten, unsachgemäßen Verwendungen oder Transportschäden. Die Montage der Produkte von Mottura S.p.A. ist vom kompetenten Fachmann auszuführen. Mottura S.p.A. haftet nicht für eventuelle Schäden, die sich aus dem Besitz oder dem Gebrauch des Produktes durch den Kunden ergeben oder damit in Zusammenhang stehen. Die Angaben dieser Betriebsanleitung sind unverbindlich und können von Mottura S.p.A. jederzeit ohne Vorankündigung geändert werden. Der Kauf von Produkten von Mottura S.p.A. beinhaltet die vollständige Anerkennung der Garantiebedingungen. Gerichtsstand: Turin, Italy

GARANTIE

NL Mottura S.p.A. garandeert haar producten tegen materiaal- en constructiefouten gedurende een periode van twee jaar vanaf de factuurdatum. Indien tijdens de garantieperiode dit type defecten wordt geconstateerd, zal Mottura S.p.A. naar eigen oordeel de producten zonder extra kosten repareren of vervangen. Om de garantievoorwaarden te kunnen benutten, dient het defecte product rechtstreeks aan Mottura S.p.A. afgeleverd te worden, zonder kosten voor Mottura S.p.A. De garantie is uitsluitend van toepassing op Mottura S.p.A. producten en kan niet worden uitgebreid tot het project waarin ze zijn opgenomen. De garantie is niet van toepassing in geval van problemen die voortvloeien uit foutieve montage of aansluitingen, het niet in acht nemen van de betreffende aanwijzingen, wijzigingen waarvoor geen toestemming is verleend, gebruik dat buiten de werkingsspecificaties valt of schade veroorzaakt tijdens het vervoer. De montage van de producten van Mottura S.p.A. moet verricht worden door ervaren en vakkundig personeel. Mottura S.p.A. kan niet aansprakelijk worden geacht voor eventuele schade die kan voortvloeien uit of op enige wijze verband houdt met het bezit of het gebruik van het product door de klant. De informatie in deze publicatie, verschaft zonder aansprakelijkheid van de kant van Mottura S.p.A., is onderhevig aan wijzigingen zonder verplichting van kennisgeving. De aanschaf van de producten van Mottura S.p.A. brengt volledige aanvaarding van de garantievoorwaarden met zich mee. Bevoegd forum: Turijn, Italië

ГАРАНТИЯ

RUS Компания Mottura S.p.A. гарантирует качество своей продукции (материалы и конструкции) на два года с момента производства. В случае обнаружения дефектов в период действия гарантии компания Mottura S.p.A. берёт на себя ответственность отремонтировать, либо заменить неисправную деталь без финансовых вложений со стороны клиента. Для того, чтобы воспользоваться условиями гарантии, неисправная часть должна быть отправлена обратно в Mottura S.p.A. за счёт компании. Гарантия применяется исключительно к продукции Mottura S.p.A. и не распространяется только в том случае, если детали системы являются составной частью продукции другого производителя. Гарантия на продукцию не распространяется в том случае, если проблемы вызваны в результате неправильной установки либо подключения, в результате не предполагаемых изменений в работе системы либо в результате транспортировки. Установка продукции Mottura S.p.A. должна быть осуществлена компетентным и квалифицированным персоналом. Mottura S.p.A. не несет ответственность за вред и ущерб, нанесённый людям либо предметам в результате неправильного использования продукции. Информация о продукте, представленная в данной инструкции, с течением времени могут подвергаться изменениям. Компания Mottura S.p.A. не берёт на себя ответственность вносить изменения в уже предоставленный вниманию клиента каталог. Приобретение продукции Mottura S.p.A. предполагает полное принятие условий гарантии клиентом. Ответственный орган: Torino, Italy

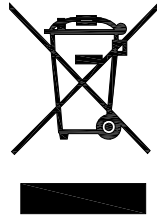

Questo simbolo indica che all'interno dell'Unione Europea il prodotto, alla fine del ciclo di vita, non può essere smaltito con i rifiuti urbani indifferenziati ma è soggetto a raccolta speciale. Verificare che il prodotto venga smaltito correttamente, in quanto uno smaltimento inappropriato potrebbe potenzialmente causare danni all'ambiente ed alla salute umana. Per ulteriori informazioni sullo smaltimento del prodotto, rivolgersi alle autorità locali competenti in materia, al servizio di smaltimento rifiuti oppure al negozio in cui il prodotto è stato acquistato.



This symbol means that in the European Union the product cannot be disposed of with undifferentiated urban waste at the end of its life cycle, but instead is subject to special collection. Make certain the product is disposed of correctly: improper disposal may be potentially harmful to the environment and to human health. For more information on disposal, contact local authorities, the waste disposal service, or the shop where the product was purchased.



Ce symbole indique qu'au sein de la Communauté européenne, à la fin de son cycle de vie ce produit ne doit pas être jeté dans les ordures ménagères mais qu'il doit faire l'objet d'une collecte séparée. Veiller à l'élimination correcte du produit car un traitement inapproprié peut entraîner des dommages à l'environnement et nuire à la santé de l'homme. Pour tout renseignement sur l'élimination du produit, contacter les instances locales compétentes, le service d'enlèvement et de retraitement des déchets ou le magasin où le produit a été acheté.



Este símbolo indica que en el ámbito de la Unión Europea, al finalizar su ciclo de uso, el producto no puede ser eliminado junto con los residuos urbanos indiferenciados sino que está sometido a una modalidad especial de recogida. Verificar que el producto sea correctamente tratado ya que un tratamiento inapropiado podría ser causa de daños para el medio ambiente y la salud humana. Para mayores informaciones acerca del tratamiento al que debe ser sometido el producto sírvase dirigirse a las autoridades locales competentes en la materia, al servicio de tratamiento de residuos o bien a la tienda en la que el producto ha sido adquirido.



Dieses Symbol weist darauf hin, dass das Produkt innerhalb der Europäischen Union am Ende seines Lebenszyklus nicht mit den gemischt erfassten Siedlungsabfällen entsorgt werden kann, sondern gesondert zu erfassen ist. Es ist zu überprüfen, dass das Produkt ordnungsgemäß entsorgt wird, weil die unangemessene Entsorgung eine potentielle Schadensgefahr für die Umwelt und die menschliche Gesundheit bildet. Weitere Informationen über die Entsorgung des Produktes erhalten Sie bei den zuständigen Lokalbehörden, dem Abfallentsorgungsdienst oder der Verkaufsstelle, in der das Produkt erworben wurde.



Dit symbool geeft aan dat binnen de Europese Unie, het product aan het einde van zijn levenscyclus niet samen met het gewone afval verwerkt mag worden, maar speciaal ingezameld moet worden. Controleer of het product correct verwerkt wordt, aangezien een ongeschikte verwerking potentiële schade aan het milieu en de gezondheid kan veroorzaken. Wendt u zich voor meer informatie over de verwerking van het product, tot de plaatselijke instanties die ter zake bevoegd zijn, tot de afvalverwerkingsdienst of tot de winkel waar het product is gekocht.



Этот символ обозначает, что в пределах Европейского Союза, продукт, по истечении срока эксплуатации, не подлежит переработке совместно с бытовыми не дифференцированными отходами. Продукция является объектом специального отбора. Следует внимательно следить за правильностью процесса переработки продукта, во избежание нанесения ущерба окружающей среде и здоровью. Для дальнейшей информации о переработке продукта обращайтесь к органам, компетентным в данном вопросе, либо непосредственно в магазин, в котором был приобретен данный товар.

Mottura S.p.A.

Via XXV Luglio, 1 - 10090 San Giusto Canavese (To) - Italy

Tel. (0039) 0124.494949 - Fax. (0039) 0124.494918

Internet: www.mottura.com E-Mail: mottura@mottura.com



Prodotti conformi alle Direttive: 2006/95/CE "Bassa Tensione", 2004/108/CE "Compatibilità Elettromagnetica", 1995/5/CE "R&TTE" (ove prevista)



Products complying with the Directives: 2006/95/EC "Low Voltage", 2004/108/EC "Electromagnetic Compatibility", 1995/5/EC "R&TTE" (where foreseen)



Produits conformes avec les Directives: 2006/95 CE "Basse Tension", 2004/108/CE "Compatibilité électromagnétique", 1995/5/CE "R&TTE" (où prévu)



Productos conformes con los Directives: 2006/95/CE "Baja Tensión", 2004/108/CE "Compatibilidad Electromagnética" 1995/5/CE "R&TTE" (donde previsto)



Produkte in Übereinstimmung mit den Richtlinien: 2006/95/EG "Niederspannungsrichtlinie", 2004/108/EG "Elektromagnetische Verträglichkeit", 1995/5/EG "R&TTE" (wo vorausgesehen)



Producten conform met de Richtlijnen: Laagspanningsrichtlijn 2006/95/EG, EMC-richtlijn 2004/108/EG, "R&TTE" richtlijn 1995/5/EG (waar voorzien)



Изделия соответствуют Директивам: 2006/95/ЕС "Низком напряжении", 2004/108/ЕС "Электromагнитной совместимости", 1995/5/ЕС "радио- и телекоммуникационном оборудовании" (где предусмотрена)

Art. 1805M28

Manuale di istruzione, uso e manutenzione

Art. 1805M28

Instruction and maintenance manual

Art. 1805M28

Notice d'instructions, d'utilisation et d'entretien

Art. 1805M28

Manual de instrucciones, uso y mantenimiento

Art. 1805M28

Betriebsanleitung

Art. 1805M28

Handleiding voor bediening, gebruik en onderhoud

Art. 1805M28

Инструкция по применению. Эксплуатация и содержание

MOTTURA S.p.A.

Via XXV Luglio, 1

10090 - San Giusto Canavese (To) - Italia

Tel. (0039) 0124.49.49.49

Fax (0039) 0124.49.49.18

Internet: www.mottura.com

E-mail: mottura@mottura.com