

Progetto 420

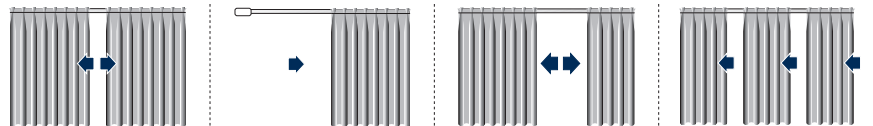

1.1.41





CARATTERISTICHE TECNICHE - SPECIFICATIONS CARACTERÍSTICAS - CARACTERÍSTICAS - CARACTÉRISTIQUES EIGENSCHAFTEN - KARAKTERISTIEKEN - ХАРАКТЕРИСТИКИ

- Profilo in lega d'alluminio estrusa 6060 T6 UNI 8278
- Larghezza 29 mm - Altezza 17 mm
- Canale di scorrimento: 6 mm
- Finiture superficiali:
verniciatura poliestere bianco RAL 9016 lucido; anodizzato argento
altri colori a richiesta
- Raggio di curvatura minima: curve ad ampio raggio 150 cm
- Carrucole in termoplastico antiurto con ruote su perni in acciaio
- Sormonto in acetilica autolubrificante da 5,5 cm
- Accessori in acetilica autolubrificante

- 6060 T6 UNI 8278 extruded aluminium alloy track
- Width 29 mm - Height 17 mm
- Sliding channel: 6 mm
- Surface finishes:
RAL 9016 white polyester paint polished; silver anodised available on request
- Minimum radius of curvature: wide radius curves 150 cm
- Shockproof thermoplastic pulleys with wheels on steel journals
- 5.5. cm self-lubricating acetylic overlap
- Self-lubricating acetylic accessories

- Perfil en aleación de aluminio extruido 6060 T6 UNI 8278
- Anchura 29 mm - Altura 17 mm
- Canal de deslizamiento: 6 mm
- Acabados de la superficie:
pintura poliéster blanca RAL 9016 brillante; anodizado plata otros colores bajo petición
- Radio de curvatura mínima: curvas de ángulo amplio 150 cm
- Polea de termoplástico endurecido con ruedas sobre ejes de acero
- Sobreposición de acetálico autolubrificante de 5,5 cm
- Accesorios de acetálico autolubrificante

- Perfil de liga de alumínio extrudido 6060 T6 UNI 8278
- Largura 29 mm - Altura 17 mm - Calha de deslizamento: 6 mm
- Acabamentos superficiais:
tinta de poliéster branca RAL 9016 polido; anodizado prateado outras cores a pedido
- Raio de curvatura mínimo: curvas de raio amplo: 150 cm
- Polias de material termoplástico anti-choque com rodas aplicadas em pernos de aço
- Sobreposição de resina acetálica autolubrificante de 5,5 cm
- Acessórios de resina acetálica autolubrificante

- Profil en alliage d'aluminium extrudé 6060 T6 UNI 8278
- Largeur 29 mm - Hauteur 17 mm
- Rail de coulissement: 6 mm
- Finition superficielle: peinture polyester blanc RAL 9016 brillant; anodisé argent
autres couleurs sur demande
- Rayon minimum: courbes à grand rayon 150 cm
- Poulies en matériau thermoplastique antichoc avec roues sur pivots en acier.
- Croisement en résine d'acétal autolubrifiante de 5,5 cm
- Accessoires en résine d'acétal autolubrifiante.

- Profil aus extrudierter Alu-Legierung 6060 T6 UNI 8278
- Breite 29 mm - Höhe 17 mm - Laufkanal: 6 mm
- Oberflächen-Finish:
Polyesterlackierung Weiß RAL 9016 poliert; Alu eloxiert andere Farben auf Anfrage
- Kleinster Biegeradius: Kurven mit großem Radius 150 cm
- Umlenkungen aus stoßfestem Thermoplast mit Rollen auf Stahlbolzen

- Überlappung aus selbstschmierendem Acetal 5,5 cm
- Zubehör aus selbstschmierendem Acetal

- 6060 T6 UNI 8278 geëxtrudeerd aluminium profiel
- Breedte 29 mm - hoogte 17 mm
- Kanaalbreedte 6 mm
- Afwerking:
RAL 9016 wit polyester lak gepolijst; zilver geanodiseerd andere kleuren op aanvraag
- Minimum straal van verbuiging: 150 cm
- Schokbestendige thermoplastic poelies met wielen op metalen as
- Overlapbeugel tot 5,5 cm

- Профиль из экструдированного алюминиевого сплава 6060 T6 UNI 8278
- Ширина 29 мм - Высота 17 мм
- Желоб: 6 мм
- Отделка поверхности:
полиэфирная окраска в белый цвет RAL 9016 полированный; анодирование серебро
другие цвета — по запросу
- Минимальный радиус поворота: поворот с большим радиусом 150 см
- Шкивы из противоударного термопласта с колесами на стальных осях
- Налегаящий кронштейн из самосмазывающейся ацеталовой пластмассы 5,5 см
- Принадлежности из самосмазывающейся ацеталовой пластмассы

POSIZIONAMENTO SUPPORTI

SUPPORT POSITIONING
DISTANCIA ENTRE SOPORTES
POSIÇÃO DOS SUPORTES
POSITION DES SUPPORTS
ANBRINGUNG DER HALTERUNG
POSITIE VAN DE STEUNEN
РАЗМЕЩЕНИЕ КРОНШТЕЙНОВ

L cm	
140	1
141 → 200	2
201 → 280	3
281 → 340	4
341 → 480	5
481 → 600	6

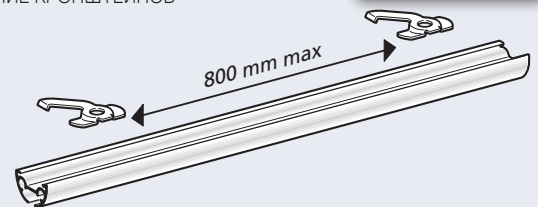

CARRUCOLA INTERMEDIA

INTERMEDIATE RETURN PULLEY
POLEA INTERMEDIA
POLIA CENTRAL
POULIE CENTRALE

ZWISCHENUMLENKER
CENTRALE POELIE
ЦЕНТРАЛЬНЫЙ БЛОК

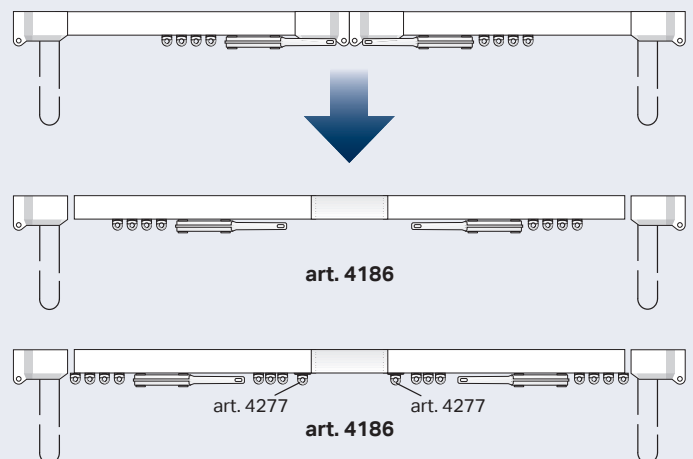



1.1.44

Progetto 420

CURVE

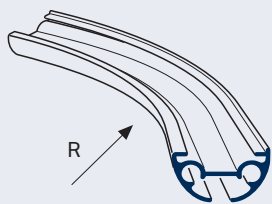

R min. 150 cm



art. 9805 (Sec. C)



art. 9925 (Sec. C)

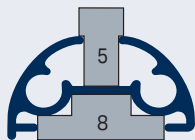

art. 9825 (Sec. C)

BENDING
CURVAS
CURVAS
COURBAGE
BOGEN
BUIGEN
ИЗГИБ

SCIVOLI - GLIDERS - CORREDERAS - DESLIZADORES GLISSEURS - GLEITER - GLIJDEERS - БЕГУНКИ

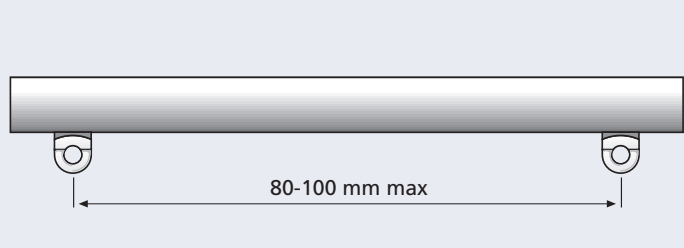

CONFEZIONI CONSIGLIATE

A RAPPORTO DI ARRICCIATURA
THE SPACE BETWEEN THE PLEATS
RAPPORT DE FRUNCIDO
RELAÇÃO DE FRANZIDO
INDIQUE LA DISTANCE ENTRE PLIS
GIBT DEN RAFFRAPPORT AN
GEEFT DE AFSTAND TUSSEN DE PLOOIEN AAN
ВИД ДРАПИРОВКИ

SUGGESTED STYLES OF CURTAINS
TIPOS DE CONFECCIÓN
TIPOS DE CORTINAS ACONSELHADOS
CONFECTION CONSEILLÉE
EMPFOHLENE VORHANGBÄNDER
AANBEVOLEN CONFECTIE
МОДЕЛЬ

B NASTRO - TAPE - CINTA - FITA
GALON - BAND - LINT - ЛЕНТА

	A	B
	1:2	art. 770 - h 65 mm art. 738 - h 65 mm art. 768 - h 30 mm
	1:1,5	art. 773 - h 90 mm art. 387
	1:2	art. 773 - h 90 mm art. 387
	1:2	art. 770 - h 65 mm art. 738 - h 65 mm
	1:2	art. 770 - h 65 mm art. 738 - h 65 mm

INSTALLAZIONE

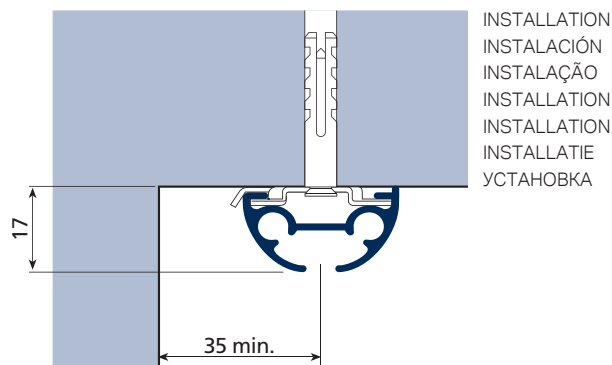

INSTALLATION
INSTALACIÓN
INSTALAÇÃO
INSTALLATION
INSTALLATION
INSTALLATIE
УСТАНОВКА

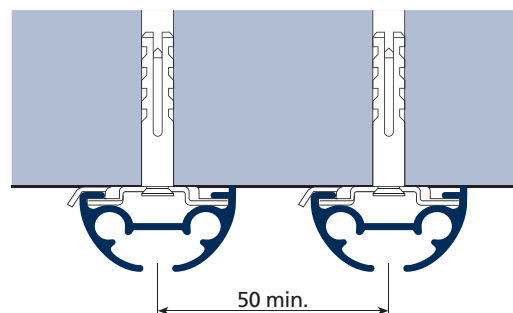

L'installazione si effettua utilizzando le chiavette art. 4161 e, sulle estremità, le apposite asole sulle carrucole.

The installation is done by using the fixing key 4161 and, at the extremity, the slats of the pulley.

La instalación se efectua mediante el soporte 4161, en los extremos. Las poleas estan preparadas para sujeción directa a techo.

A instalação é feita utilizando as chavetas art. 4161 e, nas extremidades, os furos oblongos próprios das polias.

L'installation est faite en utilisant le claf de fixation 4161 et au extrémité, les sièges de la poulie.

Man nimmt die Installation vor, indem man den Nasenkeil art. 4161 gebraucht und an den endseiten die speziellen Oesen auf die Leitrolle montiert.

De installatie gebeurt met spanners art. 4161 en plaatjes aan de poelies.

Установка выполняется при помощи креплений арт. 4161 и специальных петель на блоках.

SISTEMAZIONI - APPLICATION - COLOCACIÓN - APLICAÇÕES MONTAGE - MONTAGE - TOEPASSING - ВАРИАНТЫ УСТАНОВКИ

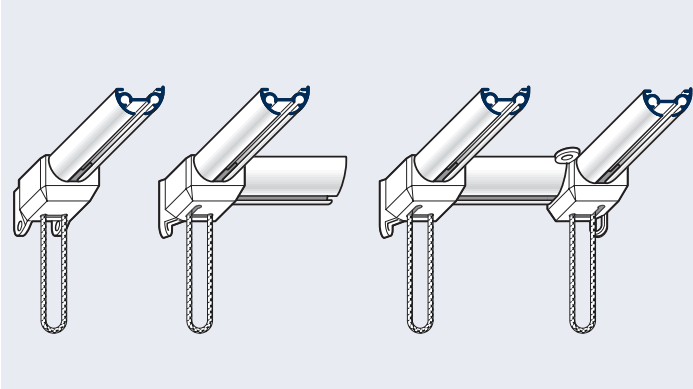

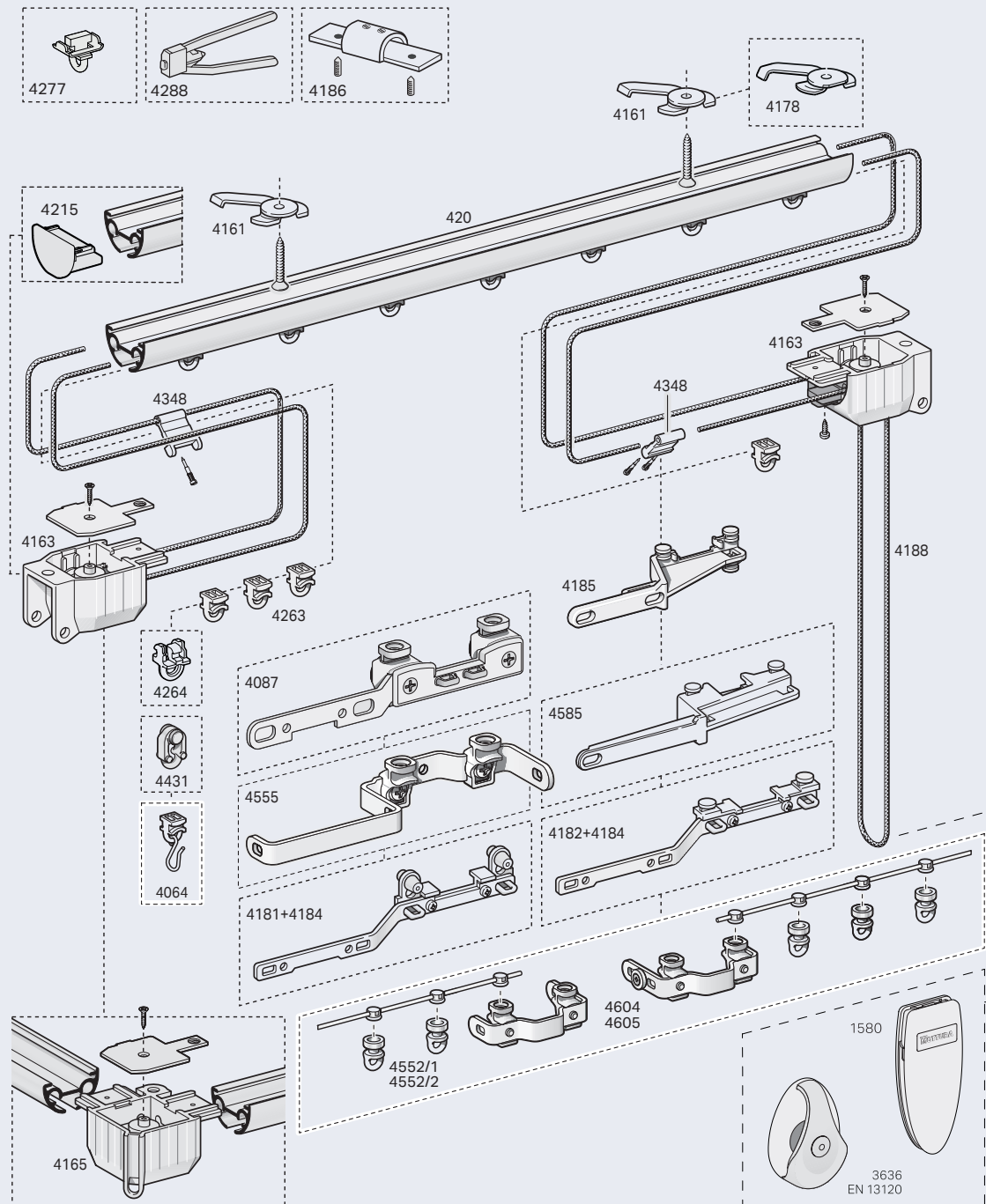

DOPPIA CADUTA CORDA

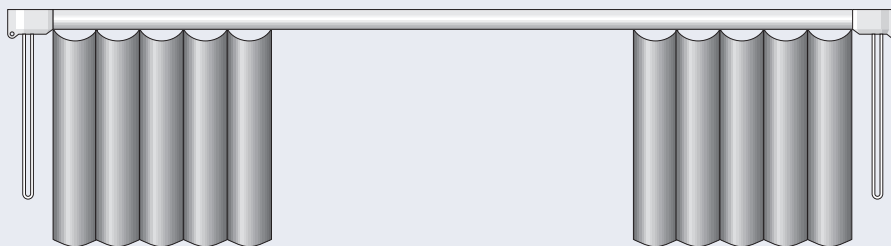

DOUBLE CORD DRAWING
 DOBLE ACCIONAMIENTO
 CORDÃO DE ACCIONAMENTO DUPL0
 DOUBLE COMMANDE
 DOPPEL SCHNURZUGBEDIENUNG
 DUBBELE BEDIENING
 ДВЕ ТОЧКИ СПУСКАНИЯ ШНУРА

- Un sistema esclusivo permette il trasferimento della caduta corde a sistema installato agendo sul fissacordone 4348
- Being the system already installed, an exclusive device allows the transfer of the cord drawing, from one side to another, by operating on the cord fixing item ref. 4348
- Un sistema esclusivo que permite cambiar el cordón de mando de un lado al otro manteniendo el riel montado, manipulando la unión de cordón 4348
- Um sistema exclusivo permite transferir o accionamento dos cordões, após instalação do sistema, operando no fixador de cordão, 4348
- Après pose, le côté de commande peut être transféré en actionnant le conducteur art. 4348
- Ein exclusives System erlaubt die Versetzung der Bedienungsschnur von eine, seite zur anderen, wenn das System bereits installiert ist. Auf den Vorläufer 4348
- Na plaatsing kan de bedieningszijde worden gewijzigd door de voorloper art. 4348 te verzetten
- Эта эксклюзивная система позволяет смещать точку спускаания шнуров после установки всей системы, используя для этого крепление шнура 4348